

drive

DeVilbiss®
HEALTHCARE



Drive DeVilbiss® Vacu-Aide® Suction Unit

CE 0044



EN DeVilbiss® Suction Unit Instruction Guide 7305 Series

RX ONLY

Assembled in USA

ES Guía de Instrucciones para la Unidad de Succión de la Serie 7305 de DeVilbiss®

RX ÚNICAMENTE

Ensamblado en EE. UU.

FR Guide d'Instructions L'Unite d'Aspiration DeVilbiss® Série 7305

UNIQUEMENT SUR PRESCRIPTION

Assemblé aux États-Unis

DE DeVilbiss® Absauggerät Bedienungsanleitung 7305 Serie

(VERSCHREIBUNGSPFLICHTIG)

Gefertigt in den USA

IT Aspiratore serie 7305 DeVilbiss® Guida dell'utente

SOLO RX

Assemblato negli U.S.A.

NL Gebruikershandleiding voor DeVilbiss® Model 7305 uitzuigapparaat

ALLEEN RX

Gemonteerd in de Verenigde Staten

PT Manual de Instruções da Unidade de Sucção DeVilbiss® Série 7305

APENAS RX





















Montados nos EUA

ENGLISH	EN-2
ESPAÑOL	ES-12
FRANÇAIS	FR-22
DEUTSCH	DE-32
ITALIANO	IT-42
NEDERLANDS	NL-52
PORTUGUESE	PT-62

TABLE OF CONTENTS

IEC Symbols.....	EN - 2
Important Safeguards.....	EN - 2
International Travel.....	EN - 3
Introduction.....	EN - 3
Accessory/Replacement Items.....	EN - 4
Important Parts.....	EN - 5
Set-Up.....	EN - 6
How to Operate Your 7305 Series DeVilbiss Suction Unit.....	EN - 6
Battery Charging.....	EN - 7
Cleaning Instructions.....	EN - 7
Maintenance.....	EN - 8
Troubleshooting.....	EN - 9
Provider's Notes.....	EN - 9
Specifications/Classifications.....	EN - 10
Warranty.....	EN - 11
Electromagnetic Compatibility Information.....	EN - 11

IEC SYMBOLS

	Attention, consult instruction guide		Center positive polarity indicator		Do not get wet
	It is mandatory to read and understand the operating instructions prior to use. This symbol has a blue background on the product label.		"On" compressor		Keep dry
	Direct current		"Off" compressor (external battery charging)		External power
	Alternating current		Battery Charging		Date of manufacture
	Type BF equipment-applied part		Low Battery		Manufacturer
IP33	Protected against solid objects over 2.5 mm and direct sprays up to 60° from vertical.		Catalog Number		European Representative
	Choking Hazard – Small parts not for children under 3 years or any individuals who have a tendency to place inedible objects in their mouth.				
	Federal (U.S.A.) law restricts this device to sale by or on the order of a physician.				
	This device contains electrical and/or electronic equipment that must be recycled per EU Directive 2012/19/EU-Waste Electrical & Electronic Equipment				

IMPORTANT SAFEGUARDS

When using electrical products, especially when children or pets are present, basic safety precautions should always be followed. Read all instructions before using. Important information is highlighted by these terms:

DANGER– Urgent safety information for hazards that will cause serious injury or death.

WARNING– Important safety information for hazards that might cause serious injury.

CAUTION– Information for preventing damage to the product.

NOTE– Information to which you should pay special attention.

READ ALL INSTRUCTIONS BEFORE USING THIS DEVICE.

THE USER SHALL BE PROPERLY TRAINED PRIOR TO OPERATING THE DEVICE.

SAVE THESE INSTRUCTIONS.

DANGER

To reduce the risk of electrocution:

1. Do not use while bathing.
2. Do not place or store product where it can fall or be pulled into a tub or sink.
3. Do not place in or drop into water or other liquid.
4. Do not reach for a product that has fallen into water. Unplug immediately.

WARNING

To reduce the risk of burns, electrocution, allergy, fire or injury to persons:

1. Close supervision is necessary when this product is used by, on, or near children or physically incapacitated individuals.
2. Use this product only for its intended use as described in this guide.
3. Never operate this product if
 - a. It has a damaged power cord or plug.
 - b. It is not working properly.
 - c. It has been dropped or damaged.
 - d. It has been dropped into water.Return the product to an authorized DeVilbiss Healthcare service center for examination and repair.
4. Keep the power cord away from heated surfaces.
5. Never use while drowsy or asleep.
6. Do not cover the unit or the AC to DC adapter while power is applied.
7. Check the collection container for cracks before each use. Do not use if cracked.
8. Universal precautions must be observed while providing care or handling equipment for persons with an infectious condition.
9. Do not place the suction unit in a position that would make it difficult to disconnect the AC power cord.
10. When the device is used under extreme operating conditions and in the carrying case, the surface temperature of the device may exceed 73°C.
11. The suction tube shall be kept isolated from other parts of the system to confirm that it does not exceed 43°C prior to patient contact
12. The catheter to be used shall be carefully inserted to prevent strangulation/choking.
13. Don't let children play with the tubing as this may lead to strangulation.
14. Consult the physician in case of any allergic reaction due the use of the device.
15. Keep the suction pump out of the reach of children and pets and away from pests.

NOTE– The 7305D series is not factory equipped with an internal rechargeable battery; it may be purchased separately and installed by your DeVilbiss Healthcare provider. 7305P series is factory equipped with an internal rechargeable battery and all information regarding battery operation in this guide is applicable.

NOTE– All the materials used in the suction pump are Latex free.

DANGER

The DeVilbiss Suction Unit is a vacuum suction device designed for the collection of nonflammable fluid materials in medical applications only. Improper use during medical applications can cause injury or death. For all medical applications:

1. All suctioning should be done in strict accordance with appropriate procedures that have been established by a licensed medical authority.
2. Some attachments or accessories may not fit the tubing supplied. All attachments or accessories should be checked prior to use to assure proper fit.

CAUTION– Do not connect 6' (1.8m) patient tubing directly to suction unit; damage to suction unit will occur.

INTERNATIONAL TRAVEL

The 7305 series is equipped with an AC to DC adapter allowing operation on any AC voltage (100-240 VAC, 50/60 Hz). However the correct power cord must be used to connect to adaptable wall power. AC power is removed by disconnecting the power cord from the AC outlet receptacle.

NOTE– Check power cord for adaptability before using.

INTRODUCTION

Your DeVilbiss Suction Unit is a compact medical suctioning device which has been designed for reliable, portable operation. Because of the small size, light weight and DC operation, the DeVilbiss Suction Unit is ideal for providing suction in the home, in transport with optional DC cord, or if your model has an internal rechargeable battery, the unit can be operated anywhere. Two container options give the choice between the standard disposable container or an optional long-term reusable container. Following the recommended operating and maintenance procedures outlined in this instruction guide will maximize the life of this product. This guide provides an overview of the suction unit and operation. Your equipment provider should give more detailed instructions related to patient care.

Contraindications (specific situation in which the device shall not be used)

The DeVilbiss Suction Unit should not be used for:

- thoracic drainage
- nasogastric suction

Intended Use Statement

The device is to be used to remove fluids from the airway or respiratory support system and infectious materials from wounds. The device creates a negative pressure (vacuum) that draws fluids through disposable tubing that is connected to a collection bottle. The fluids are trapped in the collection bottle for proper disposal. It is for use on the order of a physician only.

ACCESSORY/REPLACEMENT ITEMS

The following items can be purchased separately as accessories or replacement items for your 7305 Series DeVilbiss Suction Unit:

Description	Part No.	Description	Part No.
6' Patient Tubing (USA)	SUCP TUBING 72	12V DC power cord (1 each)	7304D-619
6' Patient Tubing (International)	6305D-611	Power cord for USA	DV51D-606
Collection Container Kit (Internal filter cartridge, splash guard, 800 ml container, 4-1/2" (11.43 cm) and 6' tubing package)	7305D-633	Power cord for Continental Europe	DV51D-607
800 ml disposable container with internal filter cartridge, splash guard and 4-1/2" (11.43 cm) tubing (48 each)	7305D-632	Power cord for UK	DV51D-608
Filter cartridge (12 pack) (For Disposable Container)	7305D-635	Power cord for Australia	DV51D-609
Collection Container Kit (1200 ml reusable container, external bacteria filter, elbow, 4-1/2" (11.43 cm) tubing)	7314D-603	Power cord for Brazil	DV51D-612
1200 ml reusable container (external bacteria filter, elbow, 4-1/2" (11.43 cm) tubing) (6 pack)	7314D-604	Power cord for Japan	DV51D-613
External bacteria filter (non-sterile) (12 pack) for reusable container	7305D-608	Power cord for China	DV51D-614
Carrying case	7305D-606	Power cord for Argentina	180-0006-011
AC to DC adapter/charger	7314P-613		

NOTE– The use of electrical cables and accessories other than those specified in this manual or referenced documents may result in increased electromagnetic emissions from the product or decreased electromagnetic immunity of the product.

IMPORTANT PARTS

7305 Series DeVilbiss Suction Unit

With Disposable Container and Internal Filter Cartridge

1. 4-1/2" (11.43 cm) connection tubing
2. Vacuum gauge
3. Vacuum regulator knob
4. DC power input (on side)
5. Power switch
6. Splash guard
7. Collection container
8. Lid
9. Patient tubing
10. Filter cartridge

AC to DC Adapter (not shown)

DC power cord (not shown) optional

Internal rechargeable battery (not shown) 7305P series only

Carrying case (not shown) 7305P series only

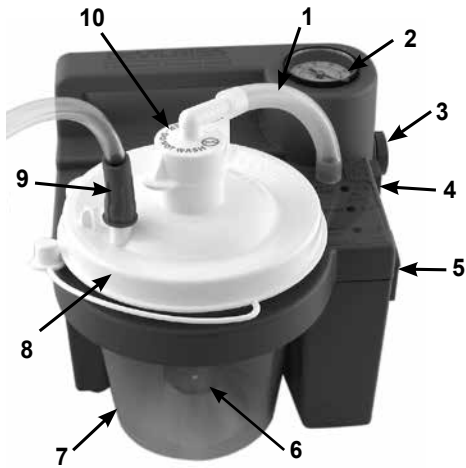

With Reusable Container and External Bacteria Filter

1. External bacteria filter
2. Vacuum gauge
3. 4-1/2" (11.43 cm) connection tubing
4. Vacuum regulator knob
5. DC power input (on side)
6. Power switch
7. Collection container
8. Lid
9. Patient tubing
10. Connection elbow

AC to DC Adapter (not shown)

DC power cord (not shown) optional

Internal rechargeable battery (not shown) 7305P series only

Carrying case (not shown) 7305P series only

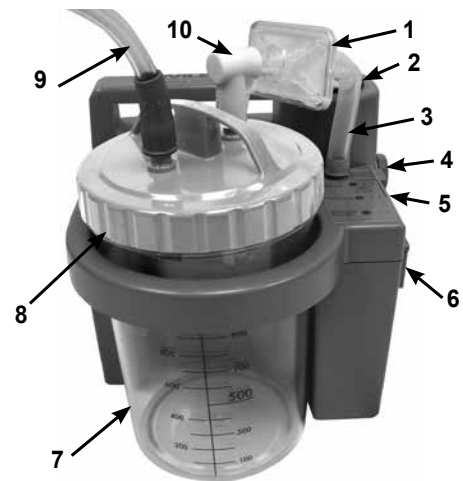

7305 Series DeVilbiss Containers

Disposable Container with Internal Filter Cartridge and Splash Guard

1. 4-1/2" (11.43 cm) connection tubing
2. Filter cartridge (Do not get wet)
3. Lid
4. Jar
5. Splash guard
6. Patient tubing connector



Reusable Container with External Bacteria Filter

1. 4-1/2" (11.43 cm) connection tubing
2. Lid with o-ring
3. Overflow valve
4. Jar
5. Patient tubing connector
6. Connection elbow
7. Bacteria filter



SET-UP

CAUTION– Do not connect 6' (1.8m) patient tubing directly to suction unit; damage to suction unit will occur.

Internal Filter Cartridge Set-Up

Disposable Container w/Internal Filter Cartridge & Splash Guard

1. Fully charge battery for 17 hours (7305P series only).
2. Ensure splash guard is securely attached to inside of lid over filter cartridge.
3. Securely attach lid to container.
4. Insert container into holder and gently push into place.
5. Attach 4-1/2" (11.43 cm) tubing from filter cartridge to tubing connector.
6. The patient tubing should be connected to the container lid at the outlet labeled <Patient>.
7. Please assure that all connections are secure and without leaks before using.
8. Verify that unit is at desired suction level before beginning patient suction.

External Filter Set-Up

Reusable Container with External Bacteria Filter

1. Fully charge battery for 17 hours (7305P series only).
2. Securely attach lid to container.
3. Insert container into holder and gently push into place.
4. Connect either end of the 4-1/2" (11.43 cm) tubing to the tubing connector then connect the other end to the bacteria filter. Ensure that the clear side of the bacteria filter is toward elbow and container when installing/re-installing. Do not reverse direction of filter.
5. The bacteria filter should then be connected to the 90° elbow connection, and the 90° connection should be connected to the top of the container lid where it says <Vacuum>.
6. The patient tubing should be connected to the container lid at the outlet labeled <Patient>.
7. Please assure that all connections are secure and without leaks before using.
8. Verify that unit is at desired suction level before beginning patient suction.

HOW TO OPERATE YOUR 7305 SERIES DEVILBISS SUCTION UNIT

Before connecting the unit to the AC adapter or 12V DC cord, make sure that the power switch located on the side of the unit is in the "Off" position. Select power source desired.

LED Explanations:

L1- Green– External power supplied to unit from AC power source or DC cord. Illuminated when external power is supplied.

L2 - Yellow– Battery is being charged. Light will go out when battery is fully charged. (7305P Series only)

L3 - Red– Low battery. Seek another power source and charge battery as soon as possible when light remains on continuous. (7305P Series only)

AC OPERATION– Plug the small connector of the AC adapter into the DC power input located on the side of the unit. Plug the AC end into a wall-outlet power source.

NOTE– The power supply may become warm to the touch during charging or running of the unit. This is normal.

12V DC OPERATION– (such as a car lighter receptacle). Plug the small connector of the DC power cord into the DC power input on the side of the unit. Plug the large connector into the 12V DC power receptacle of the automobile.

BATTERY OPERATION– Verify that your unit has an internal rechargeable battery; factory installed on models 7305P series or provider installed on models 7305D series (installed as an option). To ensure proper operation from internal battery, fully charge the battery for 17 hours as explained in the Battery Charging section. To operate the unit from an internal rechargeable battery, ensure that no external power sources are plugged into the DC power input on the side of the unit.

Turn the unit "On" using the power switch located on the side of the unit. The power indicator light displayed on the top of the unit will indicate which power source is being used by staying continuously lit when external power is connected.

WARNING

If the unit is not receiving power from an external source or the battery was not recharged immediately, the low battery indicator light will remain on and the performance of the unit will drop off rapidly. Switch to another power source immediately after the low battery light appears to avoid an interrupted suction procedure.

Adjust the vacuum level from 80 to 550 mm Hg by turning the vacuum regulator knob located on the side of the unit (clockwise to increase vacuum and counter-clockwise to decrease vacuum). The gauge located on the top of the unit near the handle will allow you to select a specific level of vacuum. To accurately read the gauge, block the patient end of the hose or cap off the collection bottle and allow the gauge to reach a stable vacuum reading.

NOTE– The vacuum (negative) pressure should be set as directed by a physician or other appropriate health care professional. Published expert consensus suggests the suction vacuum pressure should be set as low as possible to effectively clear secretions.¹ For tracheal and/or endotracheal suctioning, a vacuum (negative) pressure of less than 100 mmHg in infants, less than 120 mmHg in children and less than 150 mmHg in adults has been recommended.²

NOTE– Gauge is for reference only. If the unit sustains a severe drop, accuracy of the gauge must be checked.

Suction at the patient is automatically obstructed when liquid level reaches the float shut-off located on the underside of the container lid.

NOTE– Always transport unit with vacuum regulator knob rotated fully clockwise in case unit is dropped.

CAUTION– When automatic float shut-off is activated, contents of the container should be emptied. Further suctioning could cause damage to the vacuum pump.

CAUTION– Should fluid be aspirated back into the unit, equipment provider servicing is necessary as possible vacuum pump damage may result.

WARNING

This device is rated for intermittent operation use as noted in the specifications. Do not operate device with no flow or suction port blocked. Continuous operation under this condition may cause the unit to thermal shut off or damage the device.

¹ AARC Clinical Practice Guideline. Endotracheal Suctioning of Mechanically Ventilated Patients With Artificial Airways-2020. Respir Care 2010;55(6): 758- 764.

² AARC Clinical Practice Guideline. Nasotracheal Suctioning-2004 Revision & Update. Respir Care 2004;49(9); 1080-1084

BATTERY CHARGING

On 7305P series, the units are equipped with a factory-installed rechargeable battery. The unit will have a light for low battery and charge indication. On 7305D series, the units are not factory equipped with a rechargeable battery; check with your equipment provider to determine if your unit has been upgraded with a rechargeable battery.

When you connect the unit to an AC or DC power source using the AC adapter or DC power cord, the green external power light will illuminate. The yellow charge indicator will be illuminated while the battery is charging. Verify that this illuminates when charging begins. As the charge nears a full charge, the yellow LED may flash on and off for several minutes. This is normal.

NOTE– Charge battery for a minimum of 17 hours before first use.

NOTE– Fully recharge battery after each use. The unit will continue to float charge the battery after the charge indicator turns off, so leave the unit connected to AC when not in use.

CAUTION– Discharging the battery completely will shorten the life of the battery. Do not operate the unit more than a few minutes if the low battery indicator light is lit. Recharge as soon as possible.

NOTE– Unit run time will decrease as the battery ages.

NOTE– Unit run time will also be reduced by letting the battery sit at a discharged state for extended periods.

STORAGE NOTE– Battery should be charged for a minimum of 17 hours prior to storage, and at least once every 6 months. Important - If battery recharge is delayed beyond 6 months, battery may be able to provide full run time after completion of 3 full charge and discharge cycles.

NOTE– A fully charged battery will provide approximately 60 minutes of continuous operation at a zero vacuum level (free flow). Operation time will decrease with higher vacuum levels.

NOTE– When charging the battery, use an external power source and verify that the charge light illuminates when the unit is in the “Off” position. If the battery does not charge, please be sure the model you are using has a battery installed prior to contacting your authorized DeVilbiss Healthcare provider.

NOTE– The internal rechargeable battery is sealed lead-acid. Contact your local authorities for instruction on proper disposal.

NOTE– Do not connect the AC adapter to an outlet controlled by a switch to ensure power is supplied to unit at all times.

NOTE– Do not connect the DC power cord to an outlet that is not constantly energized.

CLEANING INSTRUCTIONS

Preparation

1. Shut off unit using power switch and allow vacuum to drop. Disconnect power source from the DC input receptacle on the unit.
2. Disconnect tubing and remove container from holder.
3. Carefully remove lid and empty contents.

WARNING

To prevent possible risk of infection from contaminated cleaning/disinfection solutions, always prepare fresh solution for each cleaning cycle and discard solution after each use.

Disposable Collection Container with Internal Filter Cartridge

The disposable collection container and lid are meant for single-patient use.

1. Remove filter cartridge and 4-1/2" (11.43 cm) tubing and set aside.

NOTE– Filter **MUST NOT** get wet. The filter material cannot be removed from the elbow (figure A).

WARNING

Do not remove float ball from lid. If removed, float ball may pose a choking hazard (figure B).

2. Wash container, lid and splash guard in warm water/dishwashing solution. Rinse with clean, warm water.
3. Soak in 1 part vinegar ($\geq 5\%$ acetic acid concentration) to 3 parts water (131°F-149°F/55°C-65°C) solution for 60 minutes. Rinse with clean, warm water and air dry.

NOTE– The disassembled container may also be washed in a dishwasher, top shelf only, using a cycle with a water temperature between 131°F-149°F/55°C-65°C.

Reusable Collection Container with External Bacteria Filter

1. Remove bacteria filter, 4-1/2" (11.43 cm) tubing, and connection elbow and set aside. Remove o-ring and overflow valve from lid.
2. Wash jar, lid, o-ring, and overflow valve in a solution of warm water with a mild, liquid detergent (e.g. Dawn or Palmolive) and rinse with clean, warm tap water.
3. **For single patient use:** After washing, disinfect using one of the following methods:
 - a. Soak in 1 part vinegar ($\geq 5\%$ acetic acid concentration) to 3 parts water (131°F-149°F/55°C-65°C) solution for 60 minutes. Rinse with clean, warm water and air dry in a clean environment.
 - b. Wash with rubbing alcohol and air dry in a clean environment.
 - c. Wash with a commercial (bacterial-germicidal) disinfectant. Follow disinfectant manufacturer’s recommended dilution rates and instructions carefully.
4. **For multi-patient use:** After washing:
 - a. After parts are completely dry, place jar and lid in autoclave with the open end down. Ensure parts are not touching. Run one sterilization steam cycle at 250°F (121°C) for 15 minutes. **NOTE**– Jar is guaranteed up to 30 cycles of autoclave sterilization at the indicated conditions.
 - b. Dispose of and replace filter, tubing and elbow between patients.

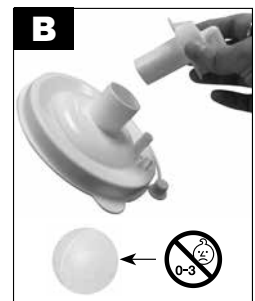

Suction Unit (single-patient use)

1. With the power switch in the "Off" position, disconnect the DeVilbiss Suction Unit from all external power sources.
2. Wipe the housing with a clean cloth and any commercial (bacterial-germicidal) disinfectant.

CAUTION– Do not submerge in water as this will result in damage to the vacuum pump.

NOTE– Do not use any cleaners or disinfectants that contain ammonia, benzene and/or acetone to clean the unit.

6' Patient Tubing (single-patient use)

1. Disconnect the tubing from the unit.
2. Rinse thoroughly by running warm tap water through it.
3. Follow by soaking in a solution of 1 part vinegar (>=5% acetic acid concentration) to 3 parts water (131°F-149°F/55°C-65°C) for 60 minutes. Rinse with clean, warm water and air dry.
4. Keep the outer surface of the tubing clean by wiping with a clean, damp cloth.

AC to DC Adapter

1. Disconnect AC to DC adapter from unit and from power source.
2. Wipe AC to DC adapter housing and cords with a dry cloth.

Carrying Case (single-patient use)

1. Wipe the case using a clean cloth dampened with detergent and/or disinfectant.

NOTE– Disinfection information is based on AARC Clinical Practice Guideline Suctioning of the Patient in the Home.

Suction Unit (multi-patient use)

Device Cleaning and Disinfection When There is a Patient Change

DeVilbiss Healthcare recommends that at least the following procedures be carried out by the manufacturer or a qualified third party between uses by different patients.

NOTE– When the device is used as per instructions under normal conditions the interior of the device is protected from exposure to pathogens by the in-line filter on the collection container, hence no disinfection of internal components is necessary.

NOTE– If the device is used without an in-line filter then the interior of the device may be exposed to pathogens and the device cannot be disinfected.

NOTE– If the following described complete processing of the device by an appropriately trained individual is not possible, the device should not be used by another patient.

1. Use disinfectants safely. Always read the label and product information before use.
2. Always wear personal protective equipment when performing this procedure. Use suitable gloves and safety glasses. Cover exposed skin on arms to prevent accidental contact with bleach solution that has been applied to the device. Perform disinfection in a well-ventilated area.
3. Dispose of all accessories that are not suitable for reuse. This includes but may not be limited to the collection container, filter, tubing and carrying case.
4. With the power switch in the "Off" position, disconnect the device from all external power sources.
5. Visually inspect the device for any damage, missing parts, etc.
6. Clean the exterior of the device with a clean lint-free cloth. Heavy soil should be removed with a clean lint-free cloth dampened with water. A soft bristled brush dampened with water can be used to remove stubborn soil. Dry the device using a clean lint-free cloth if water was used to remove soil.
7. Use 5.25% chlorine bleach (Clorox Regular Liquid Bleach or equivalent). Mix one (1) part bleach with four (4) parts water in an appropriate clean container. This ratio produces a one (1) part bleach to five (5) total parts solution (1:5). The total volume (amount) of solution required is determined by the number of devices in need of disinfection. **NOTE**– An alternate suitable commercial (bacterial-germicidal) disinfectant that meets the requirements listed in the NOTE below and is used as per the disinfectant manufacturer's recommended dilution rates and instructions may also be used.

CAUTION– Do not submerge the device in water as this will result in damage to the vacuum pump.

NOTE– Do not use any cleaners or disinfectants that contain ammonia, benzene and/or acetone to clean the device.

8. Apply the bleach solution in an even manner to the enclosure and power cord using a clean lint-free cloth. The cloth should be dampened only and not dripping of solution. Do not use a spray bottle to apply the solution. Do not saturate the device with the solution. Avoid over-saturating the enclosure seams so that no solution residue builds up in these areas.
9. Exposure time of the disinfectant solution should be 10 minutes minimum to 15 minutes maximum.
10. After the recommended exposure time, all exterior surfaces of the device are to be wiped with a clean lint-free cloth dampened with drinking quality water no warmer than room temperature. Dry the device with a dry, clean lint-free cloth. This is to remove residue that may stain or leave a film on the device, especially after repeated disinfections.

Disinfection

NOTE – The disinfection process can only be completed by the manufacturer or by an appropriately trained individual.

	Recommended disinfection interval	Number of disinfection cycles	Compatible disinfection method
Enclosure, power cord	Between patients	20	1:5 chlorine bleach (5.25%) and water solution, Mikrobac forte, Terralin Protect
Collection container, filter, tubing and carrying case	Do not clean, replace between patients	N/A	N/A

MAINTENANCE

Inspect suction tubing and container for leaks, cracks, etc. before each use.

DANGER

Electric shock hazard. Do not attempt to open or remove cabinet, there are no user-serviceable internal components. If service is required, return unit to a qualified DeVilbiss Healthcare provider or an authorized service center. Opening or tampering with the unit will void warranty.

Changing Filter Cartridge (single-patient use) Disposable Container

1. Change filter cartridge if overflow occurs or every two months, whichever comes first.
2. Turn unit  "off".
3. Remove filter cartridge and 4-1/2" (11.43 cm) tubing.
4. Install new cartridge and tubing.

NOTE– Do not substitute any other material for this filter cartridge. Substitution may lead to contamination or poor performance; use only DeVilbiss filter cartridges.

NOTE– The filter cartridge contains a hydrophobic filter. If the filter media becomes wet, air flow will be stopped. The filter cartridge must then be replaced. Do not remove filter media from filter cartridge.

NOTE– Filter cartridges are included with each disposable container. They are also available separately (7305D-635 12/pack).

Changing Bacteria Filter (single-patient use) Reusable Container

1. Change bacteria filter if overflow occurs or every two months, whichever comes first.
2. Remove filter by disconnecting it from suction unit and lid assembly.
3. Replace with a clean DeVilbiss bacteria filter (non-sterile) and remount to suction unit and lid. Ensure that the clear side of the bacteria filter is toward elbow and container when installing/re-installing. Do not reverse direction of filter. Additional filters (7305D-608 12/pack) may be purchased from your authorized DeVilbiss Healthcare provider.

NOTE– Do not substitute any other material for this bacteria filter. Substitution may lead to contamination or poor performance; use only DeVilbiss filters.

NOTE– Bacteria filter must be changed between patients.

Service Life

- Service life of the suction unit is 5 years.
- Service life of the battery is 200 discharge cycles.
- Service life of the reusable container is 30 autoclave cycles at 121°C.
- Service life of the disposable container is 30 dishwasher cycles.

TROUBLESHOOTING

NOTE– Your DeVilbiss Suction Unit contains no user-serviceable parts. If you believe your unit is not working properly, BEFORE YOU RETURN IT TO THE HOME MEDICAL EQUIPMENT PROVIDER WHERE YOU PURCHASED IT, please take a few moments to check for these possible causes:

PROBLEM	ACTION
Unit does not turn on, but green external power light is illuminated.	<ol style="list-style-type: none">1. Check power sources and connections.2. Ensure wall outlet is live by plugging in a lamp.3. If running from an internal battery, ensure that your unit has a battery installed.4. If battery is installed, check that it is fully charged.
Pump runs, but there is no vacuum.	<ol style="list-style-type: none">1. Check that all tubing is connected properly.2. Check tubing connections for breaks or leaks.3. Ensure that float shut-off is not activated.4. Check for leaks or cracks in container assembly.
Low vacuum.	<ol style="list-style-type: none">1. Use vacuum adjustment knob to increase vacuum level.2. Check system for leaks.3. Push vacuum adjustment knob in toward unit and then release.
Battery will not charge but charge light is illuminated.	<ol style="list-style-type: none">1. Ensure that unit is equipped with an internal battery by contacting your DeVilbiss equipment provider.2. Verify that charge light turns on.3. Check electrical connections during charging.4. Ensure wall outlet is live by plugging in a lamp.

PROVIDER'S NOTES

No routine calibration or service is required provided the device is used in accordance with the manufacturer's directions. In case of a change of patient, the device must be reconditioned to protect the user. Reconditioning must only be carried out by the manufacturer or service provider. Between patients:

1. Visually inspect unit for any damage, missing parts etc.
2. Ensure that unit and accessories are clean.
3. Use an independent vacuum gauge to verify the unit provides the proper vacuum level as stated in Specifications.
4. Discard and replace collection container, filter, tubing, and carrying case between patients.
5. Wipe the surface using a clean cloth dampened with disinfectant.

SPECIFICATIONS/CLASSIFICATIONS

Size	H x W x D inches (cm)
7305P & 7305D Series	9.0 x 7.0 x 8.0 (22.9 x 17.8 x 20.3)
Weight	lb. (kg)
7305D Series	3.8 (1.7)
7305P Series	6.3 (2.9)
Electrical Requirements	100-240 V AC 50/60 Hz .75 A max; 12 V DC, 33 W max
Internal Rechargeable Battery	
7305P Series	Factory Equipped
7305D Series	Not Factory Equipped (provider-installed option)
Vacuum Range (NOTE– Using Flovac Liners may impair the device's performance.)	
7305P & 7305D Series	80 to 550 mm Hg
Air Flow @ pump inlet:	27 LPM (free flow) typical (may be less when running from internal battery)
Container Capacity	
7305 D & P Series	800 ml (cc) Disposable
7305 D & P Series - Optional	1200 ml (cc) Reusable
Environmental Conditions	
Operating Temperature Range	32°F (0°C) - 104°F (40°C)
Operating Relative Humidity	0-95%
Operating Atmospheric Pressure	9 psi (62 kPa) - 15.4 psi (106 kPa)
Storage & Transport Temperature Range	-40°F (-40°C) - 158°F (70°C)
Storage & Transport Relative Humidity	0-95%
Storage & Transport Atmospheric Pressure	7.3 psi (50 kPa) - 15.4 psi (106 kPa)
Warranty	
7305P Series	Two-years limited, excluding internal battery and container
7305D Series	Two-years limited, excluding container
Internal Battery	90-day
Approvals	
7305D & 7305P Series	IEC 60601-1:2005+AMD1:2012; EN 60601-1-2: 2015; ISO 10079-1:2015; IEC 60601-1-2:2014; IEC 60529:1989 +AMD1:1999 +AMD2:2013; IEC 60601-1-6:2010; IEC 60601-1-11:2015; IEC 60601-1-12:2015; IP33 CONFORMS TO AAMI STD. ES 60601-1, AAMI STD. HA 60601-1-11, IEC STD. 60601-1-6, IEC 60601-1-12, ISO STD. 10079-1 CERTIFIED TO CSA STD. C22.2 NO. 60601-1, NO. 60601-1-11, IEC STD. 60601-1-6, IEC STD. 60601-1-12, ISO STD. 10079-1
	7305 Series complies with IEC 60601-1 3rd Edition
Equipment Classifications	
With respect to protection from electric shock	Class II and internally powered
Degree of protection against electric shock	Type BF Applied Parts
Degree of protection against ingress of liquids	IP33 and ordinary power supply
Mode of Operation	Intermittent Operation: 30 minutes on, 30 minutes off
Equipment not suitable for use in the presence of a flammable anesthetic mixture with air or with oxygen or nitrous oxide.	
ISO Classification	
7305P Series only - Electrically powered medical suction equipment for field and transport use according to EN ISO 10079-1:2015	
High Flow/High Vacuum	
7305D Series - Electrically powered medical suction equipment for non-transport use according to EN ISO 10079-1:2015	

TWO-YEAR LIMITED WARRANTY

The compressor portion of the DeVilbiss Suction Unit 7305P & 7305D Series (excluding internal rechargeable batteries) is warranted to be free from defective workmanship and materials for a period of two years from date of purchase. Internal rechargeable batteries are warranted for 90 days. Any defective part(s) will be repaired or replaced at DeVilbiss Healthcare's option if the unit has not been tampered with or used improperly during that period. Make certain that any malfunction is not due to inadequate cleaning or failure to follow the instructions. If repair is necessary, contact your DeVilbiss Healthcare Provider or DeVilbiss Service Department for instructions: U.S.A. 800-338-1988 or 814-443-4881, Europe +49-(0) 621-178-98-0.

NOTE—This warranty does not cover providing a loaner unit, compensating for costs incurred in rental while said unit is under repair, or costs for labor incurred in repairing or replacing defective part(s).

THERE IS NO OTHER EXPRESS WARRANTY. IMPLIED WARRANTIES, INCLUDING THOSE OF MERCHANTABILITY AND FITNESS FOR A PARTICULAR PURPOSE, ARE LIMITED TO THE DURATION OF THE EXPRESS LIMITED WARRANTY AND TO THE EXTENT PERMITTED BY LAW ANY AND ALL IMPLIED WARRANTIES ARE EXCLUDED. THIS IS THE EXCLUSIVE REMEDY AND LIABILITY FOR CONSEQUENTIAL AND INCIDENTAL DAMAGES UNDER ANY AND ALL WARRANTIES ARE EXCLUDED TO THE EXTENT EXCLUSION IS PERMITTED BY LAW. SOME STATES DO NOT ALLOW LIMITATIONS ON HOW LONG AN IMPLIED WARRANTY LASTS, OR THE LIMITATION OR EXCLUSION OF CONSEQUENTIAL OR INCIDENTAL DAMAGES, SO THE ABOVE LIMITATION OR EXCLUSION MAY NOT APPLY TO YOU.

This warranty gives you specific legal rights, and you may also have other rights which vary from state to state.

Manufacturer's Note

Thank you for choosing a DeVilbiss Suction Unit. We want you to be a satisfied customer. If you have any questions or comments, please send them to our address on the back cover.

For Service Call Your Authorized DeVilbiss Healthcare Provider:

Phone	Purchase Date	Serial #
-------	---------------	----------

ELECTROMAGNETIC COMPATIBILITY INFORMATION

WARNING

 MR Unsafe

Do not bring the device or accessories into a Magnetic Resonance (MR) environment as it may cause unacceptable risk to the patient or damage to the Vacu-Aide or MR medical devices. The device and accessories have not been evaluated for safety in an MR environment.

Do not use the device or accessories in an environment with electromagnetic equipment such as CT scanners, Diathermy, RFID and electromagnetic security systems (metal detectors) as it may cause unacceptable risk to the patient or damage to the Vacu-Aide. Some electromagnetic sources may not be apparent, if you notice any unexplained changes in the performance of this device, if it is making unusual or harsh sounds, disconnect the power cord and discontinue use. Contact your home care provider.

This device is suitable for use in home and healthcare environments except for near active HF SURGICAL EQUIPMENT and the RF shielded room of an ME SYSTEM for magnetic resonance imaging, where the intensity of Electromagnetic DISTURBANCES is high.

Cables and maximum lengths of cables

DC power cord (cigarette lighter adapter) #7304D-619 maximum length = 2.2 meter (7.2 ft)

WARNING

Use of accessories and cables other than those specified or provided by the manufacturer of this equipment could result in increased electromagnetic emissions or decreased electromagnetic immunity of this equipment and result in improper operation.

WARNING

Use of this equipment adjacent to or stacked with other equipment should be avoided because it could result in improper operation. If such use is necessary, this equipment and the other equipment should be observed to verify that they are operating normally.

















WARNING

Portable RF communications equipment (including peripherals such as antenna cables and external antennas) should be used no closer than 30 cm (12 inches) to any part of the Vacu-Aide, including cables specified by the manufacturer. Otherwise, degradation of the performance of this equipment could result.

INDICE

Simbolos IEC.....	ES - 12
Avisos de Precaucion Importantes.....	ES - 12
Viajes Internacionales	ES - 13
Introducción.....	ES - 13
Accesorios/Piezas de Repuesto.....	ES - 14
Partes Importantes	ES - 15
Preparación	ES - 16
Cómo Operar su Unidad de Succión de la Serie 7305 de DeVilbiss.....	ES - 16
Cómo Cargar la Batería	ES - 17
Instrucciones de Limpieza.....	ES - 17
Mantenimiento.....	ES - 19
Guía de Detección y Solución de Problemas	ES - 19
Notas del proveedor.....	ES - 19
Especificaciones/Clasificaciones.....	ES - 20
Garantía.....	ES - 21
Información de compatibilidad electromagnética	ES - 21

SIMBOLOS IEC

	Atención, consulte la guía de instrucciones		Indicador de polaridad positiva central		No mojar
	Es obligatorio leer y comprender las instrucciones de funcionamiento antes de usar. Este símbolo tiene un fondo azul en la etiqueta del producto.		Compresor encendido ("On")		Mantener seco
	Corriente continua		Compresor apagado ("Off") (batería externa cargándose)		Alimentación Externa
	Corriente alterna		Carga de Baterías		Fecha de fabricación
	Equipo tipo BF		Batería Baja		Fabricante
IP33	Protegido contra objetos sólidos de más de 2,5 mm y contra pulverizaciones directas desde vertical hasta 60 grados.	REF	Número de catálogo/modelo	EC REP	Marcado CE como Representante europeo
	Peligro de asfixia: las piezas pequeñas no son aptas para niños menores de 3 años ni para personas con tendencia a meterse en la boca objetos no comestibles.				
R_X ONLY	La ley federal (de los EE. UU.) restringe la venta de este aparato, el cual solo puede ser vendido por un médico o con la prescripción de este.				
	Este dispositivo contiene componentes eléctricos y/o electrónicos que se deben reciclar conforme a la directiva de la EU 2012/19/EU relativa a residuos de aparatos eléctricos y electrónicos (RAEE).				

AVISOS DE PRECAUCION IMPORTANTES

Observe siempre las precauciones de seguridad básicas cuando utilice aparatos eléctricos, en especial en presencia de niños o mascotas. Lea todas las instrucciones antes de usar el aparato. La información importante se señala con estos términos:

PELIGRO– Información de seguridad urgente para situaciones peligrosas que ocasionarán lesiones serias o incluso la muerte.

ADVERTENCIA– Información de seguridad importante para situaciones peligrosas que podrían ocasionar lesiones serias.

PRECAUCION– Información para evitar el daño al aparato.

NOTA– Información a la que debe prestar atención especial.

LEA TODAS LAS INSTRUCCIONES ANTES DE USAR EL APARATO.

EL USUARIO DEBE ESTAR DEBIDAMENTE INSTRUIDO ANTES DE UTILIZAR EL DISPOSITIVO.

GUARDE ESTAS INSTRUCCIONES

PELIGRO

Para reducir el riesgo de electrocución:

1. No lo use cuando esté tomando un baño.
2. No coloque ni guarde el aparato donde se pueda caer o tirar en la bañera o en el lavabo.
3. No lo coloque ni lo tire al agua ni en otro líquido.
4. No trate de tomar el aparato una vez que ha caído al agua. Desenchúfelo inmediatamente.

ADVERTENCIA

Para reducir el riesgo de quemaduras, electrocución, alergias, incendio o lesiones personales:

1. Es necesaria una supervisión cercana cuando se use este producto con o cerca de niños o personas con discapacidades físicas.
2. Utilice este aparato sólo para el fin que se describe en esta guía.

3. Nunca opere este aparato si.
 - a. Tiene dañado el cordón o la clavija de enchufe.
 - b. No funciona apropiadamente.
 - c. Se ha caído o dañado.
 - d. Se ha caído al agua.Retorne el aparato al centro de servicio autorizado DeVilbiss Healthcare para que lo examinen y reparen.
4. Mantenga el cordón lejos de las superficies calientes.
5. Nunca lo utilice cuando esté somnoliento o dormido.
6. No cubra la unidad ni el adaptador de CA a CC mientras se le esté aplicando alimentación.
7. Verifique que no haya grietas en el contenedor de recolección antes de cada uso. No utilizar si está agrietado.
8. Se deben seguir las precauciones universales al proporcionar equipos de cuidado o manejo para personas con enfermedades infecciosas.
9. No coloque la unidad de succión en una posición que dificulte la desconexión del cable de alimentación de CA.
10. Cuando el dispositivo se utiliza bajo condiciones de operación extremas y en el maletín de transporte, la temperatura de la superficie del dispositivo puede superar los 73 °C.
11. El tubo de succión se debe mantener aislado de otras partes del sistema para confirmar que no exceda los 43 °C antes del contacto con el paciente.
12. El catéter a utilizar se debe insertar de manera cuidadosa para evitar estrangulamiento/asfixia.
13. No permita que los niños jueguen con los tubos ya que estos pueden causar estrangulamiento.
14. Consulte con su médico en caso de sufrir cualquier reacción alérgica debido al uso del dispositivo.
15. Mantenga la bomba de succión fuera del alcance de niños y mascotas y alejada de las plagas.

NOTA– El modelo de la serie 7305D no viene equipado de fábrica con una batería interna recargable; puede comprarse por separado y ser instalada por su proveedor de DeVilbiss Healthcare. Los modelos de las series 7305P vienen equipados de fábrica con una batería interna recargable y se aplica toda la información con respecto al funcionamiento de la batería que aparece en esta guía.

NOTA– Ninguno de los materiales usados en la bomba de succión contiene látex.

PELIGRO

La unidad de succión de DeVilbiss es un aparato de succión de vacío diseñado para recolectar fluidos no inflamables en aplicaciones médicas solamente. El uso inapropiado durante las aplicaciones médicas puede causar lesiones o incluso la muerte. Para todas las aplicaciones médicas:

1. Toda succión debe hacerse en apego estricto a los procedimientos apropiados que han sido establecidos por una autoridad médica reconocida.
2. Algunos dispositivos o accesorios pueden no ser del tamaño del conducto provisto. Todos los dispositivos o accesorios deben revisarse antes de usar para asegurar que se ajustan bien.

PRECAUCIÓN– No conecte el tubo del paciente de 1,8 m directamente a la unidad de succión; se dañará la unidad de succión.

VIAJES INTERNACIONALES

La serie 7305 está equipada con un adaptador de CA a CC que permite que funcione con cualquier voltaje de corriente alterna (de 100 a 240 V CA, 50/60 Hz). Sin embargo debe usarse el cordón eléctrico apropiado para conectarse al tomacorriente adaptable de pared. La alimentación de CA se elimina al desconectar el cable de alimentación del receptáculo de la salida de CA.

NOTA– Verifique la adaptabilidad del cordón eléctrico antes de usar.

INTRODUCCION

Su Unidad de Succión de DeVilbiss es un aparato de succión compacto médico que se ha diseñado para ofrecer una operación confiable y portátil. Debido a su pequeño tamaño, peso ligero y operación CC, la Unidad de Succión de DeVilbiss es ideal para permitir una succión en el hogar, en el transporte con un cordón opcional de CC, o si su modelo tiene una batería interna recargable, la unidad puede operarse donde sea. Dos opciones de botella de recolección le dan la elección entre un envase desechable estándar o un envase opcional reutilizable de larga duración. Al seguir los procedimientos recomendados de operación y mantenimiento descritos en esta guía de instrucciones maximizará la vida útil de este producto. Esta guía proporciona una descripción general de la unidad de succión y el funcionamiento. Su proveedor de equipo debe brindar instrucciones más detalladas relacionadas con la atención del paciente.

Contraindicaciones (situación específica en la que el dispositivo no se debe utilizar)

La unidad de Succión de DeVilbiss no se debe utilizar para:

- drenaje torácico
- succión nasogástrica

Uso para el que está destinado

El dispositivo se debe usar para eliminar fluidos del sistema respiratorio y para eliminar materias infecciosas de heridas. El dispositivo crea una presión negativa (vacío) que extrae los fluidos a través de unos tubos desechables conectados a una botella de recolección. Los fluidos quedan atrapados en la botella de recolección para una eliminación posterior conveniente. Se debe usar exclusivamente bajo las instrucciones de un médico.

ACCESORIOS/PIEZAS DE REPUESTO

Los artículos siguientes pueden comprarse por separado como accesorios o piezas de repuesto para su Unidad de Succión de la Serie 7305 de DeVilbiss:

Descripción	Nº de ref.	Descripción	Nº de ref.
Tubo de 6 pies (EE.UU.)	SUCP TUBING 72	Cordón de corriente CC de 12V (paquete de 1)	7304D-619
Tubo de 6 pies (Internacional)	6305D-611	Cordón eléctrico para EE.UU.	DV51D-606
Kit de recipiente de recolección (cartucho de filtro interno, protección para salpicaduras, recipiente de 800 ml, tubos de 11,43 cm (4-1/2 pulg.) y 1,8 m (6 pies)	7305D-633	Cordón eléctrico para Europa Continental	DV51D-607
Recipiente descartable de 800 ml con cartucho de filtro interno, protección para salpicaduras y tubos de 11,43 cm (4-1/2 pulg.) (48 cada uno)	7305D-632	Cordón eléctrico para UK	DV51D-608
Cartucho de filtro (paquete de 12) (Para depósito desechable)	7305D-635	Cordón eléctrico para Australia	DV51D-609
Kit de recipiente de recolección (recipiente reutilizable de 1200 ml, filtro antibacteriano externo, codo, tubos de 11,43 cm (4-1/2 pulg.)	7314D-603	Cordón eléctrico para Brasil	DV51D-612
Recipiente reutilizable de 1200 ml (filtro antibacteriano externo, codo, tubos de 11,43 cm (4-1/2 pulg.) (paquete de 6)	7314D-604	Cordón eléctrico para Japan	DV51D-613
Filtro antibacteriano externo (no esterilizado) (paquete de 12) para recipiente descartable.	7305D-608	Cordón eléctrico para China	DV51D-614
Estuche portátil	7305D-606	Cordón eléctrico para Argentina	180-0006-011
Adaptador/cargador de CA a CC	7314P-613		

NOTA– Si se utilizan accesorios o cables eléctricos distintos a los especificados en este manual o en los documentos de referencia, podrían aumentar las emisiones electromagnéticas del producto o disminuir su inmunidad electromagnética.

PARTES IMPORTANTES

Unidad de succión de la serie 7305 de DeVilbiss

Con recipiente descartable y cartucho de filtro interno

1. Tubos de conexión de 11,43 cm (4-1/2 pulg.)
2. Manómetro de vacío
3. Perilla del regulador de vacío
4. Entrada de corriente CC (al costado)
5. Interruptor de corriente
6. Protección para salpicaduras
7. Depósito de recolección
8. Tapa
9. Tubo para el paciente
10. Cartucho de filtro

Adaptador de CA a CC (no se muestra)

Cordón de corriente CC (no se muestra) opcional

Batería interna recargable (no se muestra) solo la serie 7305P

Estuche portátil (no se muestra) solo la serie 7305P

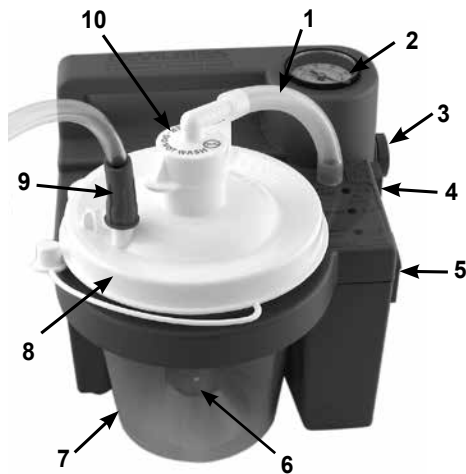

Con recipiente reutilizable y filtro antibacteriano externo

1. Filtro antibacteriano externo
2. Manómetro de vacío
3. Tubos de conexión de 11,43 cm (4-1/2 pulg.)
4. Perilla del regulador de vacío
5. Entrada de corriente CC (al costado)
6. Interruptor de corriente
7. Depósito de recolección
8. Tapa
9. Tubo para el paciente
10. Codo de conexión

Adaptador de CA a CC (no se muestra)

Cordón de corriente CC (no se muestra) opcional

Batería interna recargable (no se muestra) solo la serie 7305P

Estuche portátil (no se muestra) solo la serie 7305P

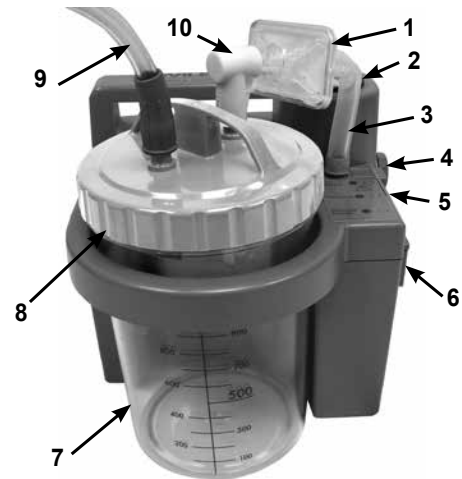

Recipientes de la serie DeVilbiss 7305

Recipiente descartable con cartucho de filtro interno y protección para salpicaduras

1. Tubo de conexión Tubos de conexión de 11,43 cm (4-1/2 pulg.)
2. Cartucho de filtro (**No mojar**)
3. Tapa
4. Tarro
5. Protección para salpicaduras
6. Conector del tubo para el paciente



Recipiente reutilizable con filtro antibacteriano externo

1. Tubos de conexión de 11,43 cm (4-1/2 pulg.)
2. Tapa con junta tórica
3. Válvula de control de flujo
4. Tarro
5. Conector del tubo para el paciente
6. Codo de conexión
7. Filtro antibacteriano



PREPARACIÓN

PRECAUCIÓN– No conecte el tubo del paciente de 1,8 m directamente a la unidad de succión; se dañará la unidad de succión.

Instalación del cartucho filtro interno

Recipiente descartable con cartucho de filtro interno y protección para salpicaduras

1. Cargue la batería por completo durante 17 horas (solo la serie 7305P).
2. Asegúrese de que la protección para salpicaduras se encuentre bien colocada dentro de la tapa y sobre el cartucho de filtro.
3. Coloque correctamente la tapa en el contenedor.
4. Coloque el recipiente en el soporte y empújelo con cuidado hasta que se ajuste en su sitio.
5. Coloque los tubos de 11,43 cm (4-1/2 pulg.) del cartucho de filtro en el conector del tubo.
6. El tubo para el paciente deberá ser conectado en la salida del tope de la tapa que dice <Patient> (paciente).
7. Por favor asegúrese que todas las conexiones estén aseguradas y sin fugas antes de utilizarlo.
8. Verifique que la unidad se encuentre al nivel deseado de succión antes de empezar a succionar al paciente.

Instalación del filtro externo

Recipiente reutilizable con filtro antibacteriano externo

1. Cargue la batería por completo durante 17 horas (solo la serie 7305P).
2. Coloque correctamente la tapa en el contenedor.
3. Coloque el recipiente en el soporte y empújelo con cuidado hasta que se ajuste en su sitio.
4. Conecte cualquiera de los extremos del tubo de 11,43 cm (4-1/2 pulg.) al conector del tubo y luego conecte el otro extremo al filtro antibacteriano. Asegúrese que el lado claro del filtro bacteriano apunte hacia el codo y la botella cuando lo instale / reinstale. No invierta la dirección del filtro.
5. El filtro para bacterias debe entonces ser conectado a la conexión de codo a 90 grados y la conexión de codo a 90 grados deberá entonces ser conectada al tope de la tapa del recipiente donde dice <Vacuum> (vacío).
6. El tubo para el paciente deberá ser conectado en la salida del tope de la tapa que dice <Patient> (paciente).
7. Por favor asegúrese que todas las conexiones estén aseguradas y sin fugas antes de utilizarlo.
8. Verifique que la unidad se encuentre al nivel deseado de succión antes de empezar a succionar al paciente.

COMO OPERAR SU UNIDAD DE SUCCIÓN DE LA SERIE 7305 DE DEVILBISS

Antes de conectar la unidad al adaptador o al cordón de 12V CC, asegúrese que el interruptor de corriente ubicado a un costado de la unidad esté en la posición "Off". Elija la fuente de corriente deseada.

Explicaciones de las luces LED

L1 - Verde– Se ilumina cuando se suministra la corriente externa a la unidad de una fuente de corriente CA o de un cordón CC.

L2 - Amarilla– La batería se está cargando. La luz se apagará cuando la batería esté completamente cargada. (solo la serie 7305P)

L3 - Roja– Batería baja. Busque otra fuente de corriente y cargue la batería lo más pronto posible cuando la luz permanezca encendida de manera continua. (solo la serie 7305P)

OPERACION CA– Enchufe el conector pequeño del adaptador CA en la entrada de corriente CC ubicada a un costado de la unidad. Conecte el extremo del adaptador de CA a una toma eléctrica de pared.

NOTA– El sistema eléctrico podría calentarse al tacto durante la carga o funcionamiento de la unidad. Esto es normal.

OPERACION CON 12V CC– (como los receptáculos de encendedor de automóvil). Enchufe el conector pequeño del cordón de corriente CC en la entrada de corriente CC a un costado de la unidad. Enchufe el conector grande al receptáculo de corriente de 12V CC del automóvil.

OPERACION CON BATERIA– Verifique que su unidad tenga una batería interna recargable; viene instalada de fábrica en los modelos de las series 7305P o instalada por el proveedor en los modelos de la serie 7305D (instalación opcional). Para asegurar la operación apropiada de la batería interna, cargue completamente la batería de 17 horas como se explica en la sección de Cómo Cargar la Batería. Para operar la unidad con una batería interna recargable, asegúrese que no esté conectada ninguna fuente de corriente externa a la entrada de corriente CC a un costado de la unidad.

Una vez que se elige la fuente de corriente, simplemente encienda la unidad poniendo el interruptor de corriente ubicado a un costado de la unidad en "On". La luz indicadora de corriente (que está en la parte superior de la unidad) indicará la fuente de corriente que se está usando al estar encendida continuamente cuando esté conectada a la fuente externa.

ADVERTENCIA

Si la unidad no recibe una fuente de corriente externa o si la batería no se recarga inmediatamente, la luz indicadora de batería baja permanecerá encendida y el funcionamiento de la unidad se reducirá rápidamente. Cambie a otra fuente de corriente inmediatamente para evitar que se interrumpa el proceso de succión.

Ajuste el nivel de vacío de 80 a 550 mm Hg girando la perilla reguladora de vacío ubicada a un costado de la unidad (en sentido de las manecillas del reloj para aumentar el vacío y en sentido contrario de las manecillas del reloj para disminuir el vacío). El nivel deseado de vacío puede fijarse usando el manómetro ubicado en la parte superior de la unidad cerca del mango. Para leer precisamente el manómetro, bloquee el extremo de la manguera del paciente o tapa de la botella recolectora y deje que el manómetro alcance una lectura de vacío estable.

NOTA– La presión del vacío (negativa) se debe ajustar según las indicaciones del médico o de otro profesional de la salud calificado. La opinión general en publicaciones de expertos sugiere que la presión del vacío de succión se debe ajustar lo más baja posible para eliminar las secreciones de manera efectiva.¹ Para la succión traqueal o endotraqueal, se recomienda una presión del vacío (negativa) de menos de 100 mmHg en lactantes, menos de 120 mmHg en niños y menos de 150 mmHg en adultos.²

NOTA– El manómetro sólo se usa como referencia. Si la unidad sufre una caída severa, se debe verificar la precisión del manómetro.

La succión en el paciente se detiene automáticamente cuando el nivel del líquido alcanza el apagador del flotador ubicado en el lado inferior de la tapa de la botella recolectora.

¹ AARC Clinical Practice Guideline. Endotracheal Suctioning of Mechanically Ventilated Patients With Artificial Airways-2020. Respir Care 2010;55(6): 758- 764.

² AARC Clinical Practice Guideline. Nasotracheal Suctioning-2004 Revision & Update. Respir Care 2004;49(9): 1080-1084

NOTA– Cuando vaya a transportar la unidad gire por completo la perilla del regulador de vacío en sentido de las manecillas del reloj por si la unidad se cae.

PRECAUCION– Cuando se activa el apagador del flotador automático, debe vaciarse el contenido de la botella recolectora. Una succión adicional podría hacer daño a la bomba de vacío.

PRECAUCION– Si se aspirara el fluido de regreso en la unidad sería necesario que el proveedor del equipo le diera servicio ya que la bomba podría dañarse.

ADVERTENCIA

Este dispositivo está clasificado para uso de operación intermitente como se indica en las especificaciones. No haga funcionar el dispositivo sin flujo (o con el puerto de succión bloqueado). El funcionamiento continuo bajo esta condición puede causar el apagado térmico de la unidad o dañar el dispositivo.

COMO CARGAR LA BATERIA

En los modelos de las series 7305P, las unidades vienen equipadas con una batería recargable instalada en la fábrica. La unidad tendrá una luz para indicar si la batería está baja y si se está cargando. En el modelos de la serie 7305D, las unidades no vienen equipadas de fábrica con una batería recargable; consulte con su proveedor de equipo para determinar si su unidad se ha equipado con una batería recargable.

Una vez que haya determinado si su unidad está equipada con una batería interna recargable, conecte la unidad a una fuente de corriente CA apropiada a una fuente de corriente CD usando un adaptador CA o cable eléctrico CD. La luz verde de corriente externa se encenderá. El indicador amarillo de carga se encenderá cuando la batería se esté cargando. Verifique que este indicador se enciende cuando comience a cargarse. Cuando la carga sea casi completa, la luz amarilla destellará intermitentemente durante varios minutos. Esto es normal.

NOTA– Cargue la batería durante al menos 17 horas antes de utilizar el producto por primera vez.

NOTA– Recargue la batería por completo después de cada uso. La unidad continuará cargando la batería después de que se apague el indicador de carga, por lo tanto, mantenga la unidad conectada al adaptador de CA cuando no esté en uso.

PRECAUCION– El descargar la batería por completo acortará la vida de la misma. No opere la unidad más de pocos minutos si la luz indicadora de batería baja está encendida. Recargue la batería tan pronto como sea posible.

NOTA– El ciclo de duración de la batería de la unidad disminuirá con el tiempo.

NOTA– El ciclo de duración de la batería de la unidad también disminuirá si la deja descargada durante largos períodos.

NOTA DE ALMACENAMIENTO– La batería se debe cargar durante al menos 17 horas antes del almacenamiento, y al menos una vez cada 6 meses. Importante: Si la recarga de la batería se demora más de 6 meses, es posible que la batería pueda volver a brindar un ciclo de duración completo después de realizar 3 ciclos de carga y descarga completa.

NOTA– Una batería cargada completamente proporcionará aproximadamente unos 60 minutos de funcionamiento continuo a nivel de vacío cero (flujolibre). El tiempo de funcionamiento disminuirá si se utilizan niveles de vacío superiores.

NOTA– Cuando cargue la batería, la luz indicadora de cargado de batería permanecerá encendida. Si su unidad no mantiene una carga, por favor asegúrese que el modelo que está usando tenga una batería instalada antes de regresarla a su proveedor autorizado de DeVilbiss Healthcare o a DeVilbiss. Verifique que la luz de cargado se enciende cuando aplica corriente externa con el interruptor en posición "Off".

NOTA– Las unidades equipadas con una batería interna recargable contienen una batería de plomo ácido sellada que se debe reciclar.

NOTA– No conecte la fuente de corriente CA a un tomacorriente controlado por un interruptor para asegurar que la corriente se suministra a la unidad en todo momento.

NOTA– No conecte el cable eléctrico CD a un tomacorriente que no tenga corriente todo el tiempo.

INSTRUCCIONES DE LIMPIEZA

Preparación

1. Apague la unidad por medio del interruptor de corriente y deje que el vacío disminuya. Desconecte la fuente de corriente del receptáculo de entrada CC de la unidad.
2. Desconecte los tubos y extraiga el contenedor del recipiente.
3. Extraiga con cuidado la tapa y vacíe el contenido.

ADVERTENCIA

Para evitar un posible riesgo de infección por contaminación de la solución de limpieza, prepare una solución nueva en cada limpieza/desinfección y deséchela después de usarla.

Recipiente descartable de recolección con cartucho de filtro interno

El contenedor de recolección desechable de 800 ml y la tapa son para uso de un único paciente.

1. Retire el cartucho de filtro y los tubos de 11,43 cm (4-1/2 pulg.) y póngalos a un lado.

NOTA– El filtro NO SE DEBE mojar. El material del filtro no se puede eliminar del codo (figura A).

ADVERTENCIA

No retire la bola flotante del tapa. Si la retira, la bola podría ahogar al paciente (figura B).

2. Limpie el recipiente, la tapa y la protección para salpicaduras con agua tibia y detergente para lavavajillas. Enjuáguelos con agua limpia y tibia.
3. Sumérjalo durante 60 minutos en una solución formada por una parte de vinagre (concentración de ácido acético $\geq 5\%$) y tres partes de agua (55 °C-65 °C). Enjuáguelo con agua limpia y tibia y déjelo secar al aire.

NOTA– El contenedor desmontado también se puede lavar en un lavavajillas, en la cesta superior, utilizando un ciclo con la temperatura del agua entre 55 °C-65 °C.

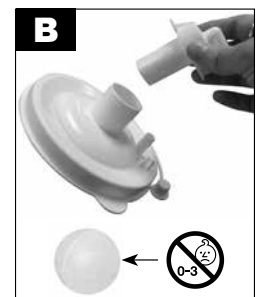

Recipiente reutilizable de recolección con de filtro antibacteriano externo

1. Retire el filtro antibacteriano, los tubos de 11,43 cm (4-1/2 pulg.) y el codo de conexión y póngalos a un lado. Retire la junta tórica y la válvula de control de flujo de la tapa.
2. Lave el tarro, la tapa, la junta tórica y la válvula de control de flujo con una solución de agua caliente y detergente líquido suave (por ejemplo, Dawn o Palmolive) y aclárelos con agua caliente del grifo.
3. **Para uso de un único paciente:** Tras lavar las piezas, desinfectelas usando uno de los siguientes métodos:
 - a. Sumérjalo durante 60 minutos en una solución formada por una parte de vinagre (concentración de ácido acético $\geq 5\%$) y tres partes de agua (55 °C-65 °C). Enjuáguelo con agua limpia y tibia y déjelo secar en un entorno limpio.
 - b. Lavar con alcohol isopropílico y dejar secar en un entorno limpio.
 - c. Lavar con un desinfectante comercial (bactericida-germicida). Seguir con atención las instrucciones y las proporciones de dilución recomendadas por el fabricante del desinfectante.
4. **Para uso de varios pacientes:** Después del lavado:
 - a. Una vez que se hayan secado las piezas, coloque el tarro y la tapa en la autoclave con la abertura hacia abajo. Asegúrese de que las piezas no se tocan. Ejecute un ciclo de vapor de esterilización a 121°C (250°F) durante 15 minutos. **NOTA**– *En las condiciones indicadas, se garantiza que el tarro tendrá hasta 30 ciclos de esterilización con autoclave.*
 - b. Deseche y sustituya el filtro, el tubo y el codo entre un paciente y otro.

Unidad de Succión (para uso de un solo paciente)

1. Con el interruptor de corriente en la posición "Off", desconecte la Unidad de Succión de DeVilbiss de fuentes de corriente externas.
2. Limpie la caja con un paño limpio y un desinfectante (germicida-bacteriano) comercial.

PRECAUCION– No sumerja en agua ya que esto dañaría la bomba de vacío.

NOTA– No utilice limpiadores o desinfectantes que contengan amoníaco, bencina o acetona para limpiar la unidad.

Tubo de 1,8 m (6 pies) del paciente (para uso de un solo paciente)

1. Desconecte el conducto de la unidad.
2. Enjuague a fondo haciéndole pasar agua tibia del grifo.
3. A continuación, sumérjalo durante 60 minutos en una solución formada por una parte de vinagre ($\geq 5\%$ concentración de ácido acético) y tres partes de agua (55 °C - 65 °C). Enjuáguelo con agua limpia y tibia y déjelo secar al aire.
4. Mantenga la superficie exterior del conducto limpia usando un paño limpio y humedecido.

Adaptador CA-CC

1. Desconecte el adaptador CA-CC de la unidad y de la toma de corriente.
2. Limpie los cables y la carcasa del adaptador CA-CC con un paño seco.

Estuche Portátil (para uso de un solo paciente)

1. Limpie el estuche portátil con un paño limpio humedecido con detergente y / o desinfectante.

NOTA– La información sobre desinfección está basada en la obra "AARC Clinical Practice Guideline Suctioning of the Patient in the Home".

Unidad de Succión (para uso de varios pacientes)

Limpieza y desinfección de la unidad cuando se realiza un cambio de un paciente a otro

DeVilbiss Healthcare recomienda que al menos el siguiente procedimiento sea realizado por el fabricante o un tercero calificado entre los usos por diferentes pacientes.

NOTA– Si el dispositivo se utiliza conforme a las instrucciones en condiciones normales, el interior del dispositivo está protegido contra la exposición a agentes patógenos por el filtro en línea del recipiente de recolección, por lo tanto, no es necesario realizar una desinfección de los componentes internos.

NOTA– Si el dispositivo se utiliza sin un filtro en línea, el interior del dispositivo queda expuesto a agentes patógenos y el dispositivo no puede desinfectarse.

NOTA– Si el proceso completo que se describe a continuación para el dispositivo no puede ser realizado por una persona calificada, el dispositivo no debe ser utilizado por otro paciente.

1. Utilice los desinfectantes de manera segura. Lea siempre la información de la etiqueta y del producto antes de usarlo.
2. Use equipo de protección personal siempre y cada vez que realice este procedimiento. Utilice guantes y lentes protectores adecuados. Cubra la piel expuesta de los brazos para prevenir el contacto accidental con la solución de cloro que se aplicó al dispositivo. Realice la desinfección en un área bien ventilada.
3. Deseche todos los accesorios que no sean adecuados para su reutilización. Esto incluye, pero no se limita al recipiente de recolección, el filtro, el tubo y el estuche de transporte.
4. Con el interruptor de corriente en la posición "Apagado", desconecte el dispositivo de todas las fuentes de alimentación externas.
5. Inspeccione visualmente el dispositivo en busca de daños, piezas perdidas, etc.
6. Limpie el exterior del dispositivo con un paño seco y sin pelusa. La suciedad profunda se debe limpiar con un paño sin pelusa humedecido con agua. La suciedad resistente se puede limpiar con un cepillo de cerdas suaves humedecido con agua. Seque el dispositivo usando un paño sin pelusa, si utilizó agua para limpiar la suciedad.
7. Use blanqueador de cloro de 5,25 % (cloro líquido común Clorox o equivalente). Mezcle una (1) parte de cloro con cuatro (4) partes de agua en un recipiente limpio adecuado. Esta proporción produce una (1) parte de cloro por cinco (5) partes totales de solución (1:5). El volumen (la cantidad) total de solución que se necesita se determina según la cantidad de dispositivos que se desee desinfectar. **NOTA**– También se puede usar un desinfectante comercial (antibacteriano-germicida) que cumpla con los requisitos que se enumeran en la NOTA a continuación y que se utilice conforme a las instrucciones y los índices de dilución recomendados por el fabricante.

PRECAUCIÓN– No sumergir el dispositivo en agua, hacer esto dañará la bomba de vacío.

NOTA– No utilizar limpiadores ni desinfectantes que contengan amoníaco, bencina o acetona para limpiar el dispositivo.

8. Aplique la solución de cloro de manera uniforme al gabinete y al cable de alimentación usando un paño sin pelusa. El paño debe estar apenas humedecido, sin gotear la solución. No use un pulverizador para aplicar la solución. No sature el dispositivo con la solución. Evite saturar de más las juntas del gabinete para que no se forme ningún residuo de la solución en estas áreas.
9. El tiempo de exposición a la solución desinfectante debe ser de 10 minutos como mínimo y de 15 minutos como máximo.
10. Después del tiempo recomendado de exposición, se deben secar todas las superficies exteriores del dispositivo con un paño limpio y sin pelusa humedecido con agua potable que esté a una temperatura que no supere la del ambiente. Seque el dispositivo con un paño seco y libre de pelusa. Esto es para quitar los residuos que puedan manchar o dejar una película sobre el dispositivo, en especial, luego de reiteradas desinfecciones.

Desinfección

NOTA– Únicamente el fabricante o un técnico de mantenimiento capacitado debe realizar el proceso de desinfección.

	Intervalo de desinfección recomendado	Cantidad de ciclos de desinfección	Método de desinfección compatible
Gabinete, cable de alimentación	Entre pacientes	20	Solución de agua y cloro (5,25 %) de 1:5 (Mikrobac forte, Terralin Protect)
Recipiente de recolección, filtro, tubo y estuche de transporte	No limpiar, reemplazar entre pacientes	N/D	N/D

MANTENIMIENTO

Antes de cada uso revise que el conducto de succión y la botella recolectora no tengan fugas, cuarteaduras, etc.

PELIGRO

Riesgo de descargas eléctricas. No trate de abrir ni quitar la cubierta, no tiene componentes que requieran servicio por parte del usuario. Si se requiere servicio, regrese la unidad a un proveedor calificado DeVilbiss Healthcare o a un centro de servicio autorizado. El abrir o alterar la unidad invalidará la garantía.

Cambio del recipiente descartable (para uso de un solo paciente) con cartucho de filtro

1. Cambie el cartucho de filtro si ocurre desbordamiento o cada dos meses, lo que ocurra primero.
2. Apague la unidad ⏻ ("off").
3. Retire el cartucho de filtro y los tubos de 11,43 cm (4-1/2 pulg.).
4. Instale el nuevo cartucho y tubo.

NOTA– No sustituya con ningún otro material este filtro bacteriano. La sustitución puede llevar a contaminación o mal funcionamiento; use únicamente los cartuchos de filtro de DeVilbiss.

NOTA– El cartucho de filtro contiene un filtro hidrofóbico. Si el material del filtro se humedece, el flujo de aire se verá detenido. En ese caso el cartucho de filtro se debe reemplazar. No extraiga el material de filtro del cartucho de filtro.

NOTA– Los cartuchos de filtros se incluyen en cada contenedor desechable. También están disponibles por separado (7305D-635 12/paquete).

Cambio del recipiente reutilizable (para uso de un solo paciente) con filtro antibacteriano

1. Cambie el filtro bacteriano si ocurre desbordamiento o cada dos meses, lo que ocurra primero.
2. Quite el filtro desconectándolo del ensamblaje de la unidad de succión y la tapa.
3. Coloque un filtro bacteriano (no estéril) limpio de DeVilbiss (7305D-608, paquete de 12) y vuelva a colocar la unidad de succión y la tapa. Puede comprar filtros adicionales de su proveedor autorizado de DeVilbiss Healthcare.

NOTA– No sustituya con ningún otro material este filtro bacteriano. La sustitución puede hacer que la unidad se contamine o funcione deficientemente; utilice únicamente los filtros DeVilbiss.

NOTA– El filtro antibacteriano debe sustituirse entre pacientes.

Vida útil

- La vida útil de la unidad de succión es de 5 años.
- La vida útil de la batería es de 200 ciclos de descarga.
- La vida útil del recipiente reutilizable es de 30 ciclos autoclave a 121 °C.
- La vida útil del recipiente descartable es de 30 ciclos del lavavajillas.

GUÍA DE DETECCIÓN Y SOLUCIÓN DE PROBLEMAS

NOTA– Su Unidad de Succión de DeVilbiss no tiene componentes que requieran servicio por parte del usuario. Si cree que su unidad no está funcionando apropiadamente, ANTES DE REGRESARLA AL PROVEEDOR DEL EQUIPO MEDICO PARA EL HOGAR DONDE LA COMPRO O A DEVILBISS HEALTHCARE, por favor sírvase tomar un momento para revisar estas posibles causas:

PROBLEMA	ACCIÓN
La unidad no se enciende. (el indicador verde de corriente externa debe encenderse cuando se aplica la corriente.)	<ol style="list-style-type: none">1. Revise las fuentes de corriente y las conexiones.2. Asegúrese que el tomacorriente de pared tiene corriente conectando una lámpara.3. Si está funcionando por medio de una batería interna, asegúrese que su unidad la tiene instalada.4. Si la batería está instalada, revise que esté completamente cargada.
La bomba funciona, pero no hace vacío.	<ol style="list-style-type: none">1. Revise que todos los conductos estén conectados apropiadamente.2. Revise que las conexiones de los conductos no tengan fugas ni estén dobladas.3. Asegúrese que el apagador del flotador no esté activado.4. Revise que el ensamblaje de la botella no tenga fugas ni cuarteaduras.
Vacío bajo.	<ol style="list-style-type: none">1. Utilice la perilla de ajuste de vacío para aumentar el nivel de vacío.2. Revise que el sistema no tenga fugas.3. Oprima la perilla de ajuste de vacío y luego suéltela.
La batería no almacena carga.	<ol style="list-style-type: none">1. Asegúrese que la unidad esté equipada con una batería interna preguntándole a su proveedor de equipo DeVilbiss Healthcare.2. Verifique que se encienda la luz de cargado.3. Revise las conexiones eléctricas durante el cargado.4. Asegúrese que el tomacorriente de pared tiene corriente conectando una lámpara.

NOTAS DEL PROVEEDOR

El dispositivo no necesita ningún servicio de mantenimiento ni calibración rutinario siempre que se utilice de acuerdo con las indicaciones del fabricante. Si se cambia de paciente, el dispositivo se debe reacondicionar para proteger al usuario. El reacondicionamiento solo debe llevarlo a cabo el fabricante o el proveedor de servicios. Entre un paciente y otro:

1. Inspeccione visualmente la unidad para detectar si se ha producido algún daño, si faltan piezas, etc.
2. Asegúrese de que la unidad y los accesorios estén limpios.
3. Con un manómetro independiente, compruebe que la unidad proporcione el nivel de vacío adecuado según lo establecido en las especificaciones.
4. Deseche y utilice un recipiente de recolección, filtro, tubos y estuche de transporte nuevos para cada paciente.
5. Limpie la superficie utilizando un paño limpio humedecido con desinfectante.

ESPECIFICACIONES/CLASIFICACIONES

Tamaño	H x A x P pulg. (cm)
Serie 7305P y 7305D	9.0 x 7.0 x 8.0 (22.9 x 17.8 x 20.3)
Peso	lb. (kg)
Serie 7305D	3.8 (1.7)
Serie 7305P	6.3 (2.9)
Requerimientos Eléctricos	100-240 V AC 50/60 Hz .75 A max; 12 V DC, 33 W max
Batería Recargable Interna	
Serie 7305P	Equipada de Fábrica
Serie 7305D	No Equipada de Fábrica (opción de instalación por proveedor)
Rango de Vacío (NOTA– El uso de revestimientos Flovac puede afectar el desempeño del dispositivo.)	
7305P y D	80 a 550 mm Hg
Flujo de Aire @ entrada de la bomba:	27 LPM (flujo libre) típico (puede ser menor cuando se opera con la batería interna)
Capacidad de Colección de Botella	
Serie 7305 D y P	800 ml (cc) Desechable
Serie 7305 D y P - Opcional	1200 ml (cc) Reutilizable
Condiciones Ambientales	
Rango de Temperatura de Operación	32°F (0°C) - 104° F (40° C)
Humedad Relativa de Operación	0-95%
Presión Atmosférica de Operación	9 psi (62 KPa) - 15.4 psi (106 kPa)
Rango de Temperatura de Almacenamiento y Transporte	-40°F (-40°C) - 158°F (70° C)
Humedad Relativa de Almacenamiento y Transporte	0-95%
Presión Atmosférica de Almacenamiento y Transporte	7.3 psi (50 kPa) - 15.4 psi (106 kPa)
Garantía	
Serie 7305P	Dos años limitada, excluyendo batería interna y botella recolectora
Serie 7305D	Dos años limitada, excluyendo botella recolectora
Batería Interna	90 días
Aprobaciones	
Serie 7305D y 7305P	IEC 60601-1:2005+AMD1:2012; EN 60601-1-2: 2015; ISO 10079-1:2015; IEC 60601-1-2:2014; IEC 60529:1989 +AMD1:1999 +AMD2:2013; IEC 60601-1-6:2010; IEC 60601-1-11:2015; IEC 60601-1-12:2015; IP33 CUMPLE CON AAMI STD. ES 60601-1, AAMI STD. HA 60601-1-11, IEC STD. 60601-1-6, IEC 60601-1-12, ISO STD. 10079-1 CERTIFICADO PARA CSA STD. C22.2 NO. 60601-1, NO. 60601-1-11, IEC STD. 60601-1-6, IEC STD. 60601-1-12, ISO STD. 10079-1 La serie 7305 cumple con la norma IEC 60601-1, 3.º edición
Clasificación del Equipo	
Con respecto a la protección contra descargas eléctricas	Clase II y con corriente interna
Grado de protección contra descargas eléctricas	Equipo Tipo BF
Grado de protección contra el ingreso de líquidos	1P33 y suministro de corriente ordinario
Modo de Operación	Operación Intermitente: 30 minutos encendida, 30 minutos apagada
Este equipo no resulta adecuado para ser utilizado en presencia de una mezcla anestésica inflamable con aire, con oxígeno o con óxido nítrico.	
Clasificación ISO	
Sólo para la Serie 7305P - Equipo médico de succión eléctrico es para uso en el sitio y transporte en conformidad con EN ISO 10079-1:2015	
Alto Flujo / Alto Vacío	
Series 7305D - El equipo médico de succión eléctrico no es para uso en transporte en conformidad con EN ISO 10079-1:2015	

GARANTÍA LIMITADA DE DOS AÑOS

La parte del compresor de los modelos de las Series 7305P y 7305D de la Unidad de Succión de DeVilbiss (con excepción de las baterías internas recargables) está garantizada contra cualquier defecto de mano de obra y de material por un periodo de dos años a partir de la fecha de compra. Las baterías internas recargables están garantizadas por 90 días. Cualquier parte(s) defectuosa(s) será(n) reparada(s) o sustituida(s) a criterio de DeVilbiss Healthcare si la unidad no ha sido alterada ni manipulada indebidamente en ese periodo de tiempo. Cerciórese que cualquier funcionamiento defectuoso no sea el resultado de una limpieza inadecuada ni se deba a una deficiencia en el seguimiento de las instrucciones. Si la reparación es necesaria, contacte a un Proveedor Autorizado de DeVilbiss Healthcare o al Departamento de Servicio de DeVilbiss Healthcare: EE.UU. 800-338-1988 / 814-443-4881, Europa +49-(0) 621-178-98-0.

NOTA– Esta garantía no cubre el préstamo de una unidad, la compensación por los costos de renta mientras la unidad esté en reparación ni los costos de mano de obra en los que se incurra para reparar o sustituir la(s) parte(s) defectuosa(s).

NO HAY OTRA GARANTIA EXPRESA. LAS GARANTIAS IMPLICITAS, INCLUYENDO AQUELLAS DE COMERCIABILIDAD Y AJUSTE PARA UN PROPOSITO PARTICULAR ESTAN LIMITADAS A LA DURACION DE LA GARANTIA LIMITADA EXPRESA Y EN LA MEDIDA QUE LA LEY LO PERMITA SE EXCLUYEN CUALQUIERA Y TODAS LAS GARANTIAS IMPLICITAS. ESTA ES LA SOLUCION Y RESPONSABILIDAD EXCLUSIVAS PARA DAÑOS CONSECUENTES O INCIDENTALES BAJO CUALQUIERA Y TODAS LAS GARANTIAS QUE SE EXCLUYEN EN LA MEDIDA QUE LA EXCLUSION SEA PERMITIDA POR LA LEY. ALGUNOS ESTADOS NO PERMITEN LIMITACIONES EN LA DURACION DE LA GARANTIA IMPLICITA O EN LA LIMITACION O EXCLUSION DE DAÑOS CONSECUENTES O INCIDENTALES, DE TAL FORMA QUE LA LIMITACION O EXCLUSION ARRIBA MENCIONADA PUEDE NO APLICARSE A UD.

Esta garantía le proporciona derechos legales específicos, y puede tener otros que varían de estado a estado.

Nota Del Fabricante

Le agradecemos su preferencia por la Unidad de Succión de DeVilbiss. Deseamos que quede satisfecho. Si tiene alguna pregunta o comentario que hacemos, por favor sírvase enviarlos a nuestra dirección que aparece al reverso.

Para solicitar Servicio, Llame a su Proveedor Autorizado de DeVilbiss Healthcare:

Teléfono	Fecha de compra	No. de serie
----------	-----------------	--------------

INFORMACIÓN DE COMPATIBILIDAD ELECTROMAGNÉTICA

ADVERTENCIA

 **No es seguro para RM**

No llevar el dispositivo ni los accesorios a un entorno de resonancia magnética (RM), ya que puede representar un riesgo inaceptable para el paciente o se puede dañar el Vacu-Aide o los dispositivos médicos de resonancia magnética. El dispositivo y los accesorios no fueron evaluados en cuanto a seguridad dentro de un entorno de resonancia magnética.

No usar el dispositivo ni los accesorios en un entorno con equipos electromagnéticos, como equipos de tomografía computarizada, diatermia, RFID y sistemas de seguridad electromagnéticos (detectores de metal) ya que puede causar riesgos inaceptables para el paciente o se puede dañar el Vacu-Aide. Algunas fuentes electromagnéticas pueden no ser aparentes. Si se notan cambios inexplicables en el funcionamiento de este dispositivo, si está emitiendo sonidos inusuales o fuertes, desconectar el cable de suministro eléctrico y discontinuar el uso. Comuníquese con su proveedor de atención médica domiciliaria. Este dispositivo es solo para uso exclusivo de un paciente.

Este dispositivo es adecuado para su uso en el hogar y en entornos de atención médica, excepto cerca del EQUIPO QUIRÚRGICO HF activo y la sala blindada de RF de un SISTEMA ME para imágenes de resonancia magnética, donde la intensidad de las PERTURBACIONES electromagnéticas es alta.

Cables y longitudes máximas de cables

Cable de alimentación de CC (adaptador del encendedor de cigarrillos) #7304D-619 de un largo máximo de 2,2 metros (7,2 pies)

ADVERTENCIA

Se debe evitar el uso de este equipo de forma adyacente o apilado con otros equipos, ya que podría provocar un funcionamiento incorrecto. Si tal uso es necesario, se debe observar este equipo y el otro equipo para verificar que estén funcionando normalmente.

ADVERTENCIA

El uso de accesorios y cables que no sean los especificados o provistos por el fabricante de este equipo podría provocar un aumento de las emisiones electromagnéticas o una disminución de la inmunidad electromagnética de este equipo y provocar un funcionamiento incorrecto.

















ADVERTENCIA

Los equipos de comunicación por radiofrecuencia portátiles (incluyendo periféricos como cables de antena y antenas externas) se deben utilizar a una distancia no menor a 30 cm (12 pulgadas) de alguna parte del Vacu-Aide, incluyendo los cables especificados por el fabricante. De lo contrario, se podría ocasionar la degradación del rendimiento de este equipo.

TABLE DES MATIÈRES

Symboles CEI.....	FR - 22
Consignes de sécurité importantes.....	FR - 22
Voyage à l'Étranger.....	FR - 23
Introduction.....	FR - 23
Accessoires/Pièces de Rechange.....	FR - 24
Pièces Importantes.....	FR - 25
Réglage.....	FR - 26
Mode d'Emploi de l'Unité d'Aspiration Série 7305 De'Vilbiss.....	FR - 26
Pour Charger la Batterie.....	FR - 27
Instructions de Nettoyage.....	FR - 27
Maintenance.....	FR - 29
Dépannage.....	FR - 29
Notes destinées au prestataire.....	FR - 29
Spécifications/Classifications.....	FR - 30
Garantie.....	FR - 31
Informations de compatibilité électromagnétique.....	FR - 31

SYMBOLES CEI

	Attention, consulter le guide d'instructions		Voyant de polarité positive de centre		Ne pas exposer à l'humidité
	Il est nécessaire de lire et comprendre les instructions d'utilisation avant d'utiliser l'appareil. Ce symbole a un fond bleu sur l'étiquette du produit.		"Marche" du compresseur		Garder au sec
	Courant continu		"Arrêt" du compresseur (Chargement de la batterie)		Alimentation externe
	Courant alternatif		Charge de la batterie		Date de fabrication
	Partie appliquée de type BF		Batterie faible		Fabricant
IP33	Protégé contre les corps solides de plus de 2,5 mm et les pulvérisations directes jusqu'à 60° à partir de la verticale.	REF	Catalogue/Numéro de modèle	EC REP	Représentant européen
	Risque d'étouffement : les petites pièces peuvent être dangereuses pour les enfants de moins de 3 ans ou toute personne ayant tendance à mettre des objets non comestibles dans la bouche.				
Rx ONLY	En vertu de la législation fédérale des États-Unis, cet appareil peut être uniquement vendu ou prescrit par un médecin.				
	Cet appareil contient des équipements électriques et/ou électroniques qui doivent être recyclés d'après la directive 2012/19/EU relative aux déchets d'équipements électriques et électroniques (DEEE)				

CONSIGNES DE SECURITE IMPORTANTES

Lorsque vous utilisez des produits électriques, particulièrement en présence d'enfants, vous devez suivre plusieurs mesures de sécurité importantes. Lire les instructions dans leur intégralité avant toute utilisation. Les informations importantes sont soulignées de la façon suivante:

DANGER– Information de sécurité urgente concernant les risques qui entraînent de graves blessures corporelles voire la mort.

AVERTISSEMENT– Importante information de sécurité concernant les risques qui risquent d'entraîner de graves blessures corporelles.

ATTENTION– Information visant à éviter d'endommager le produit.

REMARQUE– Information à laquelle il faut prêter une attention particulière.

LIRE LES INSTRUCTIONS DANS LEUR INTEGRALITE AVANT TOUTE UTILISATION.

L'UTILISATEUR DOIT AVOIR REÇU UNE FORMATION APPROPRIÉE AVANT D'UTILISER L'APPAREIL.

CONSERVER CES INSTRUCTIONS

DANGER

Pour diminuer tout risque d'électrocution :

1. Ne pas utiliser ce produit en prenant un bain.
2. Ne pas placer ni entreposer ce produit dans un endroit où il pourrait tomber dans une baignoire ou un lavabo.
3. Ne pas placer ni faire tomber dans l'eau ou tout autre liquide.
4. Ne pas toucher un produit qui serait tombé dans l'eau. Débrancher immédiatement.

AVERTISSEMENT

Pour réduire les risques de brûlures, d'électrocution, d'allergie, d'incendie ou de blessures aux personnes :

1. Une surveillance attentive est nécessaire lorsque ce produit est utilisé par, sur ou près d'enfants ou de personnes handicapées.
2. Utiliser ce produit uniquement comme prévu comme il l'est indiqué dans ce guide.
3. Ne jamais faire fonctionner ce produit dans les situations suivantes:
 - a. Le cordon d'alimentation ou la fiche est endommagé(e).
 - b. Il ne fonctionne pas correctement.
 - c. On a fait tomber le produit ou celui-ci est endommagé.
 - d. Ce produit est tombé dans l'eau.Retourner ce produit au centre de réparation agréé DeVilbiss Healthcare pour toute inspection et réparation.
4. Tenir le cordon d'alimentation à l'écart des surfaces chauffées.
5. Ne jamais utiliser en cas de somnolence ou d'assoupissement.
6. Ne couvrez pas l'appareil ou l'adaptateur CA/CC lorsque l'alimentation est allumée.
7. Avant chaque utilisation, inspecter le récipient de collecte à la recherche de fissures. Ne pas utiliser en cas de fissures.
8. Les précautions universelles doivent être respectées durant la prestation de soin ou lors de la manutention de l'équipement auprès de personnes présentant un état infectieux.
9. Ne pas placer l'unité d'aspiration dans une position qui rendrait difficile le débranchement du cordon d'alimentation.
10. Lorsque l'appareil est utilisé dans des conditions de fonctionnement extrêmes, et dans sa mallette de transport, la température de surface de l'appareil peut dépasser 73°C.
11. Le tube d'aspiration doit être maintenu isolé du reste du système afin de vous assurer qu'il ne dépasse pas 43°C, avant le contact avec le patient.
12. Le cathéter à utiliser devra être inséré avec précaution afin d'éviter tout risque d'étranglement/étouffement.
13. Ne laissez pas les enfants jouer avec le tuyau car cela pourrait entraîner un étouffement.
14. Consultez un médecin en cas de réaction allergique due à l'utilisation de l'appareil.
15. Gardez la pompe d'aspiration hors de la portée des enfants et des animaux domestiques et loin des animaux nuisibles.

REMARQUE– *Le modèle Série 7305D n'est pas équipé en usine d'une batterie rechargeable interne; celle-ci peut s'acheter séparément et être installée par un fournisseur DeVilbiss Healthcare. Les modèles Séries 7305P sont équipés en usine d'une batterie rechargeable interne et toutes les informations concernant son fonctionnement figurant dans ce guide sont applicables.*

REMARQUE– *Tous les matériaux utilisés dans la pompe d'aspiration sont exempts de latex.*

DANGER

L'unité d'aspiration DeVilbiss est un dispositif d'aspiration conçu pour recueillir des matières liquides ininflammables dans le cadre des applications médicales uniquement.

Un usage abusif dans le cadre des applications médicales risque d'entraîner des blessures corporelles voire la mort. Pour toutes les applications médicales:

1. Toute aspiration doit être effectuée en stricte conformité avec les procédures appropriées qui ont été établies par une autorité médicale homologuée.
2. Certains attachements ou accessoires risquent de ne pas s'adapter sur les tubes fournis. Vérifier l'ensemble des attachements ou accessoires avant toute utilisation pour vérifier leur bonne adaptabilité.

ATTENTION– *Ne raccordez pas le tube pour patient 25 cm directement sur l'unité d'aspiration, cela endommagerait l'appareil.*

VOYAGE À L'ÉTRANGER

L'unité 7305 series est équipée d'un adaptateur universel CA/CC permettant un fonctionnement sur toute tension en CA (100-240 V CA., 50/60 Hz). Néanmoins, il faut tout de même utiliser le cordon d'alimentation correct pour pouvoir le brancher dans la prise murale appropriée. Pour couper l'alimentation il suffit de débrancher le cordon d'alimentation de la prise courant.

REMARQUE– *Vérifier l'adaptabilité du cordon d'alimentation avant toute utilisation.*

INTRODUCTION

Cette unité d'aspiration DeVilbiss est un dispositif d'aspiration médicale compact qui a été conçu pour être fiable et portable. En raison de sa petite taille, de sa légèreté et de son fonctionnement sur secteur DC, l'unité d'aspiration DeVilbiss convient parfaitement à l'aspiration à domicile, dans le transport grâce à son cordon DC facultatif ou si le modèle est muni d'une batterie rechargeable interne, l'unité peut fonctionner n'importe où. Deux options de flacons collecteurs offrent le choix entre le récipient jetable standard ou un récipient réutilisable à long terme facultatif. Suivre les procédures opérationnelles et de maintenance recommandées soulignées dans ce guide d'instructions prolongera au maximum la vie de ce produit. Ce manuel fournit un aperçu de l'unité d'aspiration et du fonctionnement. C'est à votre fournisseur de matériel de vous apporter des instructions plus détaillées concernant l'utilisation par les patients.

Contre-indications (situation particulière dans laquelle l'appareil ne doit pas être utilisé)

L'unité d'aspiration DeVilbiss ne doit en aucun cas être utilisée dans les cas suivants :

- Drainage thoracique
- Aspiration nasogastrique

Déclaration d'utilisation prévue

L'appareil est destiné à aspirer les fluides obstruant le système respiratoire et les substances infectieuses des plaies. L'appareil crée une pression négative (aspiration) qui aspire les fluides par un tube jetable relié à un flacon collecteur. Les fluides sont recueillis dans le flacon collecteur pour une élimination adéquate. L'appareil ne peut être utilisé que sur ordonnance médicale.

ACCESSOIRES/PIÈCES DE RECHANGE

Les articles suivants peuvent être achetés séparément comme accessoires ou pièces de rechange pour l'Unité d'aspiration Série 7305 DeVilbiss:

Désignation	Référence	Désignation	Référence
Tuyau de 6 pieds (1,8 m) pour patient (États-Unis)	SUCP TUBING 72	Cordon d'alimentation 12 V DC (1/paquet)	7304D-619
Tuyau de 6 pieds (1,8 m) pour patient (International)	6305D-611	Cordon d'alimentation pour USA	DV51D-606
Kit de récipient de collecte (cartouche de filtration interne, capot de protection, récipient de 800 mL et tubes de 11,43 cm (4½ po) et de 1,8 m (6 pieds))	7305D-633	Cordon d'alimentation pour l'Europe continentale	DV51D-607
Récipient jetable de 800 mL avec cartouche de filtration interne, capot de protection et tube de 11,43 cm (4½ po) (48 par paquet)	7305D-632	Cordon d'alimentation para UK	DV51D-608
Cartouche de filtration (paquet de 12) (Pour récipient jetable)	7305D-635	Cordon d'alimentation para Australia	DV51D-609
Kit de récipient de collecte (récipient réutilisable de 1200 mL, filtre antibactérien externe, coude, tube de 11,43 cm (4½ po))	7314D-603	Cordon d'alimentation pour Brésil	DV51D-612
Récipient réutilisable de 1200 mL (filtre antibactérien externe, coude, tube de 11,43 cm (4½ po)) (6 par paquet)	7314D-604	Cordon d'alimentation pour l'Japan	DV51D-613
Filtre antibactérien externe (non stérile) (pack de 12) pour récipient réutilisable.	7305D-608	Cordon d'alimentation pour Chine	DV51D-614
Mallette de transport	7305D-606	Cordon d'alimentation pour l'Argentine	180-0006-011
Adaptateur/chargeur CA/CC	7314P-613		

REMARQUE– L'utilisation de câbles électriques et d'accessoires différents de ceux indiqués dans ce manuel ou dans les documents de référence peut entraîner une augmentation des émissions électromagnétiques du produit ou une diminution de l'immunité électromagnétique du produit.

PIÈCES IMPORTANTES

Unité d'aspiration DeVilbiss Série 7305

Avec récipient jetable et cartouche de filtration interne

1. Tuyau de raccordement de 11,43 cm (4½ po)
 2. Vacuomètre
 3. Bouton régulateur de dépression
 4. Arrivée secteur DC (sur le côté)
 5. Commutateur d'alimentation
 6. Capot de protection
 7. Récipient de collecte
 8. Couvercle
 9. Tube pour patient
 10. Cartouche de filtration
- Adaptateur universel CA/CC (non illustré)
Câble d'alimentation CC (non illustré) en option
Batterie rechargeable interne (non montré) Série 7305P uniquement
Mallette de transport (non montré) Série 7305P uniquement

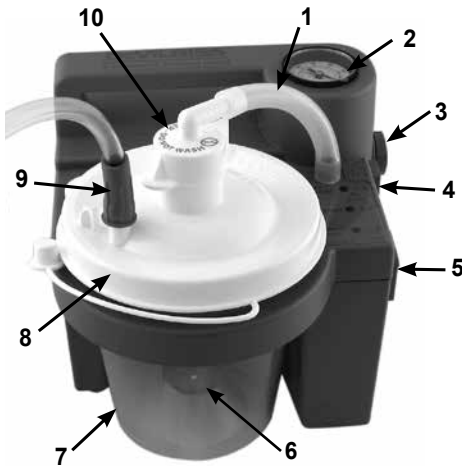

Avec récipient réutilisable et filtre antibactérien externe

1. Filtre antibactérien externe
 2. Vacuomètre
 3. Tuyau de raccordement de 11,43 cm (4½ po)
 4. Bouton régulateur de dépression
 5. Arrivée secteur DC (sur le côté)
 6. Commutateur d'alimentation
 7. Récipient de collecte
 8. Couvercle
 9. Tube pour patient
 10. Raccord coudé
- Adaptateur universel CA/CC (non illustré)
Câble d'alimentation CC (non illustré) en option
Batterie rechargeable interne (non montré) Série 7305P uniquement
Mallette de transport (non montré) Série 7305P uniquement

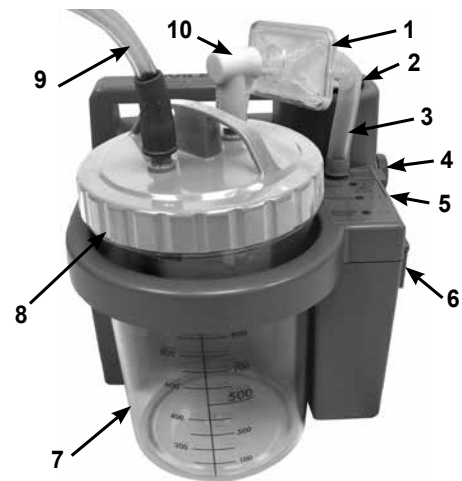

Récipients DeVilbiss Série 7305

Récipient jetable avec cartouche de filtration interne et capot de protection

1. Tuyau de raccordement de 11,43 cm (4½ po)
2. Cartouche de filtration (**Ne pas exposer à l'humidité.**)
3. Couvercle
4. Bocal
5. Capot de protection
6. Connecteur de tube pour patient



Récipient réutilisable avec filtre antibactérien externe

1. Tuyau de raccordement de 11,43 cm (4½ po)
2. Couvercle équipé de joint torique
3. Valve de débordement
4. Bocal
5. Connecteur de tube pour patient
6. Raccord coudé
7. Filtre antibactérien



RÉGLAGE

ATTENTION– Ne raccordez pas le tube pour patient 25 cm directement sur l'unité d'aspiration, cela endommagerait l'appareil.

Installation Cartouche de filtration interne

Récipient jetable avec cartouche de filtration interne et capot de protection

1. Chargez entièrement la batterie pendant 17 heures (série 7305P uniquement).
2. Assurez-vous que le capot de protection soit correctement fixé à l'intérieur du couvercle au-dessus de la cartouche de filtre.
3. Fixez correctement le couvercle au récipient.
4. Insérez le récipient dans son emplacement et mettez-le délicatement à sa place.
5. Attachez le tube de 11,43 cm (4½ po) entre la cartouche de filtration et le connecteur du tube.
6. Le tuyau doit être branché sur le couvercle du récipient à la sortie portant l'indication "patient".
7. Bien s'assurer de la fixation de tous les branchements et de l'absence de fuites avant toute utilisation.
8. Vérifier que le niveau d'aspiration désiré soit bien réglé avant de commencer l'aspiration au niveau du patient.

Installation du filtre externe

Récipient jetable ou récipient réutilisable avec filtre antibactérien externe

1. Chargez entièrement la batterie pendant 17 heures (série 7305P uniquement).
2. Fixez correctement le couvercle au récipient.
3. Insérez le récipient dans son emplacement et mettez-le délicatement à sa place.
4. Raccorder l'une des extrémités du tube de 11,43 cm (4½ po) au connecteur du tube, puis connecter l'autre extrémité au filtre antibactérien. S'assurer lors de l'installation que la partie claire du filtre soit dirigée vers la bouteille. Ne pas inverser la direction du filtre.
5. Le filtre biologique doit être ensuite branché sur le raccord coudé 90° qui doit être branché à son tour sur le dessus du couvercle du récipient portant l'indication "vacuum".
6. Le tuyau doit être branché sur le couvercle du récipient à la sortie portant l'indication "patient".
7. Bien s'assurer de la fixation de tous les branchements et de l'absence de fuites avant toute utilisation.
8. Vérifier que le niveau d'aspiration désiré soit bien réglé avant de commencer l'aspiration au niveau du patient.

MODE D'EMPLOI DE L'UNITÉ D'ASPIRATION SÉRIE 7305 DEVILBISS

Avant de brancher l'unité à l'adaptateur AC ou au cordon 12 VDC, veiller à ce que le commutateur d'alimentation situé sur le côté de l'unité se trouve en position "Arrêt". Sélectionner la source d'alimentation désirée.

Explications concernant les DEL

L1 - Verte– Alimentation externe fournie à l'unité de la source d'alimentation AC ou du cordon DC. Allumée avec alimentation externe fournie.

L2 - Jaune– La batterie est en cours de chargement. Le voyant s'éteint lorsque la batterie est complètement chargée. (Série 7305P uniquement)

L3 - Rouge– Batterie déchargée. Rechercher une autre source d'alimentation et charger la batterie aussi rapidement que possible lorsque le voyant reste allumé en permanence. (Série 7305P uniquement)

FONCTIONNEMENT SUR SECTEUR AC– Brancher le petit connecteur de l'adaptateur AC dans l'arrivée du secteur DC sur le côté de l'unité. Branchez l'extrémité de la prise secteur dans une prise de courant murale.

REMARQUE– Le boîtier d'alimentation peut devenir chaud pendant le chargement ou la mise en service de l'appareil. C'est normal.

FONCTIONNEMENT SUR SECTEUR 12 VDC– (comme un allume-cigares de voiture). Brancher le petit connecteur du cordon d'alimentation DC dans l'arrivée d'alimentation DC sur le côté de l'unité. Brancher le grand connecteur dans la prise d'alimentation 12 VDC de l'automobile.

FONCTIONNEMENT SUR BATTERIE– Vérifier que l'unité est équipée d'une batterie rechargeable interne ; installée en usine sur les modèles Séries 7305P ou installée par le fournisseur sur les modèles Série 7305D (installée en option). Pour assurer le bon fonctionnement de la batterie interne, charger complètement la batterie de 17 heures tel qu'il est indiqué dans la section Pour charger la Batterie. Pour faire marcher l'unité d'une batterie rechargeable interne, veiller à ce qu'aucune autre source d'alimentation ne soit branchée dans l'arrivée d'alimentation DC sur le côté de l'unité.

Une fois la source d'alimentation sélectionnée, il suffit de mettre la machine en marche en utilisant le commutateur d'alimentation situé sur le côté de l'unité. Le voyant d'alimentation (situé sur le haut de l'unité) indiquera la source d'alimentation utilisée en restant continuellement allumé lorsque l'alimentation externe est connectée.

AVERTISSEMENT

Si l'unité ne reçoit pas de source d'alimentation externe ou si la batterie n'est pas immédiatement rechargée, le voyant de batterie déchargée restera allumé et la performance de l'unité diminuera rapidement. Passer immédiatement à une autre source d'alimentation pour éviter toute interruption de procédure d'aspiration.

Régler le niveau de dépression de 80 à 550 mm Hg en faisant tourner le bouton régulateur de dépression qui se trouve sur le côté de l'unité (dans le sens des aiguilles d'une montre pour augmenter la dépression et dans le sens contraire pour la diminuer). Pour établir le niveau désiré de dépression, utiliser le vacuomètre situé sur le haut de l'unité près de la poignée. Pour lire avec exactitude le vacuomètre, bloquer l'extrémité du tuyau du patient ou déboucher le récipient collecteur et laisser le vacuomètre atteindre un relevé de dépression stable.

REMARQUE– La pression (négative) exercée par le vide devra être réglée selon les directives d'un médecin ou d'un autre professionnel de la santé approprié. Des consensus d'experts publiés suggèrent que la pression d'aspiration sous vide devrait être réglée aussi basse que possible pour dégager efficacement les sécrétions.¹ Pour l'aspiration trachéale et/ou endotrachéale, une pression (négative) exercée par le vide inférieure à 100 mmHg chez les nourrissons, inférieure à 120 mmHg chez les enfants et inférieure à 150 mmHg chez les adultes a été recommandée.²

REMARQUE– Le vacuomètre ne sert qu'à titre indicatif. Si l'unité subit une baisse sévère, l'exactitude du vacuomètre doit être vérifiée.

L'aspiration au niveau du patient est automatiquement obstruée lorsque le niveau liquide atteint la soupape d'arrêt du flotteur située sous le couvercle du flacon de collection.

REMARQUE– Toujours transporter l'unité avec le bouton de réglage de dépression tourné complètement dans le sens des aiguilles d'une montre au cas où l'on ferait tomber l'unité.

¹ AARC Clinical Practice Guideline. Endotracheal Suctioning of Mechanically Ventilated Patients With Artificial Airways-2020. Respir Care 2010;55(6): 758- 764.

² AARC Clinical Practice Guideline. Nasotracheal Suctioning-2004 Revision & Update. Respir Care 2004;49(9): 1080-1084

ATTENTION– Lorsque la soupape d'arrêt du flotteur automatique est activée, il faut vider le contenu du flacon de collection. Aspirer davantage risquerait d'endommager la pompe à dépression.

ATTENTION– Si le fluide était ré-aspiré dans l'unité, il faudrait faire réparer l'équipement par le fournisseur étant donné que la pompe à dépression risquerait d'être éventuellement endommagée.

AVERTISSEMENT

Cet appareil est conçu pour une utilisation intermittente, comme indiqué dans les spécifications. Ne pas utiliser l'appareil s'il présente un problème de débit (ou avec l'orifice d'aspiration bloqué). Une utilisation continue sous ces mauvaises conditions peut provoquer l'arrêt thermique de l'unité ou endommager l'appareil.

POUR CHARGER LA BATTERIE

Sur les Séries 7305P, les unités sont équipées d'une batterie rechargeable installée en usine. L'unité sera munie d'un voyant indiquant une batterie déchargée et le niveau de charge. Sur la Série 7305D, les unités ne sont pas équipées en usine d'une batterie rechargeable ; vérifier avec son fournisseur d'équipement pour savoir si l'unité a été mise à niveau avec une batterie rechargeable.

Après avoir déterminé si l'unité est équipée d'une batterie rechargeable interne, connecter l'unité à la source d'alimentation AC ou DC appropriée en utilisant l'adaptateur AC ou DC. Le voyant vert d'alimentation externe devra s'allumer. Le voyant de charge jaune s'allumera pendant la charge de la batterie. Vérifier que ce voyant s'allume lorsque la charge commence. Lorsque la charge est presque complète, il est normal que le voyant DEL clignote quelques minutes.

REMARQUE– Chargez la batterie pendant au moins 17 heures avant la première utilisation.

REMARQUE– Rechargez complètement la batterie après chaque utilisation. L'unité continuera de charger la batterie en mode « entretien » après que l'indicateur de la charge se soit éteint ; laissez donc l'unité branchée au CA lorsque vous ne l'utilisez pas.

ATTENTION– Décharger complètement la batterie raccourcira la durée de vie de la batterie. Ne pas faire fonctionner l'unité pendant plus de quelques minutes si le voyant de batterie déchargée est allumé. Recharger la batterie aussi rapidement que possible.

REMARQUE– La durée de fonctionnement de l'unité diminuera selon l'ancienneté de la batterie.

REMARQUE– La durée de fonctionnement de l'unité diminuera également si la batterie reste déchargée pendant de longues périodes.

REMARQUE POUR LE STOCKAGE– La batterie doit être chargée pendant au moins 17 heures avant le stockage, et ce, au moins tous les 6 mois. Important - Si le chargement de la batterie a lieu après la période des 6 mois, la batterie ne pourra fournir une durée de fonctionnement complète qu'après 3 cycles de décharges et de charges complètes.

REMARQUE– Une batterie entièrement chargée offre environ 60 minutes d'utilisation continue au niveau zéro d'aspiration (fluxlibre). Le temps d'utilisation se réduit à des niveaux plus élevés d'aspiration.

REMARQUE– Lorsque vous chargez la batterie, utilisez une source d'alimentation externe et vérifiez que le voyant de charge s'allume lorsque l'appareil est en position « Off ». Si l'unité ne tient pas la charge, vérifiez que le modèle utilisé est bien équipé d'une batterie avant de le retourner au fournisseur agréé DeVilbiss Healthcare ou à DeVilbiss Healthcare.

REMARQUE– Les unités équipées d'une batterie rechargeable interne contiennent une batterie au plomb étanche qui doit être recyclée.

REMARQUE– Ne pas connecter la source d'alimentation AC à une prise contrôlée par un commutateur pour s'assurer que l'unité est sous tension à tout moment.

REMARQUE– Ne pas connecter le cordon d'alimentation DC à une prise contrôlée par un commutateur afin que l'unité reste sous tension en permanence.

INSTRUCTIONS DE NETTOYAGE

Préparation

1. Eteindre l'unité en utilisant le commutateur d'alimentation et laisser la dépression baisser. Déconnecter la source d'alimentation de la prise multiple d'entrée DC sur l'unité.
2. Déconnectez le tube et enlevez le récipient de son emplacement.
3. Enlevez avec précaution le couvercle et videz le contenu.

AVERTISSEMENT

Pour empêcher tout risque d'infection provenant de solutions de nettoyage ou de désinfection contaminées, préparez une nouvelle solution pour chaque cycle de nettoyage et jetez-la après utilisation.

Récipient de collecte jetable avec cartouche de filtration interne

Le récipient de collecte jetable et le couvercle sont à usage unique.

1. Enlever la cartouche de filtration et le tube de 11,43 cm (4½ po) et les mettre de côté.

REMARQUE– Le filtre NE DOIT PAS être exposé à l'humidité. Le filtre ne peut pas être retiré du coude (figure A).

AVERTISSEMENT

N'enlevez pas le flotteur de la couvercle. Il peut présenter des risques d'étouffement (figure B).

2. Lavez le récipient, le couvercle et le capot de protection avec de l'eau chaude et du produit vaisselle. Rincez avec de l'eau chaude et claire.
3. Laissez tremper dans une solution composée d'un quart de vinaigre (concentration en acide acétique supérieure ou égale à 5 %) et de trois quarts d'eau chaude (entre 55 et 65 °C) pendant 60 minutes. Rincez à l'eau claire chaude et laissez sécher à l'air libre.

REMARQUE– Le récipient démonté peut également être passé au lave-vaisselle, dans le tiroir supérieur uniquement et avec un cycle dans lequel la température de l'eau est comprise entre 55 et 65 °C.

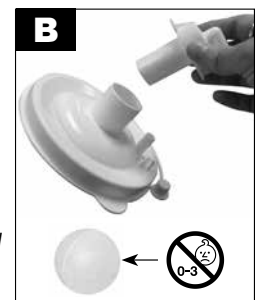

Récipient de collecte réutilisable avec filtration antibactérien externe

1. Enlever le filtre antibactérien, le tube de 11,43 cm (4½ po) et le coude de connexion, et les mettre de côté. Enlevez le joint torique et la vanne de décharge du couvercle.
2. Lavez le bocal, le couvercle, le joint torique et la vanne de décharge dans une solution d'eau chaude et de détergent liquide doux (par exemple, Dawn ou Palmolive), et rincez-les sous l'eau chaude du robinet.
3. **Pour un usage unique** : une fois les pièces lavées, désinfectez-les au moyen de l'une des méthodes suivantes :
 - a. Laissez tremper dans une solution composée d'un quart de vinaigre (concentration en acide acétique supérieure ou égale à 5 %) et de trois quarts d'eau chaude (entre 55 et 65 °C) pendant 60 minutes. Rincez à l'eau claire chaude et laissez sécher à l'air libre dans un environnement propre.
 - b. Lavez-les à l'alcool à 90° et laissez sécher à l'air dans un environnement propre.
 - c. Lavez-les avec un désinfectant commercial (antibactérien). Suivez attentivement les taux de dilution et les instructions recommandées par le fabricant.
4. **Pour une utilisation sur plusieurs patients** : Après le lavage :
 - a. une fois que les pièces sont complètement sèches, placez le bocal et le couvercle dans un autoclave avec l'ouverture vers le bas. Vérifiez que les pièces ne se touchent pas. Lancez un cycle de stérilisation à la vapeur à 121 °C (252 °F) pendant 15 minutes. **REMARQUE**– *Le bocal est garanti jusqu'à 30 cycles de stérilisation à l'autoclave, selon les conditions indiquées.*
 - b. Jetez et remplacez le filtre, les tubes et le coude entre deux patients.

Unité d'aspiration (usage unique)

1. Le commutateur d'alimentation en position "Arrêt", déconnecter l'unité d'aspiration DeVilbiss de toutes les sources d'alimentation externes.
2. Essuyer le boîtier avec un chiffon propre et n'importe quel désinfectant commercial (bactérien-germicide).

ATTENTION– *Ne pas submerger l'unité dans l'eau car ceci risquerait d'endommager la pompe à dépression.*

REMARQUE– *N'utilisez aucun produit de nettoyage ou désinfectant contenant de l'ammoniac, du benzène et/ou de l'acétone pour nettoyer l'unité.*

Tube de 1,8 m pour patient (usage unique)

1. Débrancher la tubulure de l'unité.
2. Rincez soigneusement à l'eau chaude du robinet.
3. Ensuite, laissez tremper dans une solution composée d'un quart de vinaigre (concentration en acide acétique supérieure ou égale à 5 %) et de trois quarts d'eau chaude (entre 55 et 65 °C) pendant 60 minutes. Rincez à l'eau claire chaude et laissez sécher à l'air libre.
4. Conserver la surface extérieure de la tubulure propre en essuyant avec un chiffon propre et humide.

Adaptateur CA/CC

1. Déconnectez l'adaptateur CA/CC de l'appareil et de la source d'alimentation.
2. Essuyez le logement et les câbles de l'adaptateur CA/CC avec un chiffon sec.

Mallette de transport (usage unique)

1. Nettoyer la mallette à l'aide d'un tissu propre imbibé de détergent et / ou de désinfectant.

REMARQUE– *Les renseignements concernant la désinfection s'appuient sur les Instructions de pratiques cliniques pour l'aspiration de patients à domicile de l'AARC.*

Unité d'aspiration (utilisation sur plusieurs patients)

Nettoyage et désinfection de l'appareil lorsqu'il y a changement de patient

DeVilbiss Healthcare recommande que les procédures suivantes soient au moins effectuées par le fabricant ou un tiers qualifié entre les utilisations par différents patients.

REMARQUE– *Lorsque l'appareil est utilisé conformément aux instructions dans des conditions normales, la partie interne de l'appareil est protégé contre l'exposition à des agents pathogènes par le filtre installé en ligne sur le récipient de collecte, par conséquent, aucune désinfection des composants internes n'est requise.*

REMARQUE– *En cas d'utilisation de l'appareil sans filtre installé en ligne, alors la partie interne de l'appareil pourrait être exposée à des agents pathogènes, et l'appareil ne pourra pas être désinfecté.*

REMARQUE– *En cas d'impossibilité pour une personne ayant reçu la formation appropriée de suivre la procédure complète détaillée ci-dessous, l'appareil ne devrait pas être utilisé par un autre patient.*

1. Utilisez les désinfectants en toute sécurité. Lisez toujours l'étiquette et l'information sur le produit avant de l'utiliser.
2. Portez toujours un équipement de protection individuelle lorsque vous effectuez cette procédure. Utilisez des gants et des lunettes de sécurité appropriés. Couvrez la peau exposée des bras pour éviter tout contact accidentel avec la solution d'eau de Javel qui a été appliquée sur l'appareil. Procédez à la désinfection dans un endroit bien aéré.
3. Jetez tous les accessoires qui ne peuvent pas être réutilisés. Cela inclut mais ne se limite peut-être pas au récipient collecteur, au filtre, à la tubulure et à l'étui de transport.
4. Après avoir placé l'interrupteur en position « Off », déconnectez l'appareil de toutes les sources externes d'alimentation.
5. Inspectez visuellement l'appareil afin d'y détecter la présence d'éventuels dommages, pièces manquantes, etc.
6. Nettoyez régulièrement la surface externe de l'appareil avec un chiffon propre et non pelucheux. Les saletés lourdes doivent être enlevées à l'aide d'un chiffon propre et non pelucheux imbibé d'eau. Une brosse à soies douces humidifiée avec de l'eau peut être utilisée pour enlever la saleté tenace. Séchez l'appareil à l'aide d'un chiffon propre et non pelucheux si vous avez utilisé de l'eau pour enlever la saleté.
7. Utilisez de l'eau de Javel chlorée à 5,25 % (eau de Javel Clorox liquide ordinaire ou un équivalent). Mélangez une (1) partie d'eau de Javel avec quatre (4) parties d'eau dans un contenant propre approprié. Ce rapport produit une solution de blanchiment d'une (1) partie pour cinq (5) parties de solution totale (1:5). Le volume total (quantité) de solution nécessaire est déterminé par le nombre d'appareils à désinfecter. **REMARQUE**– *Un autre agent désinfectant (bactérien-germicide) approprié qui répond aux exigences énumérées dans la REMARQUE ci-dessous et qui est utilisé selon les taux de dilution et les instructions recommandés par le fabricant du désinfectant peut également être utilisé.*

ATTENTION– *Ne pas immerger l'appareil dans l'eau car ceci risquerait d'endommager la pompe à dépression.*

REMARQUE– *N'utilisez aucun produit de nettoyage ou désinfectant contenant de l'ammoniac, du benzène et/ou de l'acétone pour nettoyer l'appareil.*

8. Appliquez la solution d'eau de Javel de manière uniforme sur le boîtier et sur le cordon d'alimentation à l'aide d'un chiffon propre et non pelucheux. Le chiffon devra être humide sans que des gouttes de la solution n'en tombent. N'utilisez pas de vaporisateur pour appliquer la solution. Ne saturez pas l'appareil avec la solution. Évitez de sursaturer les joints du boîtier afin qu'aucun résidu de solution ne s'accumule dans ces zones.
9. La durée d'exposition de la solution désinfectante devrait être de 10 minutes minimum à 15 minutes maximum.

10. Après le temps d'exposition recommandé, toutes les surfaces extérieures de l'appareil devront être essuyées avec un chiffon propre et non pelucheux imbibé d'eau potable de qualité, pas plus chaude que la température ambiante. Séchez l'appareil avec un chiffon sec, propre et non pelucheux. Ceci permet d'éliminer les résidus qui peuvent tacher ou laisser un film sur l'appareil, surtout après des désinfections répétées.

Désinfection

REMARQUE– *Le processus de désinfection ne peut être effectué que par le fabricant ou par l'un des prestataires/techniciens de maintenance qualifiés DeVilbiss.*

	Intervalle de désinfection recommandé	Nombre de cycles de désinfection	Méthode de désinfection compatible
Boîtier, cordon d'alimentation	À chaque changement de patient	20	Eau de Javel (5,25%) et solution aqueuse pour un rapport 1:5, Mikrobac forte, Terralin Protect
Récipient collecteur, filtre, tubulure et étui de transport.	Ne nettoyez pas et ne remplacez pas entre chaque patient	S/O	S/O

MAINTENANCE

Inspecter la tubulure d'aspiration et le flacon de collection pour voir s'il y a des fuites, des fissures, etc. avant chaque utilisation.

DANGER

Risque d'électrocution. Ne pas essayer d'ouvrir ou de déposer l'armoire, il ne s'y trouve aucun élément réparable par l'utilisateur. Pour toute réparation, retourner l'unité à un fournisseur qualifié DeVilbiss Healthcare ou à un centre de service agréé. Ouvrir ou altérer l'unité annulera la garantie.

Remplacement de la cartouche de filtration (usage unique) du récipient jetable

1. Changer le cartouche de filtration en cas de trop-plein ou tous les deux mois, le premier des deux prévalant.
2. Mettez l'appareil sur \odot « off ».
3. Enlever la cartouche de filtration et le tube de 11,43 cm (4½ po).
4. Installez une nouvelle cartouche et un nouveau tube.

REMARQUE– *Ne pas substituer d'autre matériau à ce filtre bactérien. Le remplacement peut entraîner une contamination ou de faibles performances, utilisez uniquement des cartouches de filtration DeVilbiss.*

REMARQUE– *La cartouche de filtration contient un filtre hydrophobe. Si l'élément filtrant vient à être mouillé, la circulation de l'air s'arrête. La cartouche de filtration doit alors être remplacée. N'enlevez pas l'élément filtrant de la cartouche de filtration.*

REMARQUE– *Les cartouches de filtre sont incluses avec chaque récipient jetable. Elles sont également disponibles séparément (7305D-635 en pack de 12).*

Remplacement du filtre antibactérien (usage pour un seul patient) du récipient réutilisable

1. Changer le filtre bactérien en cas de trop-plein ou tous les deux mois, le premier des deux prévalant.
2. Retirer le filtre en le déconnectant de l'ensemble unité d'aspiration et couvercle.
3. Remplacer avec un filtre bactérien (non-stérile) propre DeVilbiss (7305D-608 12/paquet) et remonter l'unité d'aspiration et le couvercle. On peut acheter des filtres supplémentaires auprès d'un fournisseur agréé DeVilbiss Healthcare.

REMARQUE– *Ne pas substituer d'autre matériau à ce filtre bactérien. Toute substitution risque d'entraîner une contamination ou une performance médiocre; utiliser uniquement des filtres DeVilbiss.*

REMARQUE– *Le filtre antibactérien doit être changé entre chaque patient.*

Durée de vie opérationnelle

- La durée de vie opérationnelle de l'unité d'aspiration est de 5 ans.
- La durée de vie opérationnelle de la batterie est de 200 cycles de décharge.
- La durée de vie opérationnelle du récipient réutilisable est de 30 cycles d'autoclavage à 121°C.
- La durée de vie opérationnelle du récipient jetable est de 30 cycles de lavage de la vaisselle.

DÉPANNAGE

REMARQUE– *Cette unité d'aspiration DeVilbiss ne contient aucune pièce réparable. Si l'unité semble mal fonctionner, AVANT DE LA RETOURNER AU FOURNISSEUR D'EQUIPEMENT MEDICAL A DOMICILE AUPRES DUQUEL L'UNITE A ETE ACHETEE OU A DeVilbiss Healthcare, prendre quelques minutes pour vérifier ces causes éventuelles:*

PROBLÈME	ACTION
L'unité ne se met pas en marche.	<ol style="list-style-type: none"> 1. Vérifier les sources d'alimentation et les connexions. 2. Veiller à ce que la prise murale soit sous tension en branchant une lampe. 3. Si l'unité fonctionne sur une batterie interne, veiller à ce que l'unité soit munie d'une batterie. 4. Si la batterie est installée, vérifier que celle-ci est complètement chargée.
La pompe tourne, mais il n'y a pas de dépression.	<ol style="list-style-type: none"> 1. Vérifier que l'ensemble de la tubulure est correctement branché. 2. Vérifier que les connexions de tubulure ne comportent ni fuites ni pincements. 3. Veiller à ce que la soupape d'arrêt du flotteur ne soit pas activée. 4. Vérifier qu'il n'y a pas de fuites dans l'ensemble flacon.
Dépression faible.	<ol style="list-style-type: none"> 1. Utiliser le bouton de réglage de dépression pour augmenter le niveau de dépression. 2. Vérifier le système pour voir s'il y a des fuites. 3. Appuyer sur le bouton de réglage de dépression et le relâcher.
La batterie ne tient pas la charge.	<ol style="list-style-type: none"> 1. Veiller à ce que l'unité soit équipée d'une batterie interne en contactant le fournisseur d'équipement DeVilbiss Healthcare. 2. Vérifier que le voyant de charge s'allume. 3. Vérifier toutes les connexions électriques durant la charge. 4. Veiller à ce que la prise murale soit sous tension en branchant une lampe.

NOTES DESTINÉES AU PRESTATAIRE

Aucun étalonnage ou entretien régulier n'est requis si l'appareil est utilisé selon les instructions du fabricant. Pour garantir une bonne hygiène et la sécurité de chaque utilisateur, il convient de reconditionner l'équipement à chaque changement de patient. Cette opération peut être effectuée uniquement par le fabricant ou le prestataire de soins. À chaque changement de patient :

1. Inspectez visuellement tout dommage, pièce manquante, etc., sur l'unité.
2. Assurez-vous que l'unité et les accessoires sont propres.
3. En utilisant une jauge d'aspiration indépendante, vérifiez que l'unité offre le bon niveau d'aspiration spécifié dans les caractéristiques.
4. Jetez et remplacez le récipient de collecte, le filtre, les tubes et le sac de transport entre deux patients.
5. Essuyez la surface avec un chiffon propre trempé dans du désinfectant.

SPÉCIFICATIONS/CLASSIFICATIONS

Taille	h x l x p cm (pouces)
Séries 7305P et 7305D	22,9 x 17,8 x 20,3 (9,0 x 7,0 x 8,0)
Poids	kg (lb.)
Série 7305D	1,7 (3,8)
Série 7305P	2,9 (6,3)
Electricité	100-240 V AC 50/60 Hz .75 A max; 12 V DC, 33 W max
Batterie rechargeable interne	
Série 7305P	Installation en usine
Série 7305D	Pas d'installation en usine (installation en option par le fournisseur)
Plage de dépression (REMARQUE– L'utilisation de revêtements Flovac peut nuire au bon fonctionnement de l'appareil.)	
7305P et 7305D	80 à 550 mm Hg
Débit d'air à l'orifice d'aspiration:	27 LPM (écoulement libre) type (peut être moindre lors du fonctionnement sur batterie interne)
Capacité des flacons collecteurs	
Séries 7305 D & P	800 ml (cc) jetables
Séries 7305 D & P - en option	1 200 ml (cc) Réutilisable
Conditions environnementales	
Plage de températures de fonctionnement	0°C (32°F) à 40°C (104°F)
Humidité relative opérationnelle	0 à 95%
Pression atmosphérique opérationnelle	62 KPa (9 psi) - à 106 kPa (15,4 psi)
Plage de températures d'entreposage et de transport	-40°C (-40°F) à 70°C (158°F)
Humidité relative d'entreposage et de transport	0 à 95%
Pression atmosphérique d'entreposage et de transport	50 kPa (7,3 psi) à 106 kPa (15,4 psi)
Garantie	
Série 7305P	Limitée de deux ans, à l'exclusion de la batterie interne et du flacon collecteur
Série 7305D	Limitée de deux ans, à l'exclusion du flacon collecteur
Batterie interne	90 jours
Approbatons	
Séries 7305D et 7305P	IEC 60601-1:2005+AMD1:2012; EN 60601-1-2: 2015; ISO 10079-1:2015; IEC 60601-1-2:2014; IEC 60529:1989 +AMD1:1999 +AMD2:2013; IEC 60601-1-6:2010; IEC 60601-1-11:2015; IEC 60601-1-12:2015; IP33 SE CONFORME À AAMI STD. ES 60601-1, AAMI STD. HA 60601-1-11, IEC STD. 60601-1-6, IEC 60601-1-12, ISO STD. 10079-1 CONFORME À (LA NORME) CSA STD. C22.2 NO. 60601-1, NO. 60601-1-11, IEC STD. 60601-1-6, IEC STD. 60601-1-12, ISO STD. 10079-1 La série 7305 est conforme à la norme CEI 60601-1 3e édition
Classifications de l'équipement	
En ce qui concerne la protection contre tout risque d'électrocution	Classe II et sous tension intérieurement
Degré de protection contre tout risque d'électrocution	Pièces appliquées de type BF
Degré de protection contre l'entrée de liquides	IP33 et alimentation ordinaire
Mode de fonctionnement	Fonctionnement intermittent: 30 minutes marche, 30 minutes arrêt
Équipement non utilisable en présence d'un mélange anesthésique inflammable avec de l'air ou avec de l'oxygène ou avec de l'oxyde d'azote.	
Classification ISO	
Séries 7305P uniquement - Equipement d'aspiration médicale électrique à usage sur le terrain ou en transport selon la norme EN ISO 10079-1:2015	
Débit élevé/Dépression élevée	
Séries 7305D - Equipement d'aspiration médicale électrique à usage de non transport selon la norme EN ISO 10079-1:2015	

GARANTIE LIMITÉE DE DEUX ANS

La portion compresseur de l'unité d'aspiration DeVilbiss Séries 7305P et 7305D (à l'exclusion des batteries rechargeables internes) est garanti être exempte de tout vice de matériau et de fabrication pendant une période de deux ans à compter de la date d'achat. Les batteries rechargeables internes sont garanties pour une période de 90 jours. Toute pièce défectueuse sera réparée ou remplacée, sur décision de DeVilbiss Healthcare à condition que l'unité n'ait pas été altérée ou mal utilisée durant cette période. Veiller à ce que tout mauvais fonctionnement ne soit pas dû à un nettoyage inadéquat ou à un manque d'observation des instructions. En cas de réparations, contacter son fournisseur DeVilbiss Healthcare ou le service d'entretien DeVilbiss Healthcare pour toute instruction en appelant les numéros suivants: Etats-Unis 800-338-1988 / 814-443-4881, Europe +49-(0) 621-178-98-0.

REMARQUE– Cette garantie ne couvre pas la fourniture d'un appareil en prêt, compensant les coûts encourus en location pendant que ledit appareil est en cours de réparation, ou les coûts de main d'œuvre encourus pour réparer ou remplacer la ou les pièces défectueuses.

IL N'EXISTE PAS D'AUTRE GARANTIE EXPRESSE. LES GARANTIES IMPLICITES, DONT CELLES DE COMMERCIALISABILITE ET D'APTITUDE A UN USAGE PARTICULIER, SONT LIMITEES A LA DUREE DE LA GARANTIE LIMITEE EXPRESSE ET, DANS LA MESURE OU ELLES SONT AUTORISEES PAR LA LOI, TOUTES LES GARANTIES IMPLICITES SONT EXCLUES. CECI CONSTITUE LES SEULS RECOURS ET RESPONSABILITE CAR LES DOMMAGES INDIRECTS ET ACCESSOIRES SOUS TOUTES LES GARANTIES SONT EXCLUS DANS LA MESURE OU L'EXCLUSION EST AUTORISEE PAR LA LOI. CERTAINS ETATS NE PERMETTENT PAS DE LIMITATIONS SUR LA DUREE D'UNE GARANTIE IMPLICITE, OU LA LIMITATION OU L'EXCLUSION DES DOMMAGES INDIRECTS ET ACCESSOIRES, PAR CONSEQUENT LA LIMITATION OU L'EXCLUSION MENTIONNEE CI-DESSUS PEUT NE PAS S'APPLIQUER A VOUS

Cette garantie vous confère des droits juridiques précis, mais vous pouvez également bénéficier d'autres droits (ces derniers variant d'un état à l'autre au sein des Etats-Unis).

Note du fabricant

Nous vous remercions d'avoir sélectionné une unité d'aspiration DeVilbiss. Nous voulons que vous soyez un client satisfait. Nous vous demandons d'envoyer vos questions et commentaires à l'adresse figurant sur la couverture arrière.

Pour tout entretien, contacter le fournisseur agréé DeVilbiss Healthcare:

Téléphone	Date d'achat	Numéro de série
-----------	--------------	-----------------

INFORMATIONS DE COMPATIBILITÉ ÉLECTROMAGNÉTIQUE

AVERTISSEMENT

 Incompatible avec la RM

N'utilisez pas l'appareil ni les accessoires dans un environnement de résonance magnétique (RM), car une telle utilisation pourrait provoquer un risque inacceptable pour le patient ou endommager les appareils Vacu-Aide ou de RM. La sécurité de l'appareil et de ses accessoires n'a pas été évaluée dans un environnement RM.

Ne pas utiliser l'appareil ni ses accessoires dans un environnement avec des équipements électromagnétiques tels que des scanners, appareils de diathermie, appareils à puce RFID et systèmes de sécurité électromagnétique (détecteurs de métaux) qui pourraient causer des risques inacceptables pour le patient ou endommager le Vacu-Aide. Certaines sources électromagnétiques peuvent ne pas être visibles, si vous remarquez des modifications inexplicables dans les performances de cet appareil, s'il émet des bruits forts ou inhabituels, débranchez le cordon d'alimentation et cessez de l'utiliser. Contactez votre prestataire de soins à domicile. Cet appareil est réutilisable sur un même patient seulement.

Cet appareil convient à une utilisation à domicile et dans des environnements de santé sauf à proximité D'ÉQUIPEMENT CHIRURGICAL HF et la pièce blindée à HF d'un SYSTÈME ME pour imagerie par résonance magnétique, où l'intensité des PERTURBATIONS magnétiques est élevée.

Câbles et longueurs maximales des câbles

Cordon d'alimentation CC (adaptateur d'allume-cigare) #7304D-619 longueur maximale = 2,2 mètres

AVERTISSEMENT

Il faut éviter d'utiliser cet appareil à côté ou au-dessus d'autres équipements car cela pourrait entraîner un mauvais fonctionnement. Si une telle utilisation est nécessaire, vous devrez observer cet équipement et les autres pour vérifier qu'ils fonctionnent normalement.

AVERTISSEMENT

L'utilisation d'accessoires ou de câbles autres que ceux spécifiés ou fournis par le fabricant de cet équipement pourrait causer des émissions électromagnétiques accrues ou une réduction de l'immunité électromagnétique de cet équipement et entraîner un mauvais fonctionnement.

















AVERTISSEMENT

L'équipement de communications RF portable (y compris les périphériques comme les câbles d'antenne et les antennes externes) ne doit pas être utilisé à moins de 30 cm (12 pouces) de n'importe quelle partie du Vacu-Aide, y compris les câbles spécifiés par le fabricant. Autrement, cela pourrait entraîner la dégradation des performances de l'équipement.

INHALT

IEC-Symbole	DE - 32
Wichtige Sicherheitshinweise	DE - 32
Auslandsreisen	DE - 33
Einführung	DE - 33
Zubehör-/Ersatzteile	DE - 34
Wichtige Teile	DE - 35
Aufbau	DE - 36
Betrieb Ihres DeVilbiss Absauggerätes, 7305-Serie	DE - 36
Aufladen der Batterie.....	DE - 37
Reinigungshinweise.....	DE - 37
Wartung	DE - 39
Fehlersuche.....	DE - 39
Aufbereitung	DE - 40
Technische Daten/Klassifikation	DE - 40
Garantie.....	DE - 41
Informationen zur elektromagnetischen Verträglichkeit	DE - 41

IEC-SYMBOLS

	Achtung, Hinweise beachten		Innen positive Polarität		Nicht Wasser und Feuchtigkeit aussetzen
	Vor der Inbetriebnahme muss die Bedienungsanleitung gelesen und verstanden werden. Dieses Symbol ist auf dem Produktetikett blau hinterlegt.		Gerät "Ein"		Trocken lagern
	Gleichstrom		Gerät "Aus"		Externe Stromversorgung
	Wechselstrom		Laden des Akkus		Herstellungsdatum
	Teil Typ BF		Niedriger Akkuladestand		Hersteller
IP33	Geschützt gegen feste Gegenstände über 2,5 mm Durchmesser und direktes Ansprühen bis 60° aus der Vertikalen.	REF	Katalog-/Modellnummer	EC REP	Europäischer Bevollmächtigter
	Erstickengefahr – Kleinteile sind nicht für Kinder unter 3 Jahren oder Personen geeignet, die dazu neigen, nicht essbare Gegenstände zu verschlucken.				
R_x ONLY	Laut US-Bundesgesetz darf dieses Gerät nur an einen Arzt bzw. auf Anordnung eines Arztes verkauft werden.				
	Dieses Gerät enthält elektrische und/oder elektronische Komponenten, die gemäss EU-Richtlinie 2012/19/EU über Elektro- und Elektronik-Altgeräte (WEEE) der Wiederverwertung zugeführt werden müssen.				

WICHTIGE SICHERHEITSHINWEISE

Bei der Verwendung von elektrischen Geräten, insbesondere in Gegenwart von Kindern oder Haustieren, müssen immer grundlegende Sicherheitsvorkehrungen getroffen werden. Vor der Verwendung alle Hinweise lesen. Wichtige Informationen werden folgendermaßen hervorgehoben:

GEFAHR– Wichtige Sicherheitsinformationen über Gefahren, die schwere Verletzungen oder Tod zur Folge haben können.

WARNUNG– Wichtige Sicherheitsinformationen über Gefahren, die schwere Verletzungen zur Folge haben können.

VORSICHT– Informationen zur Vermeidung von Produktbeschädigungen.

HINWEIS– Information die Sie besonders beachten sollten.

VOR DER VERWENDUNG ALLE ANWEISUNGEN LESEN.

DER BENUTZER MUSS VOR DER BENUTZUNG DES GERÄTES ENTSPRECHEND GESCHULT WERDEN.

DIESE ANWEISUNGEN AUFBEWAHREN

GEFAHR

Um die Gefahr eines tödlichen Elektroschocks zu verringern:

1. Keinesfalls beim Baden benutzen.
2. Keinesfalls das Produkt an einer Stelle ablegen oder aufbewahren, von der es in eine Badewanne oder ein Waschbecken herabfallen oder herabgezogen werden könnte.
3. Keinesfalls das Gerät in Wasser oder andere Flüssigkeiten fallen lassen.
4. Keinesfalls nach einem Gerät fassen, das ins Wasser gefallen ist. Sofort Wechselstrom-Netzkabel aus der Steckdose ziehen.

WARNUNG

Zur Reduzierung des Verbrennungs-, Stromschlag-, Allergie-, Brand- oder Verletzungsrisikos für Personen:

1. Die Verwendung des Geräts durch oder in der Nähe von Kindern oder Menschen mit körperlicher Behinderung muss unter sorgfältiger Aufsicht erfolgen.
2. Das Gerät lediglich für die beabsichtigten, in dieser Anleitung aufgeführten Zwecke benutzen. Keinesfalls Zubehörteile einsetzen, die nicht vom Hersteller empfohlen sind.
3. Niemals dieses Gerät betreiben, wenn
 - a. Das Netzkabel oder die Steckdose beschädigt ist.
 - b. Das Gerät nicht ordnungsgemäß funktioniert.
 - c. Das Gerät fallengelassen oder beschädigt wurde.
 - d. Das Gerät in Wasser gefallen ist. In solchen Fällen das Gerät zwecks Überprüfung und Reparatur einem anerkannten DeVilbiss Reparaturzentrum übersenden.
4. Netzkabel von aufgeheizten Oberflächen fernhalten.
5. Niemals verwenden, wenn Sie sich schwindlig fühlen oder schlafen.
6. Das Gerät oder den Wechselstrom/Gleichstrom-Adapter bei eingeschalteter Stromversorgung nicht abdecken.
7. Den Sammelbehälter vor jedem Gebrauch auf Risse überprüfen. Wenn Risse festgestellt werden, nicht verwenden.
8. Bei der Pflege von Personen mit infektiösen Erkrankungen und der Handhabung medizinischer Geräte dieser Personen sind allgemeine Vorsichtsmaßnahmen zu beachten.
9. Das Absauggerät nur so aufstellen, dass das Netzkabel schnell getrennt werden kann.
10. Bei der Benutzung des Gerätes unter extremen Betriebsbedingungen und in der Transporttasche kann die Oberflächentemperatur des Gerätes 73°C überschreiten.
11. Den Absaugschlauch von anderen Teilen des Systems getrennt halten, um sicherzustellen, dass er sich vor dem Kontakt mit dem Patienten nicht auf über 43°C erwärmt.
12. Der zu verwendende Katheter muss vorsichtig eingeführt werden, um ein Erstickern zu verhindern.
13. Kinder nicht mit dem Schlauch spielen lassen, da dies zu Strangulierung führen kann.
14. Einen Arzt hinzuziehen, wenn es aufgrund der Verwendung des Gerätes zu allergischen Reaktionen kommt.
15. Die Absaugpumpe außerhalb der Reichweite von Kindern und Haustieren lagern und von Schädlingen fernhalten.

HINWEIS– Die Geräte der Serie 7305D sind nicht ab Werk mit einer integrierten wiederaufladbaren Batterie ausgestattet. Eine solche Batterie ist separat erhältlich und kann von Ihrem DeVilbiss Healthcare-Händler installiert werden. Die Geräte der Serie 7305P sind ab Werk mit einer wiederaufladbaren Batterie ausgestattet. Alle in diesem Handbuch aufgeführten Hinweise im Zusammenhang mit Batteriebetrieb sind auf diese Geräte anwendbar.

HINWEIS– Alle in diesem Absauggerät verwendeten Materialien sind latexfrei.

GEFAHR

Das DeVilbiss Absauggerät ist ein Vakuum-Absauggerät für das Absaugen nicht-brennbarer Flüssigkeiten im medizinischen Anwendungsbereich. Unsachgemäße Verwendung kann zu Verletzungen oder zum Tod führen. Für alle medizinischen Anwendungen gilt:

1. Das Absaugen muß in strikter Übereinstimmung mit den entsprechenden Vorgehensweisen, die von medizinischen Fachpersonal erstellt wurden, erfolgen.
2. Es kann sein, daß einige Anschluß- oder Zubehörteile nicht auf die gelieferten Schläuche passen. Alle Zubehörteile müssen vor der Verwendung auf korrekten Sitz überprüft werden.

VORSICHT– Den 1,8 m langen Patientenschlauch nicht direkt an das Absauggerät anschließen; dies führt zu Schäden am Absauggerät.

AUSLANDSREISEN

Die Serie 7305 ist mit einem AC/DC-Adapter ausgestattet, der den Betrieb an einer beliebigen Wechselspannung (100-240 VAC, 50/60 Hz) ermöglicht. Es muß jedoch das entsprechende Netzkabel zum Anschluß an die Steckdose verwendet werden. Die Wechselstromversorgung wird durch Ziehen des Netzkabels von der Netzsteckdose getrennt.

HINWEIS– Vergewissern Sie sich vor Inbetriebnahme, daß Sie das richtige Netzkabel verwenden.

EINFÜHRUNG

Ihr DeVilbiss Absauggerät ist ein kompaktes medizinisches Absauggerät, das für den zuverlässigen mobilen Betrieb ausgelegt ist. Aufgrund der geringen Größe, des geringen Gewichtes und Netzbetriebes, ist das DeVilbiss Absauggerät ideal für das Absaugen zu Hause. Optional während des Transports mit einem 12V Gleichstromkabel. Sofern Ihr Modell über eine integrierte wiederaufladbare Batterie verfügt, kann das Gerät überall eingesetzt werden. Es besteht die Wahl zwischen zwei verschiedenen Sammelbehälter-Optionen: Ein Standardsammelbehälter oder ein wiederverwendbarer Behälter. Werden die in diesem Handbuch empfohlenen Hinweise zu Betrieb und Wartung befolgt, so hilft dies, die Lebensdauer dieses Produktes zu verlängern. Diese Anleitung gibt einen Überblick über das Absauggerät und dessen Bedienung. Ausführlichere Anweisungen zur Patientenversorgung erhalten Sie von Ihrem Fachhändler.

Kontraindikationen (besondere Situationen, in denen das Gerät nicht benutzt werden darf)

Die DeVilbiss Absauggerät darf nicht angewendet werden für:

- Thorax-Drainage
- Nasogastrale Absaugung

Erklärung zum Verwendungszweck

Dieses Gerät ist zur Entfernung von Flüssigkeiten aus den Atemwegen oder dem Atmungsunterstützungssystem und von Infektionsmaterial aus Wunden bestimmt. Das Gerät erzeugt einen negativen Druck (d.h. ein Vakuum), der die Flüssigkeiten durch einen Einmalschlauch zieht, der an einen Sammelbehälter angeschlossen ist. Die Flüssigkeiten werden zur ordnungsgemäßen Entsorgung in einem Sammelbehälter aufgefangen. Dieses Gerät darf nur auf Anordnung eines Arztes verwendet werden.

ZUBEHÖR-/ERSATZTEILE

Die folgenden Teile sind als Zubehör- oder Ersatzteile für Ihr DeVilbiss Absauggerät der Serie 7305 separat erhältlich:

Beschreibung	Bestellnummer	Beschreibung	Bestellnummer
1,8 m langer Patientenschlauch (USA)	SUCP TUBING 72	Netzkabel für 12 Volt Anschluss am Zigarettenanzünder	7304D-619
1,8 m langer Patientenschlauch (International)	6305D-611	Netzkabel für USA	DV51D-606
Sammelbehälter-Kit (interne Filterkartusche, Spritzschutz, 800 ml-Behälter, 11,43 cm- und 1,8 m-Schlauch)	7305D-633	Netzkabel für Mitteleuropa	DV51D-607
800 ml-Einwegbehälter mit interner Filterkartusche, Spritzschutz und 11,43 cm-Schlauch (jeweils 48)	7305D-632	Netzkabel für UK	DV51D-608
Filterkartusche (12er-Pack) für Standardbehälter	7305D-635	Netzkabel für Australien	DV51D-609
Sammelbehälter-Kit (wiederverwendbarer 1200 ml-Behälter, externer Bakterienfilter, Winkel, 11,43 cm-Schlauch)	7314D-603	Netzkabel für Brasilien	DV51D-612
Wiederverwendbarer 1200 ml-Behälter (externer Bakterienfilter, Winkel, 11,43 cm-Schlauch) (6er-Pack)	7314D-604	Netzkabel für Japan	DV51D-613
Externer, unsteriler, Bakterienfilter für autoklavierbaren 1200ml Behälter, 12er-Pack	7305D-608	Netzkabel für China	DV51D-614
Transporttasche	7305D-606	Netzkabel für Argentinien	180-0006-011
Wechselstrom/Gleichstrom-Adapter/Ladegerät	7314P-613		

HINWEIS– Die Verwendung elektrischer Kabel und Zubehör, die nicht in diesem Handbuch oder anderen Referenzdokumenten aufgeführt sind, kann eine erhöhte elektromagnetische Strahlung des Produktes oder eine verminderte elektromagnetische Störfestigkeit des Produktes zur Folge haben.

7305-Serie DeVilbiss Absauggerät

Einwegbehälter mit interner Filterkartusche

1. 11,43 cm Verbindungsschlauch
2. Vakuum-Messgerät
3. Vakuumregler
4. Gleichstromeingang (an der Seite)
5. Netzschalter
6. Spritzschutz
7. Sammelbehälter
8. Deckel
9. Patientenschlauch
10. Filterkartusche

Wechselstrom/Gleichstrom-Adapter (nicht abgebildet)

Gleichstrom-Netz kabel (nicht abgebildet); optional

Integrierte wiederaufladbare Batterie (nicht abgebildet); nur 7305P-Serie

Transporttasche (nicht abgebildet) nur 7305P-Serie

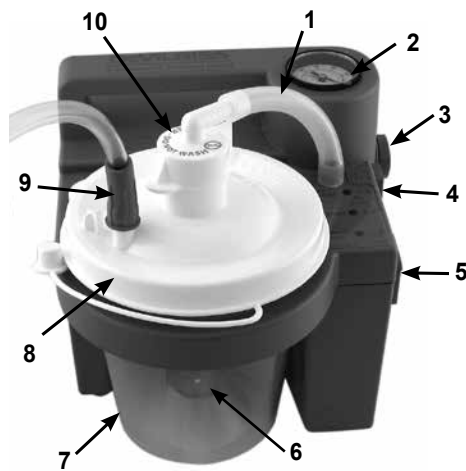

Wiederverwendbarer (autoklavierbarer) Behälter mit externem Bakterienfilter

1. Externer Bakterienfilter
2. Vakuum-Messgerät
3. 11,43 cm Verbindungsschlauch
4. Vakuumregler
5. Gleichstromeingang (an der Seite)
6. Netzschalter
7. Sammelbehälter
8. Deckel
9. Patientenschlauch
10. Schlauchwinkel

Wechselstrom/Gleichstrom-Adapter (nicht abgebildet)

Gleichstrom-Netz kabel (nicht abgebildet); optional

Integrierte wiederaufladbare Batterie (nicht abgebildet); nur 7305P-Serie

Transporttasche (nicht abgebildet); nur 7305P-Serie

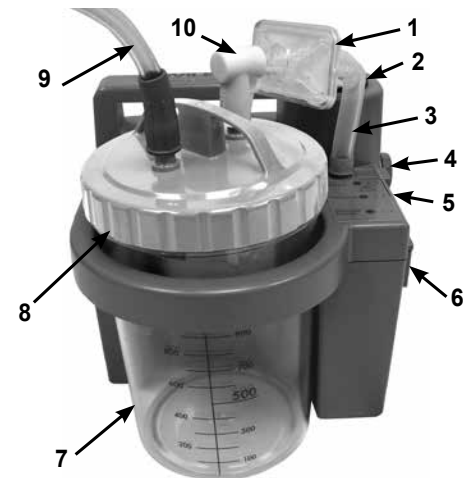

DeVilbiss Behälter der Serie 7305

Einwegbehälter mit interner Filterkartusche und Spritzschutz

1. 11,43 cm Verbindungsschlauch
2. Filterkartusche (weder Wasser noch Feuchtigkeit aussetzen)
3. Deckel
4. Becher
5. Spritzschutz
6. Anschluss für Patientenschlauch



Wiederverwendbarer Behälter mit externem Bakterienfilter

1. 11,43 cm Verbindungsschlauch
2. Deckel mit O-Ring
3. Überlaufventil
4. Becher
5. Anschluss für Patientenschlauch
6. Schlauchwinkel
7. Bakterienfilter



AUFBAU

VORSICHT– Den 1,8 m langen Patientenschlauch nicht direkt an das Absauggerät anschließen; dies führt zu Schäden am Absauggerät.

Einrichten der internen Filterkartusche

Einwegbehälter mit interner Filterkartusche und Spritzschutz

1. Laden Sie den Akku über 17 Stunden vollständig auf (nur 7305P-Serie).
2. Stellen Sie sicher, dass der Spritzschutz sicher an der Deckelinnenseite über der Filterkartusche befestigt ist.
3. Befestigen Sie den Deckel sicher am Behälter.
4. Führen Sie den Behälter in die Halterung ein und drücken Sie ihn vorsichtig hinein.
5. Verbinden Sie die Filterkartusche über den 11,43 cm-Schlauch mit dem Schlauchanschluss.
6. Der Patientenschlauch muss dann am Kanisterdeckel an den Ausgang mit der Aufschrift <Patient> angeschlossen werden.
7. Bitte vergewissern Sie sich vor der Benutzung, dass alle Verbindungen fest sind und keine Leckagen aufweisen.
8. Stellen Sie sicher, dass das Gerät auf die benötigte Saugstärke eingestellt ist, bevor Sie mit dem Absaugvorgang beginnen.

Einrichten des externen Filters

Wiederverwendbarer Behälter mit externem Bakterienfilter

1. Laden Sie den Akku über 17 Stunden vollständig auf (nur 7305P-Serie).
2. Befestigen Sie den Deckel sicher am Behälter.
3. Führen Sie den Behälter in die Halterung ein und drücken Sie ihn vorsichtig hinein.
4. Schließen Sie eines der beiden Enden des 11,43 cm-Schlauchs an den Schlauchverbinder an und verbinden Sie anschließend das andere Ende mit dem Bakterienfilter. Stellen Sie sicher, dass beim Einbau der durchsichtige Teil des Bakterienfilters in Richtung Absaugbehälter zeigt. Ändern Sie auf keinen Fall die Fließrichtung.
5. Der Bakterienfilter muss dann mit dem 90 Grad Winkelstück verbunden werden. Das 90 Grad Winkelstück muss dann dort mit der Oberseite des Kanisterdeckels verbunden werden, wo die Aufschrift <Vacuum> zu lesen ist.
6. Der Patientenschlauch muss dann am Kanisterdeckel an den Ausgang mit der Aufschrift <Patient> angeschlossen werden.
7. Bitte vergewissern Sie sich vor der Benutzung, dass alle Verbindungen fest sind und keine Leckagen aufweisen.
8. Stellen Sie sicher, dass das Gerät auf die benötigte Saugstärke eingestellt ist, bevor Sie mit dem Absaugvorgang beginnen.

BETRIEB IHRES DEVILBISS ABSAUGGERÄTES, 7305-SERIE

Bevor Sie das Gerät an den Wechselstromadapter oder das als Zubehör erhältliche Netzkabel für 12 Volt Gleichstrom anschließen, vergewissern Sie sich bitte, dass der Netzschalter an der Seite des Gerätes sich in der "AUS"-Position befindet. Wählen sie nun Ihre gewünschte Stromquelle.

LED Anzeigen

L1 - Grün– Gerät wird über Wechselstromquelle oder Gleichstromkabel mit Strom versorgt. Die Anzeige leuchtet auf, wenn das Gerät an Strom angeschlossen ist.

L2 - Gelb– Batterie wird aufgeladen. Anzeige verlischt, wenn die Batterie vollständig aufgeladen ist. (Nur 7305-Serie)

L3 - Rot– Batterieladezustand niedrig. Wählen Sie eine andere Stromquelle, und laden Sie die Batterie so bald als möglich wieder auf, wenn die Anzeige weiterhin kontinuierlich aufleuchten sollte. (Nur 7305P Serie)

WECHSELSTROMBETRIEB– Stecken Sie den kleinen Anschluss des Wechselstromadapters in den Gleichstromeingang an der Seite des Gerätes. Den Netzstecker an eine Netzsteckdose anschließen.

HINWEIS– Eine Erwärmung des Netzteils ist bauartbedingt.

BETRIEB MIT 12 VOLT GLEICHSTROM– (z.B. der Zigarettenanzünder in einem Fahrzeug). Stecken Sie den kleinen Anschluss des Gleichstrom-Netzkabels in den Gleichstromeingang an der Seite des Gerätes. Stecken Sie den größeren Anschluß in den 12 Volt Gleichstromanschluss im Fahrzeug.

BATTERIEBETRIEB– Vergewissern Sie sich, daß Ihr Gerät über eine integrierte wiederaufladbare Batterie verfügt. Eine solche Batterie ist ab Werk in den Geräten der 7305P-Serie, bzw. von Ihrem Fachhändler (als Option) in Geräten der Serie 7305D installiert. Um einen ordnungsgemäßen Batteriebetrieb sicherzustellen, muß die Batterie wie im Kapitel über das Aufladen der Batterie beschrieben für 17 Stunden vollständig aufgeladen werden.

Um das Gerät mit einer integrierten wiederaufladbaren Batterie zu betreiben, muss sichergestellt sein, dass keine externen Stromquellen an den Gleichstromeingang an der Seite des Gerätes angeschlossen sind. Nach Wahl der Stromquelle schalten Sie das Gerät "EIN"; unter Verwendung des Netzschalters an der Seite des Gerätes. Die Stromanzeige (an der Oberseite des Gerätes) zeigt an, welche Stromquelle verwendet wird. Diese Anzeige leuchtet kontinuierlich, wenn eine externe Stromquelle angeschlossen ist.

WARNUNG

Wenn das Gerät keinen externen Strom empfängt oder die Batterie nicht sofort wiederaufgeladen wird, leuchtet die Anzeige für Batterie niedrig weiterhin auf, und die Leistung des Gerätes fällt rasch ab. Wechseln Sie sofort zu einer anderen Stromquelle, um eine Unterbrechung des Absaugvorgangs zu vermeiden.

Stellen Sie das Vakuumniveau am Gerät zwischen 80 und 550 mm Hg ein, unter Verwendung des Vakuumreglers an der Seite des Gerätes (im Uhrzeigersinn zur Erhöhung des Vakuums und gegen den Uhrzeigersinn zur Verringerung des Vakuums). Das gewünschte Vakuumniveau kann mit Hilfe des Manometers an der Oberseite des Gerätes eingestellt werden. Um das Manometer akkurat abzulesen, muss das zum Patienten führende Ende des Schlauches abgeklemmt, oder der Sekretbehälter verschlossen werden.

HINWEIS– Das Vakuum (der Unterdruck) muss gemäß der Vorgabe eines Arztes eingestellt werden. Nach veröffentlichtem Expertenkonsens muss der Saugunterdruck so niedrig wie möglich eingestellt werden, um Sekrete effektiv abzusaugen. ¹ Für die tracheale und/oder endotracheale Absaugung wurde ein Vakuum (Unterdruck) von weniger als 100 mmHg bei Kleinkindern, weniger als 120 mmHg bei Kindern und weniger als 150 mmHg bei Erwachsenen empfohlen. ²

HINWEIS– Das Manometer dient lediglich Vergleichszwecken. Sollte das Gerät einen beträchtlichen Leistungsabfall aufweisen, so muss die Verlässlichkeit des Meßgeräts überprüft werden.

Das Absaugen am Patienten wird automatisch geblockt, wenn das Flüssigkeitsniveau die Schwimmerabsperrung an der Unterseite des Deckels der Sammelflasche erreicht.

HINWEIS– Das Gerät immer mit dem Vakuumregler vollständig im Uhrzeigersinn gedreht transportieren, für den Fall, daß das Gerät herunterfällt.

¹ AARC Clinical Practice Guideline. Endotracheal Suctioning of Mechanically Ventilated Patients With Artificial Airways-2020. Respir Care 2010;55(6): 758- 764.

² AARC Clinical Practice Guideline. Nasotracheal Suctioning-2004 Revision & Update. Respir Care 2004;49(9): 1080-1084

VORSICHT– Wenn die automatische Schwimmerabspernung aktiviert ist, muß der Inhalt der Sammelflasche entleert werden. Weiteres Absaugen könnte sonst die Vakuumpumpe beschädigen.

VORSICHT– Sollte Flüssigkeit zurück in das Gerät aspiriert werden, so muss das Gerät von Fachpersonal untersucht werden, da dies eine Beschädigung der Vakuumpumpe zur Folge haben kann.

WARNUNG

Dieses Gerät ist für nichtkontinuierlichen Betrieb konzipiert, wie in den technischen Daten angemerkt. Das Gerät nicht ohne Flow (oder mit blockiertem Sauganschluss) betreiben. Die Benutzung des Gerätes im Dauerbetrieb unter diesen Bedingungen kann dazu führen, dass sich das Gerät aufgrund von Überhitzung abschaltet oder beschädigt wird.

AUFLADEN DER BATTERIE

Die Geräte der 7305P-Serie sind ab Werk mit einer wiederaufladbaren Batterie ausgestattet. Das Gerät verfügt über eine Anzeige für niedrigen Batteriestand sowie über eine Anzeige für Batterieladung. Die Geräte der 7305P-Serie sind nicht ab Werk mit einer wiederaufladbaren Batterie ausgestattet. Wenden Sie sich an Ihren Fachhändler, um herauszufinden, ob Ihr Gerät nachträglich mit einer wiederaufladbaren Batterie ausgestattet wurde.

Wenn Sie sicher sind, dass Ihr Gerät mit einer wiederaufladbaren Batterie ausgestattet ist, schließen Sie das Gerät unter Verwendung des Wechselstromadapters an die Steckdose oder den 12V-KFz Adapter an. Das grüne Licht, das externe Stromzufuhr anzeigt, leuchtet auf. Die gelbe Batterieladeanzeige leuchtet auf, während die Batterie wiederaufgeladen wird. Vergewissern Sie sich, daß diese Anzeige aufleuchtet, wenn Sie mit dem Wiederaufladen beginnen. Wenn das Aufladen fast abgeschlossen ist, kann es sein, dass die gelbe LED-Anzeige für einige Minuten blinkt. Dies ist normal.

HINWEIS– Laden Sie den Akku vor der ersten Verwendung mindestens 17 Stunden lang auf.

HINWEIS– Laden Sie den Akku nach jedem Gebrauch wieder vollständig auf. Nachdem sich die Ladeanzeige ausschaltet, führt die Geräteeinheit eine Erhaltungsladung des Akkus fort, daher sollten Sie die Einheit am Wechselstrom angeschlossen lassen, wenn sie nicht in Gebrauch ist.

VORSICHT– Vollständiges Entladen der Batterie verkürzt die Lebensdauer der Batterie. Betreiben Sie das Gerät nicht länger als einige Minuten, wenn die gelbe Anzeige für niedrigen Batteriestand aufleuchtet. Laden Sie die Batterie sobald wie möglich auf.

HINWEIS– Die Laufzeit des Geräts nimmt mit dem Alter des Akkus ab.

HINWEIS – Die Laufzeit wird ebenfalls verringert, wenn der Akku sich über längere Zeiträume in einem entladenen Zustand befindet.

HINWEIS ZUR LAGERUNG– Der Akku sollte vor der Lagerung mindestens über 17 Stunden, und mindestens einmal alle 6 Monate aufgeladen werden. Wichtig - Falls das Aufladen des Akkus erst nach 6 Monaten erfolgt, kann es sein, dass der Akku erst nach Abschluss von 3 vollständigen Lade- und Entladezyklen wieder eine vollständige Laufzeit erreicht.

HINWEIS– Ein vollständig geladener Akku reicht für ungefähr 60 Minuten kontinuierlichen Betrieb auf der Stufe „Nullvakuum“ (freie Strömung). Die Betriebszeit verkürzt sich bei höheren Vakuumstärken.

HINWEIS– Während die Batterie wiederaufgeladen wird, leuchtet die Batterieladeanzeige kontinuierlich. Wenn Ihr Gerät auf das Wiederaufladen nicht ansprechen sollte, vergewissern Sie sich bitte, dass Ihr Gerät eine Batterie enthält, bevor Sie das Gerät an Ihren DeVilbiss Healthcare-Vertragshändler oder an DeVilbiss Healthcare zurücksenden. Vergewissern Sie sich, dass die Batterieladeanzeige aufleuchtet, wenn die externe Stromzufuhr hergestellt wird und der Schalter sich in der "AUS"-Position befindet.

HINWEIS– Geräte, die mit einer integrierten wiederaufladbaren Batterie ausgestattet sind, enthalten eine versiegelte Bleibatterie, die recycled werden muß.

HINWEIS– Schließen Sie die Wechselstromführung nicht an eine mit einem Schalter ausgestattete Steckdose an, um sicherzustellen, dass eine permanente Stromversorgung gewährleistet ist.

HINWEIS– Stellen Sie sicher, das während des Ladevorgangs an einer 12V Stromquelle, der Ladevorgang nicht unterbrochen wird.

REINIGUNGSHINWEISE

Vorbereitung

1. Schalten Sie das Gerät aus, indem Sie den Netzschalter betätigen und das Vakuum abfallen lassen. Trennen Sie die Stromzufuhr vom Gleichstromeingang am Gerät.
2. Entfernen Sie den Schlauch, und nehmen Sie den Behälter aus der Halterung.
3. Entfernen Sie vorsichtig den Deckel, und leeren Sie den Behälter.

WARNUNG

Bereiten Sie stets für jeden Reinigungsvorgang eine frische Lösung vor, und entsorgen Sie diese nach der Verwendung, um ein eventuelles Infektionsrisiko durch verunreinigte Reinigungs-/desinfektionslösungen zu vermeiden.

Einweg-Sammelbehälter mit interner Filterkartusche

Standardbehälter und Deckel sollten nur für einen einzigen Patienten verwendet werden.

1. Entfernen Sie Filterkartusche und 11,43 cm-Schlauch, und legen Sie diese beiseite.

HINWEIS– Der Filter darf nicht nass werden. Das Filtermedium kann nicht von der Filterkartusche getrennt werden (Abbildung A).

WARNUNG

Entfernen Sie die Schwimmerkugel nicht aus dem Deckel. Eine entfernte Schwimmerkugel kann ein Erstickenrisiko darstellen (Abbildung B).

2. Reinigen Sie Behälter, den Deckel und den Spritzschutz in einer warmen Reinigungslösung aus Wasser und Geschirrspülmittel. Spülen Sie beide Teile anschließend mit klarem warmen Wasser ab.
3. Weichen Sie beide Teile in einer Lösung aus einem Teil Essig (Säurekonzentration ca. 5%) und drei Teilen Wasser (das Wasser sollte ca. 55°C bis 65°C heiß sein) 60 Minuten lang ein. Spülen Sie die Teile anschließend mit klarem warmen Wasser ab, und lassen Sie diese anschließend an der Luft trocknen.

HINWEIS– Der Sekretbehälter und der Deckel können alternativ auch im Geschirrspüler gereinigt werden. Wählen Sie hierzu ein Spülprogramm von ca. 55° bis 65°C aus.

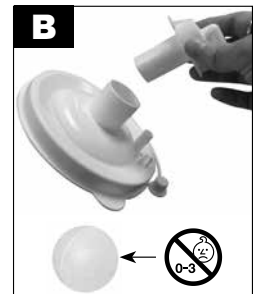

Wiederverwendbarer Sammelbehälter mit externem Bakterienfilter

1. Entfernen Sie den Bakterienfilter, den 11,43 cm-Schlauch und den Schlauchwinkel, und legen Sie die Teile beiseite. Entfernen Sie den O-Ring und das Überlaufventil vom Deckel.
2. Waschen Sie Behälter, Deckel, O-Ring und Überlaufventil in einer Lösung aus heißem Wasser mit einem milden Geschirrspülmittel, und spülen Sie die Teile mit sauberem warmen Leitungswasser ab.
3. **Bei Verwendung für einen einzigen Patienten:** Führen Sie nach dem Waschen eine Desinfektion mithilfe einer der folgenden Methoden durch:
 - a. Weichen Sie den Behälter in einer Lösung aus einem Teil Essig (Säurekonzentration ca. 5%) und drei Teilen Wasser (das Wasser sollte mindestens 55°C bis 65°C heiß sein) 60 Minuten lang ein.
 - b. Waschen mit Reinigungsalkohol und anschließend an der Luft trocknen lassen.
 - c. Waschen mit einem handelsüblichen (bakterien- und keimtötenden) Desinfektionsmittel. Halten Sie die vom Hersteller empfohlenen Anweisungen und Verdünnungsverhältnisse sorgfältig ein.
4. **Bei Verwendung für mehrere Patienten:** Nach der Reinigung:
 - a. Wenn die Teile vollständig getrocknet sind, platzieren Sie Behälter und Deckel mit dem offenen Ende nach unten in einem Autoklaven. Achten Sie darauf, dass die Teile sich nicht berühren. Führen Sie einen Sterilisierungsdampfzyklus von 15 Minuten bei 121 °C (250 °F) aus. **HINWEIS–** Der Behälter ist für bis zu 30 Autoklavsterilisierungszyklen unter den angegebenen Bedingungen ausgelegt.
 - b. Entsorgen und ersetzen Sie beim Wechsel zwischen Patienten den Filter, den Schlauch und den Winkel.

Absauggerät (nur für die Verwendung bei einem Patienten)

1. Mit dem Netzschalter in "AUS"-Position trennen Sie das DeVilbiss Absauggerät von allen externen Stromquellen.
2. Wischen Sie das Gehäuse mit einem sauberen Tuch und einem kommerziellen (antibakteriellen/keimtötenden) Desinfektionsmittel ab.

VORSICHT– Nicht in Wasser eintauchen, da dies zu Beschädigungen der Vakuumpumpe führt.

HINWEIS– Verwenden Sie zur Reinigung der Einheit keine Reinigungs- oder Desinfektionsmittel, die Ammoniak, Benzol und/oder Aceton enthalten.

1,80m Patientenschlauch (nur für die Verwendung bei einem Patienten)

1. Entfernen Sie den Schlauch vom Gerät.
2. Spülen Sie ihn sorgfältig unter fließendem warmem Wasser.
3. Anschließend in einer Lösung aus einem Teil Essig (Säurekonzentration ca. 5%) und drei Teilen Wasser (das Wasser sollte mindestens 55°C bis 65°C heiß sein) 60 Minuten lang einweichen. Spülen Sie ihn mit fließendem warmem Wasser ab, und lassen Sie ihn an der Luft trocknen.
4. Halten Sie die äußeren Oberflächen der Schläuche sauber, indem Sie diese mit einem sauberen feuchten Tuch abwischen.

AC/DC-Adapter

1. Trennen Sie den AC/DC-Adapter vom Gerät und von der Stromquelle.
2. Reinigen Sie Gehäuse und Kabel des AC/DC-Adapters mit einem trockenen Tuch.

Transporttasche (nur für die Verwendung bei einem Patienten)

1. Transporttasche mit einem sauberen, mit Reinigungs- oder Desinfektionsmittel befeuchteten Tuch abwischen.

HINWEIS– Die Angaben zur Desinfektion basieren auf AARC Clinical Practice Guideline Suctioning of the Patient in the Home.

Absauggerät (Wiedereinsatz)

Reinigung und Desinfektion des Geräts bei Patientenwechsel

DeVilbiss Healthcare empfiehlt, dass zwischen der Verwendung durch verschiedene Patienten mindestens die folgenden Maßnahmen vom Hersteller oder einem qualifizierten Dritten durchgeführt werden.

HINWEIS– Wenn das Gerät gemäß den Anweisungen unter normalen Bedingungen verwendet wird, ist das Innere des Gerätes durch den Filtereinsatz auf dem Sammelbehälter gegen Krankheitserreger geschützt, sodass keine Desinfektion der inneren Komponenten notwendig ist.

HINWEIS– Wird das Gerät ohne einen Filtereinsatz verwendet, dann besteht die Gefahr, dass Krankheitserreger in das Innere des Gerätes gelangen können und das Gerät nicht desinfiziert werden kann.

HINWEIS– Wenn die nachfolgend beschriebene Aufbereitung des Gerätes durch eine vorschriftsmäßig geschulte Person nicht möglich ist, sollte das Gerät nicht für einen anderen Patienten verwendet werden.

1. Desinfektionsmittel schonend verwenden. Vor Verwendung stets das Etikett und die Produktinformationen durchlesen.
2. Bei der Durchführung dieses Verfahrens stets persönliche Schutzausrüstung tragen. Geeignete Handschuhe und Schutzbrille tragen. Entblößte Haut auf den Armen bedecken, um versehentlichen Kontakt mit auf dem Gerät aufgebrachtener Bleichmittellösung zu vermeiden. Das Gerät in einem gut belüfteten Bereich desinfizieren.
3. Alle Zubehörteile, die sich für den Wiedergebrauch nicht eignen, entsorgen. Dies betrifft insbesondere den Sammelbehälter, Filter, Schläuche und die Transporttasche.
4. Den Betriebsschalter auf „Aus“ („Off“) schalten und alle externen Stromquellen vom Gerät trennen.
5. Eine Sichtprüfung des Gerätes auf etwaige Schäden, fehlende Teile usw. durchführen.
6. Die Außenflächen des Gerätes regelmäßig mit einem sauberen, fusselfreien Tuch abwischen. Starke Verschmutzungen mit einem sauberen, fusselfreien, mit Wasser befeuchteten Tuch entfernen. Für unnachgiebigen Schmutz kann eine mit Wasser angefeuchtete Bürste mit weichen Borsten verwendet werden. Falls Wasser zur Entfernung von Schmutz verwendet wurde, das Gerät mit einem sauberen, fusselfreien Tuch abtrocknen.
7. 5,25%ige Chlorbleiche (Clorox Regular Liquid Bleach oder ein gleichwertiges Produkt) verwenden. Einen (1) Teil Bleichmittel mit vier (4) Teilen Wasser in einem geeigneten sauberen Behälter mischen. Dieses Verhältnis ergibt eine aus einem (1) Teil Bleiche zu fünf (5) Gesamtteilen bestehende Lösung (1:5). Das Gesamtvolumen (die Menge) der benötigten Lösung richtet sich nach der Anzahl der Geräte, die desinfiziert werden müssen. **HINWEIS–** Ein anderes geeignetes, handelsübliches (bakterien-keimtötendes) Desinfektionsmittel, das die unten im HINWEIS aufgeführten Anforderungen erfüllt und in den vom Hersteller des Desinfektionsmittels empfohlenen Verdünnungsverhältnissen und Anweisungen verwendet wird, kann ebenfalls verwendet werden.

VORSICHT– Das Gerät nicht in Wasser eintauchen; dadurch wird die Vakuumpumpe beschädigt.

HINWEIS– Verwenden Sie zur Reinigung des Gerätes keine Reinigungs- oder Desinfektionsmittel, die Ammoniak, Benzol und/oder Aceton enthalten.

8. Die Bleichlösung mit einem sauberen, fusselfreien Tuch gleichmäßig auf das Gehäuse und das Netzkabel auftragen. Das Tuch sollte nur angefeuchtet sein; die Bleichlösung darf nicht tropfen. Die Lösung nicht mit einer Sprühflasche auftragen. Das Gerät nicht mit der Lösung sättigen. Übersättigung der Gehäusenähte vermeiden, damit in diesen Bereichen keine Rückstände zurückbleiben.
9. Die Einwirkungszeit der Desinfektionslösung sollte mindestens 10 Minuten bis maximal 15 Minuten betragen.
10. Nach der empfohlenen Einwirkungszeit alle Außenflächen des Gerätes mit einem sauberen, fusselfreien Tuch, das vorher mit klarem Trinkwasser (nicht wärmer als

Raumtemperatur) befeuchtet wurde, abwischen. Das Gerät mit einem trockenen, sauberen, fusselfreien Tuch abtrocknen. Dies dient der Entfernung von Rückständen – besonders bei wiederholten Desinfektionen – die einen Film auf dem Gerät hinterlassen könnten.

Desinfektion

HINWEIS– Der Desinfektionsprozess darf nur vom Hersteller oder einer entsprechend geschulten Person durchgeführt werden.

	Empfohlenes Desinfektionsintervall	Anzahl der Desinfektionszyklen	Kompatible Desinfektionsmethode
Gehäuse, Netzkabel	Vor Verwendung an einem anderen Patienten	20	1:5 Chlorbleiche (5,25 %) und Wasserlösung, Microbac forte, Terralin Protect
Sammelbehälter, Filter, Schläuche und Transporttasche	Nicht reinigen, vor Verwendung an einem anderen Patienten ersetzen	Nicht zutreffend	Nicht zutreffend

WARTUNG

Überprüfen Sie die Saugschläuche und die Sammelflaschen vor jeder Benutzung auf Undichtigkeiten, Risse, usw.

GEFAHR

Gefahr eines elektrischen Schlags. Versuchen Sie nicht, das Gehäuse zu öffnen oder zu entfernen. Es befinden sich keine Teile im Inneren des Gehäuses, die vom Benutzer selbst gewartet werden könnten. Wenn Wartungsarbeiten nötig sein sollten, so muß das Gerät an einen qualifizierten DeVilbiss Healthcare Fachhändler oder ein autorisiertes Servicezentrum geschickt werden. Das Öffnen oder Manipulieren des Geräts führt zum Erlöschen der Garantie.

Auswechseln von Filterkartusche (nur für die Verwendung bei einem Patienten) Einwegbehälter

1. Der Filterkartusche muß bei Überfließen oder aber alle zwei Monate gewechselt werden, abhängig davon, was zuerst eintritt.
2. Schalten Sie das Gerät  aus.
3. Entfernen Sie die Filterkartusche und den 11,43 cm-Schlauch.
4. Setzen Sie die neue Kartusche ein, und schließen Sie den Schlauch an.

HINWEIS– Keinesfalls den Bakterienfilter durch andere Materialien ersetzen. Die Verwendung von Teilen anderer Hersteller kann zu Verunreinigungen oder Leistungseinbußen führen. Verwenden Sie daher ausschließlich DeVilbiss-Filterkartuschen.

HINWEIS– Die Filterkartusche enthält einen hydrophoben Filter. Wenn das Filtermedium mit Feuchtigkeit in Berührung kommt, wird die Luftzirkulation gestoppt. In diesem Fall muss die Filterkartusche ausgetauscht werden. Entfernen Sie das Filtermedium nicht aus der Filterkartusche.

HINWEIS– Filterkartuschen sind in jedem Einwegbehälter enthalten. Sie können auch separat erworben werden (7305D-635 12er-Pack).

Auswechseln von Bakterienfilter (nur für die Verwendung bei einem Patienten) wiederverwendbarer Behälter

1. Der Bakterienfilter muß bei Überfließen oder aber alle zwei Monate gewechselt werden, abhängig davon, was zuerst eintritt.
2. Entfernen Sie den Filter, indem Sie diesen vom Absauggerät und dem Deckel trennen.
3. Ersetzen Sie den Filter mit einem sauberen DeVilbiss Bakterienfilter (unsteril) (7305D-608, 12 pro Packung), und bringen Sie den Filter erneut am Absauggerät und Deckel an. Zusätzliche Filter können von Ihrem autorisierten DeVilbiss Healthcare-Händler bezogen werden.

HINWEIS– Keinesfalls den Bakterienfilter durch andere Materialien ersetzen. Ein solches Ersetzen kann zu Kontamination oder schlechter Leistung führen. Ausschließlich DeVilbiss-Filter verwenden.

HINWEIS– Der Bakterienfilter darf nur für einen einzigen Patienten verwendet werden.

Lebensdauer

- Die Lebensdauer des Absauggerätes beträgt 5 Jahre.
- Die Lebensdauer der Batterie beträgt 200 Entladezyklen.
- Die Lebensdauer des Mehrwegbehälters beträgt 30 Autoklavenszyklen bei 121 °C.
- Die Lebensdauer des Einwegbehälters beträgt 30 Spülmaschinenzyklen.

FEHLERSUCHE

HINWEIS– Ihr DeVilbiss Absauggerät enthält keine Teile, die vom Benutzer selbst gewartet werden können. Wenn Sie der Meinung sind, daß Ihr Gerät nicht ordnungsgemäß funktioniert, nehmen Sie sich bitte die Zeit, folgende mögliche Ursachen zu untersuchen, **BEVOR SIE DAS GERÄT AN IHREN HÄNDLER, VON DEM SIE DAS GERÄT BEZOGEN HABEN, ODER AN DeVilbiss Healthcare ZURÜCKSENDEN:**

PROBLEM	ACTION
Gerät lässt sich nicht einschalten. (Grüne Anzeige für externe Stromzufuhr sollte aufleuchten, wenn Strom zugeführt wird.)	<ol style="list-style-type: none"> 1. Stromquelle und Anschlüsse überprüfen. 2. Überprüfen Sie, ob die Steckdose funktioniert, indem Sie eine Lampe anschließen. 3. Bei Batteriebetrieb: Vergewissern Sie sich, daß eine Batterie in Ihrem Gerät installiert ist. 4. Wenn eine Batterie installiert ist, vergewissern Sie sich, daß diese vollständig aufgeladen ist.
Pumpe läuft, aber kein Vakuum.	<ol style="list-style-type: none"> 1. Vergewissern Sie sich, daß alle Schläuche ordnungsgemäß angeschlossen sind. 2. Überprüfen Sie die Schlauchanschlüsse auf Lecks oder Knicke. 3. Vergewissern Sie, daß die Absperrung nicht aktiviert ist. 4. Überprüfen Sie die Behälterbaugruppe auf Lecks und Risse.
Geringes Vakuum	<ol style="list-style-type: none"> 1. Verwenden Sie den Vakuumregler, um das Vakuum zu erhöhen. 2. Überprüfen Sie das System auf Lecks. 3. Drücken Sie auf den Vakuumregler, und lassen Sie ihn dann los.
Batterie wird nicht aufgeladen. (Batterieladeanzeige sollte aufleuchten, wenn die Batterie während des Aufladevorgangs angeschlossen ist.)	<ol style="list-style-type: none"> 1. Vergewissern Sie sich, daß das Gerät mit einer integrierten Batterie ausgestattet ist. Bei Fragen wenden sie sich bitte an ihren zuständigen Fachhändler. 2. Vergewissern Sie sich, daß die Batterieladeanzeige aufleuchtet. 3. Überprüfen Sie die elektischen Anschlüsse während des Aufladevorgangs. 4. Vergewissern Sie sich, daß die Steckdose funktioniert, indem Sie eine Lampe anschließen.

AUFBEREITUNG

Eine turnusgemäße Kalibrierung oder Serviceeinsatz ist nicht erforderlich, solange das Gerät gemäß den Herstellerangaben sachgerecht eingesetzt wird. Bei Patientenwechsel muss das Gerät zum Schutz des Anwenders aufbereitet werden. Die Aufbereitung darf nur vom Hersteller oder von Fachhändler durchgeführt werden. Bei Patientenwechsel:

1. Inspizieren Sie das Gerät auf mögliche Schäden und Vollständigkeit des Zubehörs.
2. Stellen Sie sicher, dass das Gerät und das Zubehör sauber sind.
3. Überprüfen Sie mittels eines separaten Vakuum-Manometers die korrekte Anzeige und Einstellung der Vakuumstufen gemäß den Herstellerspezifikationen
4. Sammelbehälter, Filter, Schläuche und Tragetasche vor Verwendung des Gerätes an einem anderen Patienten entsorgen und ersetzen.
5. Wischen Sie die Oberfläche mit einem sauberen, mit Desinfektionsmittel angefeuchteten Tuch ab.

TECHNISCHE DATEN/KLASSIFIKATION

Größe	H x B x T Zoll (cm)
Serie 7305P und 7305D	9,0 x 7,0 x 8,0 (22,9 x 17,8 x 20,3)
Gewicht	Pfund (Kg)
Serie 7305D	3,8 (1,7)
Serie 7305P	6,3 (2,9)
Elektrische Anforderungen	100-240 V AC 50/60 Hz 0,75 A max; 12 V DC, 33 W max
Integrierte wiederaufladbare Batterie	
Serie 7305P	Ab Werk
Serie 7305D	Nicht ab Werk (Option der Installation durch den Fachhändler)
Vakuumbereich (HINWEIS - Die Verwendung eines Flovac Liners kann die Leistung des Geräts beeinträchtigen.)	
Serie 7305P und 7305D	80 bis 550 mm Hg
Luftdurchfluß am Pumpeneingang: normalerweise	27 LPM (freier Fluß - u.U. geringer bei Batteriebetrieb)
Kapazität der Sammelflasche	
Serie 7305 D und P	800 ml (cc) Einwegflasche
Serie 7305 D und P - Option:	1200 ml (cc) Wiederverwendbare Flasche
Umgebungsbedingungen	
Betriebstemperatur	32°F (0°C) - 104°F (40°C)
Relative Luftfeuchte für Betrieb	0-95%
Betriebsdruck	9 psi (62 kPa) - 15,4 psi (106 kPa)
Temperaturbereich für Lagerung und Transport	-40°F (-40°C) - 158°F (70°C)
Relative Luftfeuchte für Lagerung und Transport	0-95%
Luftdruck für Lagerung und Transport	7,3 psi (50 kPa) - 15,4 psi (106 kPa)
Garantie	
Serie 7305P	Zwei Jahre Eingeschränkte Garantie, ausgenommen Batterie und Sammelflasche
Serie 7305D	Zwei Jahre Eingeschränkte Garantie, ausgenommen Sammelflasche
Integrierte Batterie	90 Tage
Sicherheitsstandards	
Serie 7305D und 7305P	IEC 60601-1:2005+AMD1:2012; EN 60601-1-2: 2015; ISO 10079-1:2015; IEC 60601-1-2:2014; IEC 60529:1989 +AMD1:1999 +AMD2:2013; IEC 60601-1-6:2010; IEC 60601-1-11:2015; IEC 60601-1-12:2015; IP33 ENTSPRICHT AAMI STD. ES 60601-1, AAMI STD. HA 60601-1-11, IEC STD. 60601-1-6, IEC 60601-1-12, ISO STD. 10079-1 ZERTIFIZIERT NACH CSA STD. C22.2 NO. 60601-1, NO. 60601-1-11, IEC STD. 60601-1-6, IEC STD. 60601-1-12, ISO STD. 10079-1 Serie 7305 entspricht IEC-Norm 60601-1 (3. Ausgabe)
Geräteklassifikation	
Geräteklassifikation in bezug auf Elektroschock Verhütung:	Klasse II und interner Betrieb
Schutz vor Elektroschock	Typ BF
Schutz vor Eindringen von Flüssigkeiten	IP33 und normale Stromversorgung
Betriebsweise	Unterbrochener Betrieb: 30 Minuten ein, 30 Minuten aus
Das Gerät darf nicht in der Nähe von entflammabaren Narkosegasgemischungen verwendet werden, in denen Luft, Sauerstoff oder Distickstoffoxid enthalten ist.	
ISO-Klassifikation	
Nur 7305P Serie A - Elektrisch betriebenes medizinisches Absauggerät für Feld- und Transporteinsatz nach EN ISO 10079-1:2015	
Hohe Flußrate / Hohes Vakuum	
Serie 7305D - Elektrisch betriebenes medizinisches Absauggerät, nicht für Transporteinsatz geeignet, nach EN ISO 10079-1:2015	

ZWEI JAHRE EINGESCHRÄNKTE GARANTIE

Für das Kompressoroberteil des DeVilbiss Absauggeräts der Serie 7305P und 7305D (unter Ausschluß der integrierten wiederaufladbaren Batterien) besteht ab dem Zeitpunkt des Kaufdatums zwei Jahre Garantie auf Material und Arbeitsfehler. Für die integrierten wiederaufladbaren Batterien besteht eine Garantie von 90 Tagen ab Kaufdatum. Defekte Teile werden je nach Ermessen von DeVilbiss Healthcare repariert oder ersetzt, wenn das Gerät während dieser Zeit nicht unsachgemäß verwendet oder manipuliert wurde. Vergewissern Sie sich, daß eine etwaige Fehlfunktion nicht Folge unsachgemäßer Reinigung oder Mißachtung der Betriebsanweisung ist. Falls eine Reparatur notwendig sein sollte, so wenden Sie sich an Ihren DeVilbiss Healthcare-Händler oder an die Kundendienstabteilung von DeVilbiss Healthcare für weitere Hinweise: USA: 800-338-1988 / 814-443-4881, Europa: +49-(0) 621-178-98-0.

HINWEIS– Diese Garantie umfaßt nicht die Bereitstellung einer Leiheinheit, die Kompensation für die Kosten eines Leihgeräts, während die Einheit sich in Reparatur befindet, oder entstehende Arbeitskosten für die Reparatur oder das Ersetzen defekter Teile.

ES BESTEHT KEINE ANDERE VERTRAGLICHE GEWÄHRLEISTUNG. GESETZLICHE GEWÄHRLEISTUNGEN, WIE GEWÄHRLEISTUNG, DASS DIE WAREN VON DURCHSCHNITTLICHER QUALITÄT UND FÜR DEN NORMALEN GEBRAUCH GEEIGNET SIND ODER GEWÄHRLEISTUNG DER EIGNUNG FÜR EINEN BESTIMMTEN ZWECK, IST NUR FÜR DEN ZEITRAUM DER VERTRAGLICHEN GEWÄHRLEISTUNG GÜLTIG UND IN DEM GESETZLICHEN UMFANG ZULÄSSIG, UND JEGLICHE GEWÄHRLEISTUNG STILLSCHWEIGENDER ART IST AUSGESCHLOSSEN. EINIGE STAATEN GESTATTEN KEINE BESCHRÄNKUNG DER GESETZLICHEN GEWÄHRLEISTUNG ODER DIE BESCHRÄNKUNG BZW. DEN AUSSCHLUSS VON BEILÄUFIG ENTSTANDENEN ODER FOLGESCHÄDEN. ES KANN DAHER SEIN, DASS DIESE BESCHRÄNKUNGEN NICHT AUF SIE ZUTREFFEN.

Diese Garantie gibt Ihnen bestimmte gesetzliche Rechte. Sie mögen noch andere Rechte haben, die von Staat zu Staat unterschiedlich sind.

Hinweis des Herstellers

Wir danken Ihnen, daß Sie ein DeVilbiss Absauggerät gewählt haben. Wir möchten, daß Sie mit Ihrem Gerät zufrieden sind. Falls Sie Fragen oder Kommentare haben sollten, schicken Sie diese bitte an die Adresse auf dem hinteren Umschlag.

Für Kundendienst wenden Sie sich an Ihren DeVilbiss-Vertragshändler

Telefon	Kaufdatum	Seriennummer
---------	-----------	--------------

INFORMATIONEN ZUR ELEKTROMAGNETISCHEN VERTRÄGLICHKEIT

WARNUNG

 MR unsicher

Das Gerät oder Zubehör nicht in ein Magnetresonanzumfeld (MR) bringen, da dies zu einem unakzeptablen Risiko für den Patienten oder einem Schaden am Vacu-Aide oder an MR-Medizingeräten führen könnte. Das Gerät und Zubehör wurden nicht auf ihre Sicherheit in einem MR-Umfeld ausgewertet.

Das Gerät oder Zubehör nicht in einer Umgebung mit elektromagnetischen Geräten wie beispielsweise CT-Anlagen, Diathermie-Geräten, RFID- und elektromagnetischen Sicherheitssystemen (Metalldetektoren) verwenden, da dies zu einem unakzeptablen Risiko für den Patienten oder einem Schaden am Vacu-Aide führen könnte. Manche elektromagnetischen Quellen sind nicht unbedingt offensichtlich. Wenn Sie unerklärliche Änderungen bei der Leistung dieses Geräts bemerken, wenn es ungewöhnliche oder holprige Geräusche macht, müssen Sie das Netzkabel abziehen und die Verwendung beenden. Wenden Sie sich an Ihren medizinischen Betreuer.

Dieses Gerät eignet sich für den Einsatz in Heim- und Gesundheitsbereichen, außer in der Nähe von aktiven HF-CHIRURGIEGERÄTEN und im HF-geschirmten Raum eines ME-SYSTEMS für die Magnetresonanztomographie, wo die Intensität der elektromagnetischen STÖRUNGEN hoch ist.

KABEL UND MAXIMALE KABELLÄNGEN

DC-Netzkabel (Zigarettenanzünder-Adapter) #7304D-619 maximale Länge = 2,2 Meter

WARNUNG

Das Gerät bzw. System darf nicht neben, unter oder über anderen Geräten betrieben werden. Wenn es jedoch neben, unter oder über anderen Geräten betrieben werden muss, ist das Gerät bzw. System entsprechend zu beobachten, um den normalen Betrieb in der beabsichtigten Konfiguration zu bestätigen.

WARNUNG

Die Verwendung von Zubehör und Kabeln, die nicht vom Hersteller dieses Geräts vorgegeben oder bereitgestellt wurden, kann zu erhöhten elektromagnetischen Emissionen oder verminderter elektromagnetischer Immunität dieses Geräts sowie zu unsachgemäßem Betrieb führen.

















WARNUNG

Tragbare Funkkommunikationsgeräte (einschließlich Peripheriegeräte wie Antennenkabel und externe Antennen) müssen mit einem Abstand von mindestens 30 cm (12 Zoll) zu jedem Teil des Vacu-Aide verwendet werden, einschließlich der vom Hersteller angegebenen Kabel. Andernfalls kann es zu Leistungseinbußen dieses Gerätes kommen.

INDICE

Simboli IEC.....	IT - 42
Avvertenze Importanti.....	IT - 42
Uso All'Estero.....	IT - 43
Introduzione.....	IT - 43
Accessori/Ricambi.....	IT - 44
Parti fondamentali.....	IT - 45
Allestimento.....	IT - 46
Utilizzo Dell'Aspiratore De'Vilbiss serie 7305.....	IT - 46
Caricamento Della Batteria.....	IT - 47
Pulizia.....	IT - 47
Manutenzione.....	IT - 48
Problemi e Soluzioni.....	IT - 49
Note del fornitore.....	IT - 49
Specifiche/Classificazioni.....	IT - 50
Garanzie.....	IT - 51
Informazioni sulla compatibilità elettromagnetica.....	IT - 51

SIMBOLI IEC

	Attenzione, consultare la guida di istruzioni		Indicatore di polo positivo centrale		Non bagnare
	È obbligatorio leggere le istruzioni per l'uso prima dell'utilizzo. Questo simbolo ha uno sfondo blu sull'etichetta del prodotto.		Compressore attivo (ON)		Mantenere asciutto
	Corrente continua		Compressore disattivato (OFF - caricabatteria esterno)		Alimentazione esterna
	Corrente alternata		Caricamento della batteria		Data di fabbricazione
	Apparecchiatura di tipo BF		Livello di batteria basso		Manufacturer
IP33	Protetto da oggetti solidi di dimensioni superiori a 2,5 mm e spruzzi diretti fino a 60° dalla verticale.	REF	Numero di Modello/Catalogo	EC REP	Rappresentante europeo
	Pericolo di soffocamento – Le parti di piccole dimensioni non sono adatte ai bambini al di sotto dei 3 anni o a individui che abbiano la tendenza a mettere in bocca oggetti non commestibili.				
R_X ONLY	La legge federale statunitense limita la vendita di questo dispositivo ai medici o a seguito di loro prescrizione.				
	Il dispositivo contiene attrezzatura elettrica e/o elettronica che deve essere riciclata secondo la Direttiva della Comunità Europea 2012/19/EU – Rifiuti di apparecchiature elettriche ed elettroniche (RAEE)				

AVVERTENZE IMPORTANTI

Nell'impiego di dispositivi elettrici, specialmente in presenza di bambini o animali, è sempre necessario adottare alcune misure di sicurezza basilari. Leggere tutte le istruzioni prima dell'uso. Le informazioni importanti sono evidenziate dai seguenti termini:

PERICOLO – Informazioni di sicurezza essenziali per evitare il rischio di lesioni gravi o di morte.

AVVERTENZA – Informazioni di sicurezza importanti per evitare il rischio di lesioni gravi.

ATTENZIONE – Informazioni per evitare danni al prodotto.

NOTA – Informazioni alle quali occorre prestare particolare attenzione.

LEGGERE TUTTE LE ISTRUZIONI PRIMA DELL'USO.

L'UTENTE DEVE ESSERE CORRETTAMENTE ISTRUITO PRIMA DELL'USO DEL DISPOSITIVO.

CONSERVARE QUESTE ISTRUZIONI

PERICOLO

Per evitare il rischio di folgorazione:

1. Non usare il dispositivo in bagno.
2. Non collocare il dispositivo in luoghi da cui potrebbe cadere a terra o dentro un lavandino.
3. Evitare che il dispositivo venga a contatto con liquidi.
4. Non toccare il dispositivo se questo è venuto a contatto con acqua. Scollegarlo immediatamente dalla rete elettrica.

AVVERTENZA

Per ridurre il rischio di ustioni, folgorazione, allergia, incendio o lesioni personali:

1. In caso di utilizzo del dispositivo da parte di individui con disabilità fisiche o adolescenti è necessaria un'attenta supervisione.
2. Usare il dispositivo solo per il fine previsto nelle modalità descritte in questa guida.

3. Non utilizzare mai il dispositivo nei seguenti casi:
 - a. Il cavo o la presa di alimentazione presentano segni di danneggiamento.
 - b. Il dispositivo non funziona correttamente.
 - c. Il dispositivo presenta segni di danneggiamento o ha subito una caduta.
 - d. Il dispositivo è venuto a contatto con l'acqua.In tal caso, consegnare il dispositivo ad un centro di assistenza DeVilbiss Healthcare per l'eventuale riparazione.
4. Tenere il cavo di alimentazione lontano dalle fonti di calore.
5. Non utilizzare il dispositivo in presenza di sintomi di sonnolenza o durante il sonno.
6. Non coprire l'unità o l'adattatore da CA a CC quando il dispositivo è alimentato.
7. Verificare la presenza di segni di rottura sul contenitore di raccolta prima di ogni utilizzo. Non utilizzare se danneggiato.
8. È necessario osservare le precauzioni generali se si fornisce assistenza o si manipolano apparecchi per persone affette da patologie infettive.
9. Non posizionare l'aspiratore in un luogo in cui possa essere difficile lo scollegamento del cavo di alimentazione CA.
10. Quando il dispositivo viene utilizzato in condizioni di funzionamento estreme e nella custodia di trasporto, la sua temperatura esterna può superare i 73 °C.
11. Il tubo di aspirazione deve essere tenuto isolato dagli altri componenti del sistema per garantire che non superi i 43 °C prima del contatto con il paziente.
12. Il catetere da utilizzare deve essere inserito con cura per prevenire lo strangolamento/soffocamento.
13. Non lasciare che i bambini giochino con il tubo in quanto ciò potrebbe causare strangolamento.
14. Consultare il medico in caso di qualsiasi reazione allergica dovuta all'uso del dispositivo.
15. Tenere la pompa di aspirazione fuori dalla portata di bambini e animali domestici e lontano dai parassiti.

NOTA– Il modello 7305D non è equipaggiato di serie con la batteria ricaricabile; questa può essere acquistata separatamente e deve essere installata dal rivenditore DeVilbiss Healthcare. Il modello 7305P è equipaggiato con batteria interna ricaricabile e pertanto si presta all'applicazione di tutte le procedure descritte in questa guida.

NOTA– Tutti i materiali utilizzati nella pompa di aspirazione sono privi di lattice.

PERICOLO

L'aspiratore DeVilbiss è un dispositivo di aspirazione progettato esclusivamente per la raccolta di fluidi non infiammabili nell'ambito di procedure mediche. L'uso improprio del dispositivo durante l'esecuzione di procedure mediche può causare lesioni o la morte. Per tutte le applicazioni mediche:

1. L'aspirazione deve essere effettuata in stretta conformità alle procedure indicate dal responsabile sanitario autorizzato.
2. Alcuni collegamenti o accessori possono risultare inadatti ai condotti forniti in dotazione. Tutti i collegamenti ed accessori devono essere testati prima dell'uso al fine di verificarne l'accoppiamento appropriato.

ATTENZIONE– Non collegare i tubi del paziente da 1,8 m direttamente all'aspiratore; si verificherebbero danni all'apparecchio.

USO ALL'ESTERO

Il dispositivo serie 7305 è provvisto di un adattatore da CA a CC che ne consente l'utilizzo su qualsiasi tensione di alimentazione CA (100-240 VCA, 50/60 Hz). Tuttavia, è necessario dotarsi del cavo di alimentazione appropriato al tipo di presa elettrica. Il collegamento all'alimentazione CA viene rimosso scollegando il cavo di alimentazione dalla presa CA.

NOTA– Prima dell'utilizzo, verificare l'adeguatezza del cavo di alimentazione.

INTRODUZIONE

L'aspiratore DeVilbiss è un dispositivo medico di aspirazione affidabile e portatile. Grazie alle dimensioni ridotte, al peso contenuto e all'alimentazione CC, l'aspiratore DeVilbiss è ideale per eseguire operazioni di aspirazione a domicilio o in trasferta utilizzando il cavo di alimentazione CC opzionale oppure la batteria ricaricabile. Due ampolle di raccolta opzionali consentono di scegliere tra il recipiente standard monouso e il recipiente riutilizzabile. L'applicazione scrupolosa delle procedure di utilizzo e manutenzione fornite in questa guida consentirà di prolungare al massimo la durata del dispositivo. La presente guida fornisce una panoramica sull'aspiratore e sul suo funzionamento. Per istruzioni più dettagliate sull'assistenza ai pazienti rivolgersi al fornitore dell'apparecchio.

Controindicazioni (situazione specifica in cui il dispositivo non deve essere utilizzato)

L'aspiratore DeVilbiss non deve essere utilizzato per:

- drenaggio toracico
- aspirazione nasogastrica

Dichiarazione di utilizzo

Il dispositivo è inteso per la rimozione di fluidi dalle vie respiratorie o dal sistema di supporto alla respirazione e di materiale infettivo dalle ferite. Il dispositivo crea una pressione negativa (aspirazione) che estrae i fluidi attraverso un tubo monouso collegato a un flacone di raccolta. I fluidi vengono intrappolati nel flacone di raccolta per essere opportunamente smaltiti. L'utilizzo deve essere prescritto solo da un medico.

ACCESSORI/RICAMBI

I componenti elencati di seguito possono essere acquistati separatamente come accessori o ricambi per l'aspiratore DeVilbiss serie7305:

Descrizione	Codice	Descrizione	Codice
Tubo per paziente da 6' (Stati Uniti)	SUCP TUBING 72	Cavo di alimentazione 12V CC (1 pz)	7304D-619
Tubo per paziente da 6' (Internazionale)	6305D-611	Cavo di alimentazione per USA	DV51D-606
Kit contenitore di raccolta (confezione con cartuccia filtro interno, paraspruzzi, contenitore da 800 ml, tubo da 11,43 cm (4-1/2") e 1,8 m (6')).	7305D-633	Cavo di alimentazione per continentale Europa	DV51D-607
Contenitore monouso da 800 ml con cartuccia filtro interno, paraspruzzi e tubo da 11,43 cm (4-1/2") (48 ciascuno)	7305D-632	Cavo di alimentazione per UK	DV51D-608
Cartuccia filtro (12 pz) (Per contenitore monouso)	7305D-635	Cavo di alimentazione per Australia	DV51D-609
Kit contenitore di raccolta (contenitore riutilizzabile da 1200 ml, filtro antibatterico esterno, raccordo, tubo da 11,43 cm (4-1/2"))	7314D-603	Cavo di alimentazione per Brasile	DV51D-612
Contenitore riutilizzabile da 1200 ml (filtro antibatterico esterno, raccordo, tubo da 11,43 cm (4-1/2")) (6 pz)	7314D-604	Cavo di alimentazione per Japan	DV51D-613
Filtro antibatterico esterno (non sterile) (12 pz) per contenitore riutilizzabile	7305D-608	Cavo di alimentazione per Cina	DV51D-614
Custodia per trasporto	7305D-606	Cavo di alimentazione per l'Argentina	180-0006-011
Adattatore/Caricabatterie da CA a CC	7314P-613		

NOTA– l'utilizzo di accessori e cavi elettrici diversi da quelli specificati in questo manuale o nei documenti di riferimento possono portare a un aumento delle emissioni elettromagnetiche dal prodotto o a una diminuzione dell'immunità elettromagnetica del prodotto.

Aspiratore serie 7305 DeVilbiss

Con contenitore monouso e cartuccia filtro interno

1. Tubo di collegamento da 11,43 cm (4-1/2")
2. Indicatore di depressione
3. Manopola di regolazione depressione
4. Ingresso tensione CC (lato)
5. Interruttore di accensione
6. Paraspruzzi
7. Contenitore di raccolta
8. Coperchio
9. Tubo per paziente
10. Cartuccia filtro

Adattatore da CA a CC (non mostrato)

Cavo di alimentazione CC (non mostrato) opzionale

Batteria interna ricaricabile (non mostrato) Solo serie 7305P

Custodia per trasporto (non mostrato) Solo serie 7305P

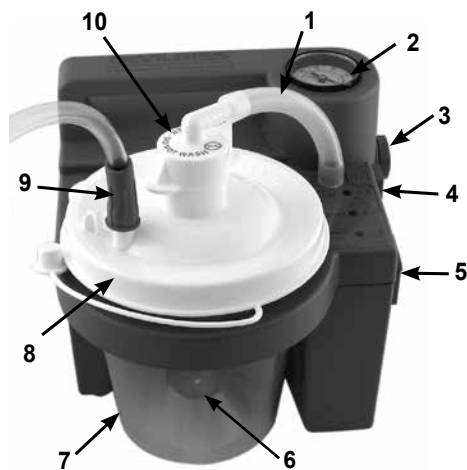

Con contenitore riutilizzabile e filtro antibatterico esterno

1. Filtro antibatterico
2. Indicatore di depressione
3. Tubo di collegamento da 11,43 cm (4-1/2")
4. Manopola di regolazione depressione
5. Ingresso tensione CC (lato)
6. Interruttore di accensione
7. Contenitore di raccolta
8. Coperchio
9. Tubo per paziente
10. Raccordo

Adattatore da CA a CC (non mostrato)

Cavo di alimentazione CC (non mostrato) opzionale

Batteria interna ricaricabile (non mostrato) Solo serie 7305P

Custodia per trasporto (non mostrato) Solo serie 7305P

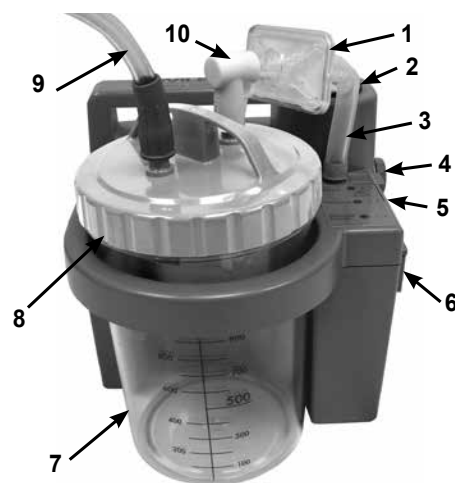

Contenitori serie 7305 DeVilbiss

Contenitore monouso con cartuccia filtro interno e paraspruzzi

1. Tubo di collegamento da 11,43 cm (4-1/2")
2. Cartuccia filtro (**Non bagnare**)
3. Coperchio
4. Contenitore
5. Paraspruzzi
6. Connettore tubo paziente



Contenitore riutilizzabile con filtro antibatterico esterno

1. Tubo di collegamento da 11,43 cm (4-1/2")
2. Coperchio con guarnizione circolare
3. Valvola di traboccamento
4. Contenitore
5. Connettore tubo paziente
6. Raccordo
7. Filtro antibatterico



ALLESTIMENTO

ATTENZIONE– Non collegare i tubi del paziente da 1,8 m direttamente all'aspiratore; si verificheranno danni all'apparecchio.

Installazione del cartuccia filtro interno

Contenitore monouso con cartuccia filtro interno e paraspruzzi

1. Caricare completamente la batteria per 17 ore (solo serie 7305P).
2. Accertarsi che il paraspruzzi sia fissato saldamente all'interno del coperchio sulla cartuccia filtro.
3. Fissare saldamente il coperchio al contenitore.
4. Inserire il contenitore nel supporto e spingere delicatamente in posizione.
5. Collegare il tubo da 11,43 cm (4-1/2") dalla cartuccia filtro al connettore apposito.
6. Il tubo per paziente deve essere collegato al coperchio in corrispondenza della scritta <Patient>.
7. Prima dell'uso verificare che tutti i collegamenti risultino ben fissi e non presentino perdite.
8. Prima di iniziare l'operazione di aspirazione sul paziente verificare che il dispositivo sia regolato sul livello di aspirazione appropriato.

Installazione del filtro esterno

Contenitore riutilizzabile con filtro antibatterico esterno

1. Caricare completamente la batteria per 17 ore (solo serie 7305P).
2. Fissare saldamente il coperchio al contenitore.
3. Inserire il contenitore nel supporto e spingere delicatamente in posizione.
4. Collegare un'estremità del tubo da 11,43 cm (4-1/2") al connettore e l'altra estremità al filtro antibatterico. Durante il montaggio/smontaggio, verificare che il lato libero del filtro antibatterico sia rivolto verso il raccordo e il recipiente di raccolta. Non invertire la direzione di flusso del filtro.
5. Collegare il filtro antibatterico al raccordo a 90°, quindi collegare quest'ultimo alla sommità del coperchio in corrispondenza della scritta <Vacuum>.
6. Il tubo per paziente deve essere collegato al coperchio in corrispondenza della scritta <Patient>.
7. Prima dell'uso verificare che tutti i collegamenti risultino ben fissi e non presentino perdite.
8. Prima di iniziare l'operazione di aspirazione sul paziente verificare che il dispositivo sia regolato sul livello di aspirazione appropriato.

UTILIZZO DELL'ASPIRATORE DEVILBISS SERIE 7305

Prima di collegare il dispositivo all'adattatore CA o al cavo di alimentazione 12V CC opzionale, verificare che l'interruttore di accensione situato sul lato dell'unità sia in posizione "OFF". Selezionare la sorgente di alimentazione desiderata.

Indicazioni LED

L1- Verde– Dispositivo alimentato da sorgente CA o cavo CC. Si accende quando è presente la tensione di alimentazione esterna.

L2 - Giallo– Batteria in carica. Si spegne quando la batteria è carica. (Solo serie 7305P)

L3 - Rosso– Batteria scarica. Se il LED rimane acceso permanentemente utilizzare un'altra sorgente di alimentazione e ricaricare la batteria non appena possibile. (Solo serie 7305P)

ALIMENTAZIONE CA– Inserire il connettore piccolo dell'adattatore CA nell'ingresso di alimentazione CC situato sul lato dell'unità. Collegare l'estremità CA a una presa elettrica alla parete.

NOTA– Il gruppo di alimentazione può diventare caldo al tocco durante la carica o il funzionamento dell'unità. Ciò è normale.

ALIMENTAZIONE 12V CC– (ad es. accendisigari dell'automobile). Inserire il connettore piccolo del cavo di alimentazione CC nel connettore di ingresso CC situato sul lato dell'unità. Inserire il connettore grande nella presa di alimentazione 12V CC dell'automobile.

ALIMENTAZIONE A BATTERIA– Verificare che il dispositivo sia equipaggiato con batteria interna ricaricabile; la batteria è installata di serie sui modelli 7305P oppure come opzione sui modelli 7305D. Per garantire il corretto funzionamento con alimentazione a batteria, caricare completamente la batteria per 17 ore come descritto nella sezione "Caricamento della batteria". Per utilizzare il dispositivo con alimentazione a batteria interna, verificare che il dispositivo non sia collegato a sorgenti di alimentazione esterne tramite il connettore CC posto sul lato dell'unità.

Dopo avere scelto la sorgente di alimentazione, attivare il dispositivo mediante l'interruttore situato sul lato dell'unità. La spia di alimentazione (sulla sommità del dispositivo) indica la sorgente di alimentazione utilizzata (accesa permanentemente in caso di sorgente esterna).

AVVERTENZA

Se l'unità non riceve tensione da una sorgente esterna oppure la batteria è scarica, la spia di batteria scarica rimane accesa e le prestazioni dell'unità decadono rapidamente. Utilizzare immediatamente un'altra sorgente di alimentazione per evitare di interrompere la procedura di aspirazione.

Regolare il livello di depressione da 80 a 550 mm Hg ruotando la manopola situata sul lato dell'unità (in senso orario per aumentare il livello di aspirazione, in senso antiorario per diminuirlo). Il livello desiderato di depressione può essere regolato mediante l'indicatore situato sulla sommità del dispositivo vicino alla maniglia. Per leggere correttamente lo strumento indicatore,appare l'estremità del tubo verso il paziente oppure aprire il recipiente di raccolta per consentire allo strumento di fornire una indicazione stabile.

NOTA– La pressione del vuoto (negativa) deve essere impostata secondo le indicazioni di un medico o di altro operatore sanitario appropriato. Secondo le pubblicazioni di esperti la pressione del vuoto di aspirazione dovrebbe essere regolata il più basso possibile per eliminare in modo efficace le secrezioni.¹ Per l'aspirazione tracheale e/o endotracheale, si raccomanda una pressione (negativa) di vuoto inferiore a 100 mmHg nei neonati, inferiore a 120 mmHg nei bambini e meno di 150 mmHg negli adulti.²

NOTA– Lo strumento fornisce una misura puramente indicativa. In caso di urti violenti, occorre verificare la precisione della misura fornita dallo strumento.

L'aspirazione viene interrotta automaticamente quando il livello del liquido raggiunge l'interruttore a galleggiante situato sotto il coperchio del recipiente di raccolta.

NOTA– Durante il trasporto dell'unità, ruotare completamente in senso orario la manopola di regolazione della depressione per evitare di danneggiarla in caso di caduta accidentale.

ATTENZIONE– Quando il livello del liquido raggiunge l'interruttore a galleggiante provocando l'interruzione automatica dell'aspirazione è necessario svuotare il recipiente di raccolta. In caso contrario, la pompa di aspirazione può danneggiarsi.

ATTENZIONE– In caso di ritorno di fluido nell'unità, consultare un centro di assistenza per determinare eventuali danni alla pompa di aspirazione.

¹ AARC Clinical Practice Guideline. Endotracheal Suctioning of Mechanically Ventilated Patients With Artificial Airways-2020. Respir Care 2010;55(6): 758- 764.

² AARC Clinical Practice Guideline. Nasotracheal Suctioning-2004 Revision & Update. Respir Care 2004;49(9): 1080-1084

AVVERTENZA

Questo dispositivo è classificato per il funzionamento intermittente, come indicato nelle specifiche. Non utilizzare il dispositivo in assenza di flusso (o se la porta di aspirazione è bloccata). Il funzionamento continuo in queste condizioni può causare l'interruzione termica dell'apparecchio o il danneggiamento del dispositivo.

CARICAMENTO DELLA BATTERIA

I modelli della serie 7305P sono equipaggiati di serie con una batteria interna ricaricabile. Tali modelli sono dotati di spia del livello di carica della batteria. I modelli della serie 7305D non sono equipaggiati di serie con batteria ricaricabile; consultate il rivenditore per determinare se l'unità in vostro possesso è dotata di batteria ricaricabile.

Dopo avere determinato se l'unità è dotata di batteria ricaricabile, collegarla ad una sorgente di alimentazione CA o CC appropriata mediante l'adattatore CA o il cavo di alimentazione CC. La spia verde di alimentazione esterna deve accendersi. La spia gialla del livello di carica si accende durante la fase di carica della batteria. Verificare che la spia si accenda all'inizio della fase di carica. Quando il livello di carica della batteria è prossimo al valore massimo, la spia gialla può lampeggiare per alcuni minuti. Tale comportamento è da ritenersi normale.

NOTA– Caricare la batteria per almeno 17 ore prima del primo utilizzo.

NOTA– Ricaricare completamente la batteria dopo ogni utilizzo. L'unità continuerà a caricare completamente la batteria dopo lo spegnimento della spia di segnalazione del livello di carica, quindi lasciare l'unità collegata alla c.a. quando non è in uso.

ATTENZIONE– La scarica completa della batteria ne accorcia la vita operativa. Quando la spia di batteria scarica è accesa, non utilizzare l'unità per un tempo superiore a pochi minuti. Ricaricare la batteria non appena possibile.

NOTA– La durata di funzionamento dell'unità si ridurrà con l'uso della batteria.

NOTA– La durata di funzionamento dell'unità sarà inoltre ridotta lasciando la batteria scarica per periodi prolungati.

NOTA PER L'IMMAGAZZINAGGIO– La batteria deve essere caricata per almeno 17 ore prima dell'immagazzinaggio e almeno una volta ogni 6 mesi. Importante: se la ricarica della batteria è effettuata oltre i 6 mesi, possono essere necessari 3 cicli completi di carica ed esaurimento per riportare la batteria alla capacità massima.

NOTA– Una batteria completamente carica garantisce un'autonomia di funzionamento di circa 60 minuti con livello di depressione zero (flusso libero). Il tempo di funzionamento diminuirà all'aumentare del livello di aspirazione.

NOTA– Durante la carica della batteria, la spia di carica rimane accesa. Se l'unità non mantiene la carica, verificare che sia dotata di batteria interna prima di portarla presso un centro autorizzato DeVilbiss Healthcare. Verificare che la spia di carica si accenda quando l'unità è collegata ad una sorgente di alimentazione esterna con interruttore principale in posizione OFF.

NOTA– La batteria interna ricaricabile è di tipo piombo-acido e deve essere smaltita in modo opportuno.

NOTA– Per evitare interruzioni accidentali dell'alimentazione, non collegare mai l'adattatore CA ad una presa controllata da interruttore.

NOTA– Non collegare mai il cavo di alimentazione CC ad una sorgente di alimentazione discontinua.

PULIZIA

Preparazione

1. Spegnerne l'unità mediante l'interruttore principale e attendere che il livello di depressione si abbassi. Scollegare l'unità dalla sorgente di alimentazione CC esterna.
2. Disconnettere il tubo e rimuovere il contenitore dal supporto.
3. Rimuovere il coperchio con cura e svuotare il contenuto.

AVVERTENZA

Per prevenire eventuali rischi di infezioni dovute a soluzioni detergenti/disinfettanti contaminate, preparare sempre nuove soluzioni per ciascun ciclo di pulizia ed eliminare la soluzione dopo l'uso.

Contenitore di raccolta monouso con cartuccia filtro interno

Il contenitore di raccolta monouso e il relativo coperchio vanno usati per un solo paziente.

1. Rimuovere la cartuccia filtro e il tubo da 11,43 cm (4-1/2") e metterli da parte.

NOTA– È necessario NON bagnare il filtro. Il materiale del filtro non può essere rimosso dal raccordo (figura A).

AVVERTENZA

Non rimuovere la sfera galleggiante dalla coperchio. Se rimossa, la sfera galleggiante può rappresentare un pericolo di soffocamento (figura B).

2. Lavare il contenitore, il coperchio e il paraspruzzi con una soluzione di acqua calda e detergente per stoviglie. Sciacquare con acqua pulita e calda. Sciacquare con acqua pulita e calda.
3. Immergere in una soluzione di 1 parte di aceto (>=5% concentrazione acido acetico) e 3 parti di acqua (55 °C-65 °C) per 60 minuti. Risciacquare con acqua calda e pulita e lasciare asciugare all'aria.

NOTA– Il contenitore smontato può anche essere lavato in una lavastoviglie, solo sul vassoio superiore, usando un programma di lavaggio con temperatura dell'acqua compresa tra 55 °C-65 °C.

Contenitore di raccolta riutilizzabile con filtro antibatterico eterno

1. Rimuovere il filtro antibatterico, il tubo da 11,43 cm (4-1/2") e il raccordo e metterli da parte. Rimuovere la guarnizione circolare e la valvola di traboccamento dal coperchio.
2. Lavare il contenitore, il coperchio e la valvola di traboccamento in una soluzione di acqua calda e detergente liquido neutro (ad es. Dawn o Palmolive) e risciacquarli con acqua calda corrente.
3. **Per l'utilizzo mono-paziente:** Dopo il lavaggio, disinfettare usando uno dei metodi seguenti:

- a. Immergere in una soluzione di 1 parte di aceto (>=5% concentrazione acido acetico) e 3 parti di acqua (55 °C-65 °C) per 60 minuti. Risciacquare con acqua calda e pulita e lasciare asciugare all'aria in un ambiente pulito.
- b. Pulire con alcool e lasciare asciugare all'aria in un ambiente pulito.
- c. Lavare con un disinfettante commerciale (battericida-germicida). Seguire scrupolosamente le istruzioni e i valori di diluizione forniti dal produttore.

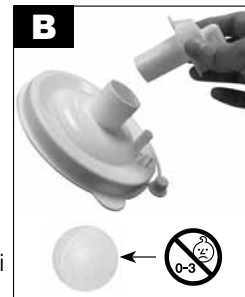

4. **Per l'utilizzo multi-paziente:** Dopo il lavaggio:
 - a. Una volta che i vari componenti siano completamente asciutti, posizionare il contenitore e il coperchio in autoclave con parti terminali aperte rivolte verso il basso. Verificare che i vari componenti non siano in contatto. Eseguire un ciclo di sterilizzazione a vapore a 121 °C (250 °F) per 15 minuti. **NOTA– Il contenitore è garantito fino a 30 cicli di sterilizzazione in autoclave alle condizioni indicate.**
 - b. Smaltire e sostituire il filtro, il tubo e il raccordo tra un paziente e l'altro.

Aspiratore (utilizzo monopaziente)

1. Con l'interruttore principale in posizione OFF, scollegare l'aspiratore DeVilbiss dalla eventuale sorgente di alimentazione esterna.
2. Pulire l'unità con un panno pulito inumidito con disinfettante (battericida-germicida).

ATTENZIONE– Non immergere il dispositivo in acqua poiché potrebbe danneggiarsi la pompa di aspirazione.

NOTA– Non utilizzare detergenti o disinfettanti contenenti ammoniaca, benzene e/o acetone per pulire l'unità.

Tubo paziente da 1,8 m (utilizzo monopaziente)

1. Scollegare il tubo dall'unità.
2. Risciacquare accuratamente facendo scorrere acqua calda corrente al suo interno.
3. Continuare immergendo in una soluzione di 1 parte di aceto (>=5% concentrazione acido acetico) e 3 parti di acqua (55 °C-65 °C) per 60 minuti. Risciacquare con acqua calda e pulita e lasciare asciugare all'aria.
4. Pulire la superficie esterna del tubo passandovi un panno pulito inumidito.

Adattatore da CA a CC

1. Scollegare l'adattatore da CA a CC dall'unità e dalla fonte di alimentazione.
2. Pulire l'alloggiamento dell'adattatore da CA a CC e i cavi con un panno asciutto.

Custodia per trasporto (utilizzo monopaziente)

1. Pulire la custodia usando un panno pulito inumidito con detergente e/o disinfettante.

NOTA– Le informazioni relative alla disinfezione sono basate sulle Linee guida dell'AARC per la broncoaspirazione per pazienti a casa (AARC Clinical Practice Guideline Suctioning of the Patient in the Home).

Aspiratore (utilizzo multi-paziente)

Pulizia e disinfezione del dispositivo in caso di cambio di paziente

DeVilbiss Healthcare raccomanda che almeno le procedure seguenti siano eseguite dal produttore o da soggetti terzi qualificati tra un utilizzo e l'altro da parte di pazienti diversi.

NOTA– Quando il dispositivo viene utilizzato secondo le istruzioni in condizioni normali, il suo interno è protetto dall'esposizione agli agenti patogeni grazie al filtro in linea del contenitore di raccolta, quindi non è necessaria la disinfezione dei componenti interni.

NOTA– Se il dispositivo è stato utilizzato senza un filtro in linea, il suo interno potrebbe essere stato esposto agli agenti patogeni e il dispositivo non può essere disinfettato.

NOTA– Qualora non fosse possibile effettuare il trattamento completo del dispositivo descritto di seguito da parte di un individuo adeguatamente addestrato, il dispositivo non deve essere utilizzato da un altro paziente.

1. Utilizzare i disinfettanti in modo sicuro. Leggere sempre l'etichetta e le informazioni sul prodotto prima dell'uso.
2. Indossare sempre dispositivi di protezione individuale quando si esegue questa procedura. Usare guanti e occhiali di protezione adeguati. Coprire la pelle esposta sulle braccia per evitare il contatto accidentale con la soluzione di candeggina che è stata applicata al dispositivo. Eseguire la disinfezione in un'area ben ventilata.
3. Smaltire tutti gli accessori che non sono adatti per il riutilizzo. Ciò include anche il contenitore di raccolta, il filtro, il tubo e la custodia.
4. Con l'interruttore principale in posizione "Off", scollegare il dispositivo dalla sorgente di alimentazione esterna.
5. Verificare visivamente che nel dispositivo non vi siano danni, elementi mancanti, ecc.
6. Pulire l'esterno del dispositivo con un panno pulito privo di lanugine. Il terreno pesante deve essere rimosso con un panno pulito privo di lanugine inumidito con acqua. Per rimuovere il terreno resistente è possibile utilizzare una spazzola a setole morbide inumidita con acqua. Asciugare il dispositivo con un panno pulito privo di lanugine se l'acqua è stata utilizzata per rimuovere il terreno.
7. Utilizzare candeggina contenente il 5,25% di cloro (Clorox Regular Liquid Bleach o equivalente). Mescolare una (1) parte di candeggina con quattro (4) parti di acqua in un contenitore pulito appropriato. Questo rapporto produce una (1) parte di candeggina a cinque (5) parti in soluzione totale (1:5). Il volume totale (quantità) della soluzione richiesta è determinato dal numero di dispositivi che devono essere disinfettati. **NOTA– È possibile usare anche un disinfettante commerciale alternativo (battericida-germicida) che soddisfi i requisiti indicati nella NOTA sottostante e utilizzato secondo le istruzioni e i valori di diluizione raccomandati dal produttore.**

ATTENZIONE– Non immergere il dispositivo in acqua poiché potrebbe danneggiarsi la pompa di aspirazione.

NOTA– Non utilizzare detergenti o disinfettanti contenenti ammoniaca, benzene e/o acetone per pulire il dispositivo.

8. Applicare la soluzione di candeggina sulla copertura e sul cavo di alimentazione utilizzando un panno pulito privo di lanugine. Il panno deve essere solo inumidito e non gocciolante di soluzione. Non usare un flacone spray per applicare la soluzione. Non saturare il dispositivo con la soluzione. Evitare di saturare eccessivamente le giunture della copertura in modo che non si accumulino residui di soluzione in queste aree.
9. Il tempo di esposizione della soluzione disinfettante deve essere compreso tra un minimo di 10 e un massimo di 15 minuti.
10. Dopo il tempo di esposizione consigliato, tutte le superfici esterne del dispositivo devono essere pulite con un panno pulito privo di lanugine inumidito con acqua di qualità potabile non più calda della temperatura ambiente. Asciugare il dispositivo con un panno asciutto e pulito privo di lanugine. Questo serve a rimuovere i residui che possono macchiare o lasciare uno strato sul dispositivo, specialmente dopo ripetute disinfezioni.

Disinfezione

NOTA– Il processo di disinfezione può essere completato esclusivamente dal produttore o da personale specializzato.

	Intervallo di disinfezione raccomandato	Numero di cicli di disinfezione	Metodo di disinfezione compatibile
Copertura, cavo di alimentazione	Tra un paziente e l'altro	20	1:5 candeggina a base di cloro (5,25%) e soluzione acquosa, Mikrobac forte, Terralin Protect
Contenitore di raccolta, filtro, tubo e custodia	Non pulire, sostituire tra un paziente e l'altro	N/A	N/A

MANUTENZIONE

Verificare che il tubo di aspirazione ed il recipiente di raccolta non presentino perdite, incrinature, ecc. prima di ogni utilizzo.

PERICOLO

Pericolo di scosse elettriche. Non cercare di aprire o togliere il modulo; non vi sono componenti interni riparabili dall'utente. Se occorre assistenza, portare l'unità presso un rivenditore DeVilbiss Healthcare qualificato od un centro di assistenza autorizzato. L'apertura o la manomissione dell'unità provoca il decadimento della garanzia.

Sostituzione della cartuccia filtro (utilizzo monopaziente) per contenitore monouso

1. Il cartuccia filtro deve essere sostituito ogni due mesi o in caso di saturazione.
2. Disattivare l'unità (interruttore in posizione \odot "off").
3. Rimuovere la cartuccia filtro e il tubo da 11,43 cm (4-1/2").
4. Installare la nuova cartuccia e il tubo.

NOTA– Non utilizzare altri materiali in sostituzione del filtro antibatterico. In caso contrario possono esservi rischi di contaminazione o decadimento delle prestazioni; usare esclusivamente cartucce filtro DeVilbiss.

NOTA– La cartuccia contiene un filtro idrofobico. Se il filtro diventa umido, il flusso dell'aria sarà arrestato. Perciò, la cartuccia filtro deve essere sostituita. Non rimuovere il filtro dalla cartuccia filtro.

NOTA– Le cartucce filtro sono incluse in ogni contenitore monouso. Le cartucce sono anche disponibili separatamente (7305D-635 conf. 12 pz).

Sostituzione del filtro antibatterico (utilizzo monopaziente) per contenitore riutilizzabile

1. Il filtro deve essere sostituito ogni due mesi o in caso di saturazione.
2. Rimuovere il filtro scollegandolo dal gruppo unità di aspirazione/coperchio.
3. Sostituire con un filtro antibatterico DeVilbiss non sterile (7305D-608 conf. 12 pz) e rimontare nel gruppo unità di aspirazione/coperchio. Filtri aggiuntivi possono essere acquistati presso il rivenditore autorizzato DeVilbiss Healthcare.

NOTA– Non utilizzare altri materiali in sostituzione del filtro antibatterico. In caso contrario possono esservi rischi di contaminazione o decadimento delle prestazioni; usare esclusivamente filtri DeVilbiss.

NOTA– Il filtro antibatterico deve essere sostituito tra un paziente e l'altro.

Vita utile

- La vita utile dell'unità di aspirazione è di 5 anni.
- La durata della batteria è di 200 cicli di scarica.
- La vita utile del contenitore riutilizzabile è di 30 cicli in autoclave a 121 °C.
- La vita utile del contenitore monouso è di 30 cicli di lavastoviglie.

PROBLEMI E SOLUZIONI

NOTA– L'aspiratore DeVilbiss non contiene componenti riparabili dall'utente. Se si ritiene che l'unità non funzioni correttamente, PRIMA DI CONSEGNARLA AL RIVENDITORE DI APPARECCHIATURE MEDICALI PRESSO IL QUALE È STATA ACQUISTATA O DIRETTAMENTE ALLA DeVilbiss Healthcare, verificare se la causa dell'anomalia rientra tra quelle elencate di seguito:

PROBLEMA	SOLUZIONE
L'unità non si accende. (la spia verde di alimentazione esterna deve accendersi quando l'unità è collegata ad una sorgente di alimentazione)	<ol style="list-style-type: none">1. Verificare la funzionalità della sorgente di alimentazione ed il collegamento ad essa.2. Verificare che la presa di corrente sia attiva collegando una lampada.3. Se si sceglie l'alimentazione con batteria interna, verificare che l'unità sia dotata di batteria. "4. Se la batteria è presente, verificare che sia completamente carica.
La pompa funziona ma non è presente aspirazione.	<ol style="list-style-type: none">1. Verificare che i tubi siano collegati correttamente.2. Verificare che i punti di collegamento dei tubi non presentino perdite o incrinature.3. Verificare che l'interruzione automatica di aspirazione non sia abilitata.4. Verificare che il recipiente di raccolta non presenti perdite o incrinature.
Basso livello di aspirazione.	<ol style="list-style-type: none">1. Azionare la manopola di regolazione per aumentare il livello di aspirazione.2. Verificare che l'unità non presenti segni di perdita.3. Premere e rilasciare la manopola di regolazione del livello di aspirazione.
La batteria non mantiene la carica. (la spia di carica deve accendersi quando la batteria è sotto carica.)	<ol style="list-style-type: none">1. Verificare che l'unità sia equipaggiata con batteria interna consultando il rivenditore DeVilbiss Healthcare.2. Verificare che la spia del livello di carica della batteria sia accesa.3. Verificare i collegamenti elettrici durante la fase di carica.4. Verificare che la presa di corrente sia attiva collegando una lampada.

NOTE DEL FORNITORE

Non è necessaria alcuna manutenzione o calibrazione di routine a condizione che il dispositivo venga utilizzato conformemente alle istruzioni del produttore. In caso di cambio di paziente, è necessario effettuare la rigenerazione del dispositivo per proteggere l'utente. La rigenerazione deve essere eseguita unicamente dal produttore o dal fornitore del servizio. Tra un paziente e l'altro:

1. Verificare visivamente che non vi siano danni, elementi mancanti, ecc.
2. Accertarsi che l'aspiratore e gli accessori siano puliti.
3. Utilizzare un manometro indipendente, per verificare che l'aspiratore garantisca il livello di aspirazione appropriato e definito nelle Specifiche.
4. Eliminare e sostituire il contenitore di raccolta, il filtro, i tubi e la custodia per il trasporto tra un paziente e l'altro.
5. Pulire la superficie con un panno pulito inumidito con disinfettante.

SPECIFICHE E CLASSIFICAZIONI

Dimensioni	A x L x P (cm)
Serie 7305P & 7305D	22.9 x 17.8 x 20.3
Peso	(kg)
Serie 7305D	1.7
Serie 7305P	2.9
Requisiti elettrici	100-240 V AC 50/60 Hz .75 A max; 12 V DC, 33 W max
Batteria interna ricaricabile	
Serie 7305P	di serie
Serie 7305D	opzionale (installazione presso il rivenditore)
Livelli di depressione (NOTA- L'utilizzo di <i>Liner Flovac</i> può compromettere le prestazioni del dispositivo.)	
Serie 7305P & 7305D	da 80 a 550 mm Hg
Flusso aria (ingresso pompa):	27 LPM (flusso libero) tipico (può essere inferiore con alimentazione a batteria)
Capacità recipiente di raccolta	
Serie 7305 D & P	800 ml (cc) monouso
Serie 7305 D & P - Opzionale	1200 ml (cc) riutilizzabile
Condizioni ambientali	
Temperatura operativa	da 0 °C a 40 °C
Umidità relativa operativa	0-95%
Pressione atmosferica operativa	9 psi (62 kPa) - 15.4 psi (106 kPa)
Temperatura di immagazzinamento e trasporto	da -40 °C a 70 °C
Umidità relativa di immagazzinamento e trasporto	0-95%
Pressione atmosferica di immagazzinamento e trasporto	7.3 psi (50 kPa) - 15.4 psi (106 kPa)
Garanzia	
Serie 7305P	Due anni, esclusa batteria interna e recipiente di raccolta
Serie 7305D	Due anni, escluso recipiente di raccolta
Batteria interna	90 gg
Approvazioni	
Serie 7305D, & 7305P	IEC 60601-1:2005+AMD1:2012; EN 60601-1-2: 2015; ISO 10079-1:2015; IEC 60601-1-2:2014; IEC 60529:1989 +AMD1:1999 +AMD2:2013; IEC 60601-1-6:2010; IEC 60601-1-11:2015; IEC 60601-1-12:2015; IP33 CONFORME A AAMI STD. ES 60601-1, AAMI STD. HA 60601-1-11, IEC STD. 60601-1-6, IEC 60601-1-12, ISO STD. 10079-1 CERTIFICATO SECONDO CSA STD. C22.2 NO. 60601-1, NO. 60601-1-11, IEC STD. 60601-1-6, IEC STD. 60601-1-12, ISO STD. 10079-1 La Serie 7305 è conforme alla 3ª edizione della IEC 60601-1
Classificazioni del dispositivo	
Protezione dai rischi di scosse elettriche	Classe II e alimentazione interna
Grado di protezione da scosse elettriche:	Dispositivo di tipo BF
Grado di protezione dalla penetrazione di liquidi	IP33 e alimentazione ordinaria
Modo d'impiego	Funzionamento intermittente: 30 minuti acceso, 30 minuti spento
Apparecchiatura non idonea all'uso in presenza di una miscela di anestetico infiammabile con l'aria o con ossigeno o ossido nitroso.	
Classificazione ISO	
Solo serie 7305P – Dispositivo medico di aspirazione ad alimentazione elettrica per impiego locale e in trasferta conforme alle norme EN ISO 10079-1:2015	
Alto flusso/Alta depressione	
Serie 7305D – Dispositivo medico di aspirazione ad alimentazione elettrica per impiego locale conforme alle norme EN ISO 10079-1:2015	

GARANZIA LIMITATA DI DUE ANNI

Il gruppo compressore dell'aspiratore DeVilbiss serie 7305P & 7305D (esclusa batteria interna ricaricabile) è garantito esente da difetti di lavorazione e di materiale per un periodo di due anni dalla data di acquisto. La batteria interna ricaricabile è garantita per 90 giorni. Eventuali parti difettose saranno riparate o sostituite a discrezione di DeVilbiss Healthcare a condizione che l'unità non risulti manomessa od usata in modo improprio durante tale periodo. Assicurarsi che eventuali malfunzionamenti non siano imputabili a pulizia inadeguata o ad errata applicazione delle istruzioni. Se è necessaria una riparazione, contattare il rivenditore DeVilbiss Healthcare o il Centro di assistenza DeVilbiss Healthcare per istruzioni: U.S.A. 800-338-1988 / 814-443-4881, Europa +49-(0) 621-178-98-0.

NOTA– Questa garanzia non prevede la fornitura di unità sostitutiva né l'indennizzo di costi sostenuti per l'eventuale noleggio durante il periodo di riparazione od i costi di manodopera sostenuti per la riparazione/sostituzione delle parti difettose.

NON È PREVISTA NESSUN'ALTRA GARANZIA ESPLICITA. LE GARANZIE IMPLICITE, INCLUSE QUELLE DI COMMERCIALIZZABILITÀ E IDONEITÀ AD UNO SPECIFICO SCOPO, SONO LIMITATE ALLA DURATA DELLA GARANZIA ESPLICITA E NEI LIMITI PREVISTI DALLA LEGGE. OGNI ALTRA GARANZIA IMPLICITA È ESCLUSA. QUESTA RAPPRESENTA L'UNICO RIMEDIO CHE ESCLUDE QUALSIASI RESPONSABILITÀ PER EVENTUALI DANNI CONSEGUENZIALI E INCIDENTALI NELL'AMBITO DI QUALSIVOGLIA GARANZIA NEI LIMITI PREVISTI DALLA LEGGE. ALCUNI STATI NON CONSENTONO LIMITAZIONI ALLA DURATA DI UNA GARANZIA IMPLICITA O SULLA LIMITAZIONE O ESCLUSIONE DI DANNI CONSEGUENZIALI O INCIDENTALI, PERTANTO IL LIMITE O L'ESCLUSIONE DI CUI SOPRA POTREBBERO NON ESSERE APPLICABILI.

Questa garanzia ha valore conferisce specifici diritti legali che possono variare da uno Stato all'altro.

Nota del produttore

Grazie per avere scelto un'unità di aspirazione DeVilbiss. Desideriamo la soddisfazione dei nostri clienti. Eventuali domande o commenti possono essere inviati all'indirizzo riportati sulla retrocopertina.

Per contattare il rivenditore autorizzato DeVilbiss Healthcare:

Telefono	Data di acquisto	Numero di serie
----------	------------------	-----------------

INFORMAZIONI SULLA COMPATIBILITÀ ELETTROMAGNETICA

AVVERTENZA

 Non compatibile con la RM

Non portare il dispositivo o gli accessori in locali adibiti alla risonanza magnetica (RM) in quanto ciò potrebbe comportare un rischio inaccettabile per il paziente o danni ai dispositivi medici di RM o al Vacu-Aide. La sicurezza del dispositivo e degli accessori non è stata valutata in ambienti adibiti alla risonanza magnetica (RM).

Non utilizzare il dispositivo o gli accessori in un ambiente con attrezzature elettromagnetiche quali scanner CT, apparecchi diatermici, sistemi a radiofrequenza (RFID) e di sicurezza elettromagnetica (metal detector) in quanto questi potrebbero comportare un rischio inaccettabile per il paziente o danni al Vacu-Aide. Alcune sorgenti elettromagnetiche potrebbero non essere evidenti. Qualora si osservassero variazioni inspiegabili nelle prestazioni del dispositivo o in caso di emissione di suoni striduli o insoliti, scollegare il cavo di alimentazione e interrompere l'utilizzo. Contattare il proprio fornitore del servizio di assistenza domiciliare.

Questo dispositivo è adatto per l'uso in ambienti domestici e sanitari, eccetto per APPARECCHIATURE CHIRURGICHE AD ALTA FREQUENZA attive in prossimità e in ambienti schermati da radiofrequenze di un SISTEMA ME per la tomografia a risonanza magnetica, in cui l'intensità delle interferenze elettromagnetiche è elevata.

CAVI E LUNGHEZZA MASSIMA DEI CAVI

Cavo di alimentazione CC (adattatore per accendisigari) n° 7304D-619 lunghezza massima = 2,2 metri (7,2 piedi)

AVVERTENZA

Evitare di usare l'apparecchiatura o il sistema in diretta prossimità di altre apparecchiature. Qualora ne fosse necessario l'uso a fianco o direttamente sopra o sotto altri dispositivi, osservarne attentamente il funzionamento in relazione alla configurazione usata.

AVVERTENZA

L'uso di accessori e cavi diversi da quelli specificati o forniti dal produttore di questa apparecchiatura potrebbe comportare un aumento delle emissioni elettromagnetiche o una diminuzione dell'immunità elettromagnetica di questa apparecchiatura e provocare errori di funzionamento.





















AVVERTENZA

Le apparecchiature di comunicazione RF portatili (comprese le periferiche come i cavi dell'antenna e le antenne esterne) devono essere utilizzate a non più di 30 cm (12 pollici) da qualsiasi parte del Vacu-Aide, compresi i cavi specificati dal produttore. In caso contrario, potrebbe verificarsi un peggioramento delle prestazioni di questa apparecchiatura.

INHOUDSOPGAVE

IEC-Symbolen	NL - 52
Belangrijke Veiligheidsinstructies	NL - 52
Gebruik in Het Buitenland	NL - 53
Inleiding	NL - 53
Accessoires/Vervangingsonderdelen	NL - 54
Belangrijke Onderdelen	NL - 55
Instelling	NL - 56
Bediening van de DeVilbiss Model 7305 Afzuigenheid	NL - 56
De Batterij Opladen	NL - 57
Reinigingsinstructies	NL - 57
Onderhoud	NL - 58
Problemen Oplossen	NL - 59
Nota's van de leverancier	NL - 59
Specificaties/Classificaties	NL - 60
Garantie	NL - 61
Informationen zur elektromagnetischen Verträglichkeit	NL - 61

IEC-SYMBOLEN

	Waarschuwing. Raadpleeg gebruikershandleiding.		Positieve polariteitsindicator		Mag niet nat worden
	U bent verplicht om vóór het gebruik de gebruiksinstructies te lezen. Dit symbool heeft een blauwe achtergrond op het productetiket.		Compressor "Aan"		Droog bewaren
	Gelijkstroom		Compressor "Uit" (externe batterij wordt opgeladen)		Externe voeding
	Wisselstroom		Batterij opladen		Productiedatum
	Type BF-toegepast onderdeel		Batterij bijna leeg		Producent
IP33	Beschermd tegen vaste voorwerpen die groter zijn dan 2,5 mm en directe waterstralen tot 60° vanuit verticale positie.		Catalogus-/Modelnummer		Europees vertegenwoordiger
	Verstikkingsgevaar – Bevat kleine onderdelen die niet geschikt zijn voor kinderen onder 3 jaar of personen die de neiging hebben om oneetbare voorwerpen in de mond te stoppen.				
	De federale wetgeving in de Verenigde Staten schrijft voor dat dit apparaat uitsluitend mag worden verkocht door of op voorschrift van een arts.				
	Het apparaat bevat elektrische en/of elektronische apparatuur die moet worden gerecycled conform EU-richtlijn 2012/19/EU met betrekking tot elektrisch en elektrotechnisch afval (WEEE)				

BELANGRIJKE VEILIGHEIDSINSTRUCTIES

Bij het gebruik van elektrische producten, in het bijzonder in de aanwezigheid van kinderen of huisdieren, moeten altijd elementaire veiligheidsmaatregelen worden genomen. Lees alle instructies goed door voordat u dit product gaat gebruiken. Belangrijke informatie wordt aangegeven met behulp van de volgende termen:

GEVAAR– Dringende veiligheidsinformatie met betrekking tot gevaren die ernstig letsel of de dood tot gevolg kunnen hebben.

WAARSCHUWING– Belangrijke veiligheidsinformatie met betrekking tot gevaren die ernstig letsel tot gevolg kunnen hebben.

VOORZICHTIG– Informatie ter voorkoming van schade aan het product.

OPMERKING– Informatie waarop u bijzonder acht moet slaan.

LEES ALLE INSTRUCTIES DOOR VOORDAT U HET PRODUCT GEBRUIKT.

DE GEBRUIKER DIENT PASSENDE TRAINING TE ONTVANGEN ALVORENS HET APPARAAT TE GAAN BEDIENEN.

BEWAAR DEZE INSTRUCTIES

GEVAAR

Doe het volgende om het risico van elektrocutie te beperken:

1. Gebruik het apparaat niet terwijl u in bad zit.
2. Plaats of bewaar het product niet op een plek waar het in een badkuip of gootsteen kan vallen.
3. Leg of dompel het apparaat niet in water of enig andere vloeistof.
4. Raak een product dat in water is gevallen niet aan. Verwijder onmiddellijk het netsnoer.

WAARSCHUWING

Doe het volgende om de kans op brandwonden, elektrocutie, allergie, brand of persoonlijk letsel te beperken:

1. Nauw toezicht is noodzakelijk wanneer dit product wordt gebruikt door of in aanwezigheid van kinderen of lichamelijk gehandicapte personen.
2. Gebruik dit product alleen voor het doel waarvoor het is bestemd (zoals beschreven in deze handleiding).

3. Gebruik dit product nooit als:
 - a. Het netsnoer of de stekker beschadigd is.
 - b. Het niet correct werkt.
 - c. Het gevallen of beschadigd is.
 - d. Het in het water terecht is gekomen.Stuur het product terug naar een geautoriseerd servicecentrum van DeVilbiss Healthcare voor onderzoek en reparatie.
4. Zorg ervoor dat het netsnoer niet in aanraking komt met hete oppervlakken.
5. Gebruik het product nooit terwijl u slaapt of als u slaperig bent.
6. Dek het apparaat of de wisselstroomadapter niet af wanneer er stroom wordt ontvangen.
7. Controleer het opvangreservoir vóór elk gebruik op barsten. Niet gebruiken bij barsten.
8. Er moeten universele voorzorgsmaatregelen worden getroffen bij het leveren van zorg- of verwerkingsapparatuur aan personen met een besmettelijke aandoening.
9. Plaats de afzuigenheid niet in een positie waar het moeilijk zou zijn het netsnoer los te koppelen.
10. Als het apparaat wordt gebruikt onder extreme bedrijfsomstandigheden en in de draagkoffer, kan de oppervlaktemperatuur van het apparaat oplopen tot boven 73 °C.
11. De zuigbuis dient gescheiden te worden gehouden van andere onderdelen van het systeem om er zeker van te zijn dat deze niet warmer wordt dan 43 °C vóór patiëntcontact.
12. De te gebruiken katheter dient zorgvuldig te worden geplaatst om wurging/verstikking te voorkomen.
13. Laat kinderen niet met de slangen spelen, aangezien dit tot verstikking kan leiden.
14. Raadpleeg de huisarts in geval van een allergische reactie door het gebruik van het apparaat.
15. Houd de afzuigpomp buiten het bereik van kinderen en huisdieren.

OPMERKING– *Het model 7305D is niet af fabriek uitgerust met een interne oplaadbare batterij. Deze kan apart worden aangeschaft bij en geïnstalleerd door uw DeVilbiss Healthcare-leverancier. Het model 7305P is wél van fabriekswege uitgerust met een interne oplaadbare batterij en alle informatie met betrekking tot het gebruik van de batterij in dit handboekje is dan ook van toepassing op dit apparaat.*

OPMERKING– *Alle materialen die zijn gebruikt in de afzuigpomp zijn latexvrij.*

GEVAAR

De DeVilbiss afzuigenheid is een vacuüm afzuigapparaat dat is ontworpen voor het opzuigen van niet ontvlambare vloeistoffen in uitsluitend medische toepassingen. Onjuist gebruik tijdens medische toepassingen kan persoonlijk letsel of de dood tot gevolg hebben. Voor alle medische toepassingen geldt:

1. Alle afzuigactiviteiten dienen strikt te worden uitgevoerd volgens de procedures die zijn opgesteld door een bevoegd medisch specialist.
2. Sommige hulpstukken of accessoires passen mogelijk niet op de meegeleverde slang. Alle hulpstukken of accessoires moeten vóór gebruik zorgvuldig worden gecontroleerd om er zeker van te zijn dat deze goed passen.

VOORZICHTIG– *Sluit de patiëntslang van 1,8 m niet rechtstreeks aan op de afzuigenheid, anders raakt de afzuigenheid beschadigd.*

GEBRUIK IN HET BUITENLAND

De serie 7305 wordt geleverd met een wisselstroomadapter, waardoor het apparaat op elke willekeurige wisselspanning kan werken (100-240 V AC, 50/60 Hz). Er moet hierbij echter wel een netsnoer worden gebruikt dat geschikt is voor verschillende voltages. De netvoeding wordt uitgeschakeld door de stekker van het netsnoer uit het stopcontact te verwijderen.

OPMERKING– *Controleer vóór gebruik of het netsnoer geschikt is voor verschillende voltages.*

INLEIDING

Uw DeVilbiss afzuigenheid is een compact, draagbaar medisch afzuigapparaat dat is ontworpen met het oog op betrouwbaarheid. Vanwege het compacte formaat, het geringe gewicht en de toepassing van gelijkstroom, is de DeVilbiss afzuigenheid bij uitstek geschikt voor gebruik thuis, in combinatie met de optionele gelijkstroomkabel of, als uw model is voorzien van een interne oplaadbare batterij, op een willekeurige locatie onderweg. Ook hebt u de keuze uit twee opvangflessen, namelijk de standaard wegwerpfles of de optionele herbruikbare fles. Door de aanbevolen bedienings- en onderhoudsprocedures te volgen die in dit instructiehandboekje worden beschreven, kunt u de levensduur van dit product maximaliseren. Deze gids biedt een overzicht van de afzuigenheid en de werking hiervan. De aanbieder van uw apparatuur zou u gedetailleerde instructies moeten geven met betrekking tot patiëntzorg.

Contra-indicaties (specifieke situaties waarin het apparaat niet mag worden gebruikt)

De DeVilbiss afzuigenheid mag niet gebruikt worden voor:

- Thoraxdrain
- Nasogastrische zuigkracht

Verklaring aangaande beoogd gebruik

Dit apparaat moet worden gebruikt voor het verwijderen van vloeistoffen uit de luchtwegen of het ademhalingsondersteuningssysteem en van besmettelijke materialen uit wonden. Het apparaat wekt een negatieve druk (vacuüm) op waarmee vloeistoffen worden afgevoerd via een wegwerpslang die is aangesloten op een opvangfles. De vloeistoffen worden verzameld in de opvangfles voor correcte verwijdering. Het apparaat mag uitsluitend op voorschrift van een arts worden gebruikt.

ACCESSOIRES/VERVANGINGSONDERDELEN

De volgende items kunnen apart worden aangeschaft als accessoires of vervangingsonderdelen voor uw DeVilbiss afzuigeenheid model 7305:

Omschrijving	Onderdeelnr.	Omschrijving	Onderdeelnr.
1,8m lange patiëntslang (NED)	SUCP TUBING 72	Kabel voor 12V gelijkstroom (1 stuks)	7304D-619
1,8m lange patiëntslang (Internationaal)	6305D-611	Netsnoer voor USA	DV51D-606
Opvangbakset (inwendig filterpatroon, spatbescherming, 800 ml bak, 4-1/2" (11,43 cm) en 6' (1,8 m) slang-pakket)	7305D-633	Netsnoer voor continentaal Europa	DV51D-607
Wegwerpverpakking van 800 ml met inwendig filterpatroon, spatbescherming en slang van 4-1/2" (11,43 cm) (48 stuks)	7305D-632	Netsnoer voor UK	DV51D-608
Filterpatroon (pakket van 12 stuks) (Voor Opvangpot voor eenmalig gebruik)	7305D-635	Netsnoer voor Australia	DV51D-609
Opvangbakset (herbruikbare bak van 1200 ml, uitwendige bacteriefilter, elleboog, slang van 4-1/2" (11,43 cm)	7314D-603	Netsnoer voor Brazilië	DV51D-612
1200 ml herbruikbare bak (uitwendige bacteriefilter, elleboog, slang van 4-1/2" (11,43 cm) (pak van 6 stuks)	7314D-604	Netsnoer voor Japan	DV51D-613
Uitwendige bacteriefilter (niet-steriel) (pak van 12 stuks) voor herbruikbare bak.	7305D-608	Netsnoer voor China	DV51D-614
Draagkoffer	7305D-606	Netsnoer voor Argentinië	180-0006-011
Wisselstroomadapter/lader	7314P-613		

OPMERKING– *Het gebruik van andere elektrische kabels en accessoires dan die in deze handleiding of genoemde documenten zijn aangegeven, kan resulteren in toegenomen elektromagnetische emissie van het product of verminderde elektromagnetische immuniteit van het product.*

BELANGRIJKSTE ONDERDELEN

7305-serie DeVilbiss afzuigenheid

Met wegwerpbak en inwendig filterpatroon

1. Aansluitslang van 4-1/2" (11,43 cm)
2. Vacuüm-meter
3. Vacuüm-regelknop
4. Gelijkstroomingang (aan zijkant)
5. Aan/uit-schakelaar
6. Spatbescherming
7. Opvangpot
8. Deksel
9. Patiëntslang
10. Filterpatroon

Wisselstroomadapter (niet afgebeeld)

Gelijkstroomsnoer (niet afgebeeld) optioneel

Interne oplaadbare batterij (niet afgebeeld) Alleen model 7305P

Draagkoffer (niet afgebeeld) Alleen model 7305P

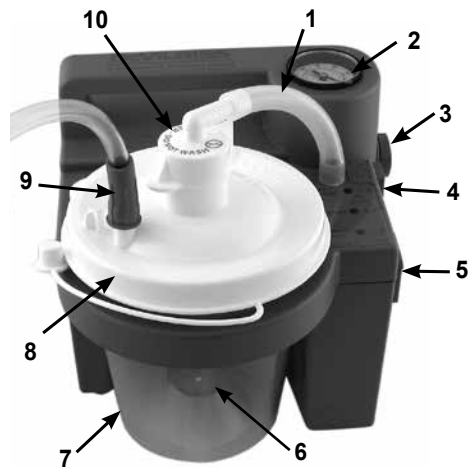

Met herbruikbare bak en uitwendige bacteriefilter

1. Uitwendige bacteriefilter
 2. Vacuüm-meter
 3. Aansluitslang van 4-1/2" (11,43 cm)
 4. Vacuüm-regelknop
 5. Gelijkstroomingang (aan zijkant)
 6. Aan/uit-schakelaar
 7. Opvangpot
 8. Deksel
 9. Patiëntslang
 10. Aansluitelleboog
- Wisselstroomadapter (niet afgebeeld)
Gelijkstroomsnoer (niet afgebeeld) optioneel
Interne oplaadbare batterij (niet afgebeeld) Alleen model 7305P
Draagkoffer (niet afgebeeld) Alleen model 7305P

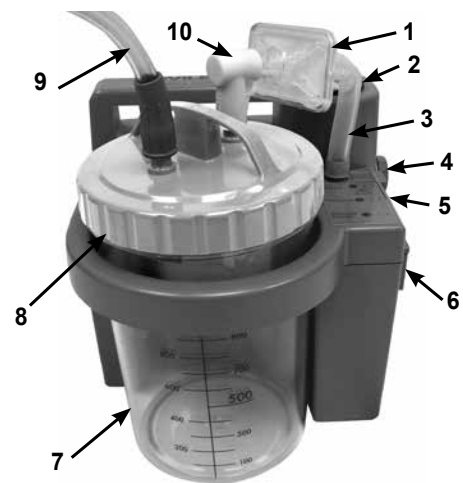

7305-serie DeVilbiss opvangbakken

Wegwerpbak met inwendig filterpatroon en spatbescherming

1. Aansluitslang van 4-1/2" (11,43 cm)
2. Filterpatroon (Mag niet nat worden)
3. Deksel
4. Bak
5. Spatbescherming
6. Connector voor patiëntslang



Herbruikbare bak met uitwendige bacteriefilter

1. Aansluitslang van 4-1/2" (11,43 cm)
2. Deksel met O-ring
3. Overloopventiel
4. Bak
5. Connector voor patiëntslang
6. Aansluitelleboog
7. Bacteriefilter

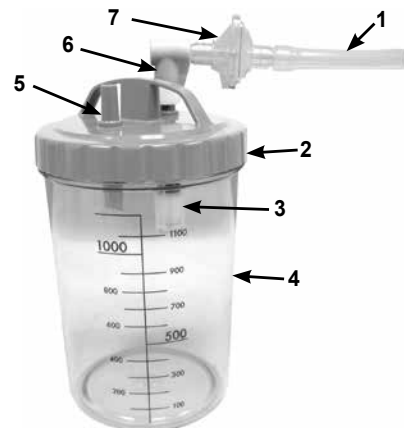

INSTELLING

VOORZICHTIG– Sluit de patiëntslang van 1,8 m niet rechtstreeks aan op de afzuigenheid, anders raakt de afzuigenheid beschadigd.

Opstelling van inwendige filterpatroon

Wegwerpbak met inwendig filterpatroon en spatbescherming

1. Laad de accu gedurende 17 uur volledig op (alleen model 7305P).
2. Zorg ervoor dat de spatbescherming stevig is vastgemaakt aan de binnenzijde van het deksel boven het filterpatroon.
3. Bevestig het deksel aan de bak.
4. Plaats de bak in de houder en druk het voorzichtig vast.
5. Sluit de slang van 4-1/2" (11,43 cm) van het filterpatroon aan op de slangaansluiting.
6. De patiëntslang moet aangesloten op de sluiting van de flessenhouder op de aansluiting met de tekst <Patient>.
7. Controleer vóór gebruik of alle verbindingen goed zijn en niet lekken.
8. Controleer of de juiste afzuigsterkte is ingesteld op het apparaat voordat u begint met afzuigen.

Opstelling van uitwendige filter

Herbruikbare bak met uitwendige bacteriefilter

1. Laad de accu gedurende 17 uur volledig op (alleen model 7305P).
2. Bevestig het deksel aan de bak.
3. Plaats de bak in de houder en druk het voorzichtig vast.
4. Sluit het ene uiteinde van de slang van 4-1/2" (11,43 cm) aan op de daarvoor bestemde aansluiting en vervolgens het andere uiteinde van de slang op de bacteriefilter. Zorg ervoor dat de open zijde van de bacteriefilter in de richting van de elleboog en de fles wijst bij het (opnieuw) installeren. Draai de filter niet om.
5. De bacteriefilter moet nu worden aangesloten op het elleboogstuk van 90° en het andere uiteinde van het elleboogstuk op de bovenkant van de sluiting van de verzamelfles, waar de tekst <Vacuum> staat aangegeven.
6. De patiëntslang moet aangesloten op de sluiting van de flessenhouder op de aansluiting met de tekst <Patient>.
7. Controleer vóór gebruik of alle verbindingen goed zijn en niet lekken.
8. Controleer of de juiste afzuigsterkte is ingesteld op het apparaat voordat u begint met afzuigen.

BEDIENING VAN DE DEVILBISS MODEL 7305 AFZUIGENHEID

Controleer, voordat u de eenheid aansluit op de wisselstroomadapter of een optionele kabel voor 12V gelijkstroom, eerst of de aan/uit-schakelaar aan de zijkant van het apparaat uit ("Off") staat. Selecteer de gewenste voedingsbron.

Uitleg lampjes:

L1 - Groen– Externe voeding vanuit wisselstroombron of via gelijkstroomkabel. Verlicht als externe voeding actief is.

L2 - Geel – De batterij wordt opgeladen. Het lampje gaat uit als de batterij volledig is opgeladen. (Alleen model 7305P)

L3 - Rood– De batterij is bijna leeg. Zoek een andere voedingsbron en laad de batterij zo snel mogelijk weer op als dit lampje continu aan blijft. (Alleen model 7305P)

GEBRUIK VAN WISSELSTROOM– Sluit de kleine connector van de wisselstroomadapter aan op de gelijkstroomingang aan de zijkant van het apparaat. Steek de stekker in het stopcontact.

OPMERKING– De adapter kan worden warm worden gedurende het laden of wanneer het apparaat in gebruik is. Dit is normaal.

GEBRUIK VAN 12V GELIJKSTROOM– (bijvoorbeeld via de sigarettenaansteker van een auto). Sluit de kleine connector van de gelijkstroomkabel aan op de gelijkstroomingang aan de zijkant van het apparaat. Sluit de grote connector aan op de 12V gelijkstroomingang (sigarettenaansteker) van de auto.

GEBRUIK VAN BATTERIJVOEDING– Controleer of uw apparaat is uitgerust met een interne oplaadbare batterij. Deze wordt van fabriekswege geïnstalleerd op modellen 7305P model of door de leverancier geïnstalleerd op modellen 7305D (als optionele voorziening). Laad de batterij 17 uur op, zoals aangegeven in de sectie 'De batterij opladen', om er zeker van te zijn dat de interne batterij correct werkt. Als u een interne oplaadbare batterij wilt gebruiken als voeding voor het apparaat, moet u ervoor zorgen dat er geen externe voedingsbronnen zijn aangesloten op de gelijkstroomingang aan de zijkant van de eenheid.

Nadat u de voedingsbron hebt geselecteerd, hoeft u alleen de eenheid aan te zetten ("On") met behulp van de aan/uit-schakelaar aan de zijkant van het apparaat. Het voedingslampje (aan de bovenzijde van het apparaat) geeft aan welke voedingsbron wordt gebruikt door continu te blijven branden als een externe voedingsbron is aangesloten.

WAARSCHUWING

Als het apparaat niet wordt aangesloten op een externe voedingsbron of als de batterij niet meteen opnieuw wordt opgeladen, blijft het lampje Batterij bijna leeg branden en worden de prestaties van het apparaat snel minder. Schakel meteen over op een andere stroombron om onderbreking van de afzuiging te voorkomen.

Pas het vacuümniveau aan van 80 tot 550 mm Hg door aan de vacuümregelknop aan de zijkant van het apparaat te draaien (naar rechts om de vacuüminstelling te verhogen en naar links om de vacuüminstelling te verlagen). Het gewenste vacuümniveau kan worden ingesteld aan de hand van de meter aan de bovenzijde van het apparaat, in de buurt van de hendel. Als u een nauwkeurige meterstand wilt, blokkeert u het patiëntuiteinde van de slang of sluit u de verzamelfles af zodat de meter een stabiele vacuümwaarde kan weergeven.

OPMERKING– De (negatieve) vacuümdruk dient te worden ingesteld op een door de arts of andere geschikte zorgverlener vastgestelde waarde. Volgens de gepubliceerde consensus onder deskundigen dient de vacuüm zuigdruk zo laag mogelijk te worden ingesteld om op effectieve wijze secreties te verwijderen.¹ Voor tracheale en/of endotracheale afzuiging wordt een (negatieve) vacuümdruk van minder dan 100 mmHg bij zuigelingen, minder dan 120 mmHg bij kinderen en minder dan 150 mmHg bij volwassenen aanbevolen.²

OPMERKING– De meter dient uitsluitend ter controle. Als de eenheid valt of een zware klap krijgt, moet worden gecontroleerd of de meter nog nauwkeurig werkt.

De uitzuig bij de patiënt wordt automatisch onderbroken zodra het vloeistofniveau de vlotterafsluiter aan de onderzijde van de sluiting van de verzamelfles bereikt.

OPMERKING– Transporteer het apparaat altijd met de vacuümregelknop volledig naar rechts gedraaid voor het geval iemand het apparaat laat vallen.

¹ AARC Clinical Practice Guideline. Endotracheal Suctioning of Mechanically Ventilated Patients With Artificial Airways-2020. Respir Care 2010;55(6): 758- 764.

² AARC Clinical Practice Guideline. Nasotracheal Suctioning-2004 Revision & Update. Respir Care 2004;49(9): 1080-1084

VOORZICHTIG– Wanneer de automatische vlotterafsluiter wordt ingeschakeld, moet de verzamelfles leeg worden gemaakt. Verdergaan met afzuigen kan tot schade aan de vacuümpomp leiden.

VOORZICHTIG– Als vloeistof wordt teruggezogen in het apparaat, moet onderhoud worden uitgevoerd omdat anders de vacuümpomp beschadigd kan raken.

WAARSCHUWING

Dit apparaat is geclassificeerd voor intermitterende werking zoals aangegeven in de specificaties. Bedien het apparaat niet zonder flow (of als de afzuigpoort is geblokkeerd). Continue werking onder deze omstandigheden kan ertoe leiden dat de unit wordt uitgeschakeld door de thermische beveiliging of dat het apparaat beschadigd raakt.

DE BATTERIJ OPLADEN

Apparaten van het model 7305P zijn van fabriekswege uitgerust met een oplaadbare batterij. Deze eenheden zijn voorzien van een lampje dat aangeeft als de batterij bijna op is en van een lampje dat aangeeft dat de batterij wordt opgeladen. Apparaten van het model 7305D zijn niet standaard uitgerust met een oplaadbare batterij. Controleer bij uw leverancier of uw eenheid achteraf is voorzien van een oplaadbare batterij.

Sluit, nadat u hebt vastgesteld dat uw apparaat is uitgerust met een interne oplaadbare batterij, de eenheid aan op de juiste wissel- of gelijkstroombron met behulp van de wisselstroomadapter of de gelijkstroomkabel. Het groene lampje voor de externe voeding gaat branden. Het gele oplaadlampje gaat branden wanneer de batterij wordt opgeladen. Controleer of dit brandt wanneer het opladen begint. Als de batterij bijna vol is, bestaat de kans dat het gele lampje een aantal minuten lang staat te knipperen. Dat is normaal.

OPMERKING– Laad de accu minimaal 17 uur voor het eerste gebruik op.

OPMERKING– Laad de accu na elk gebruik volledig op. Het apparaat blijft de accu druppelladen nadat het ladinglampje uitschakelt, dus laat het apparaat aan de netvoeding aangesloten wanneer het niet in gebruik is.

VOORZICHTIG– Als de batterij volledig wordt ontladen, leidt dit tot beperking van de levensduur. Werk niet langer dan enkele minuten met het apparaat als het lampje brandt dat aangeeft dat de batterij bijna leeg is. Laad de batterij zo snel mogelijk weer op.

OPMERKING– Als de accu ouder wordt zal de looptijd van het apparaat afnemen.

OPMERKING– De looptijd van het apparaat wordt ook korter als de accu gedurende langere periodes in een ontladen toestand is.

OPSLAGOPMERKING– De accu moet vóór opslag gedurende minimaal 17 uur worden opgeladen en ten minste elke 6 maanden. Belangrijk - Als het opnieuw opladen van de accu meer dan 6 maanden is vertraagd, kan de accu weer een volledige looptijd krijgen na voltooiing van 3 volledige laad- en ontladcycli.

OPMERKING– Bij een vacuümniveau van nul (vrije doorstroom) kan uw apparaat ongeveer 60 minuten lang ononderbroken werken op een volledig opgeladen batterij. De gebruikstijd zal afnemen met hogere vacuümniveaus.

OPMERKING– Tijdens het opladen van de batterij, blijft het oplaadlampje branden. Als het opladen niet lukt, controleert u eerst of het model dat u gebruikt, is voorzien van een batterij voordat u het apparaat terugstuurt naar uw geautoriseerde DeVilbiss Healthcare-leverancier of naar DeVilbiss Healthcare. Controleer of het oplaadlampje gaat branden als een externe voedingsbron wordt gebruikt en de schakelaar uit staat ("Off").

OPMERKING– Eenheden die zijn uitgerust met een interne oplaadbare batterij bevatten een verzegelde loodzuurbatterij die moet worden gerecycled.

OPMERKING– Sluit de wisselstroomadapter niet aan op een uitgang die is voorzien van een schakelaar om er zeker van te zijn dat de stroomvoorziening op het apparaat nooit wordt onderbroken.

OPMERKING– Sluit de gelijkstroomkabel niet aan op een stopcontact dat continu onder spanning staat.

REINIGINGSINSTRUCTIES

Vorbereiding

1. Schakel de eenheid uit met behulp van de aan/uit-knop en zorg ervoor dat het vacuüm wegvalt. Koppel de voedingsbron los van de gelijkstroomingang op de eenheid.
2. Koppel de slangen los en neem de opvangpot uit de houder.
3. Verwijder het deksel voorzichtig en leeg de pot.

WAARSCHUWING

Om het risico op mogelijke infecties van besmette schoonmaak/ontsmettingsoplossingen te voorkomen, raden wij u aan om voor elke schoonmaakcyclus altijd een verse oplossing te bereiden en de oplossing na elk gebruik weg te gooien.

Wegwerp-opvangbak met inwendig filterpatroon

De opvangpot voor eenmalig gebruik en het bijbehorende deksel zijn bedoeld voor gebruik door slechts één patiënt.

1. Verwijder het filterpatroon en de slang van 4-1/2" (11,43 cm) en leg deze terzijde.

OPMERKING– De filter mag niet nat worden. Het filtermateriaal kan niet van de elleboog verwijderd worden (afbeelding A).



WAARSCHUWING

De vlotter niet uit het deksel verwijderen. Indien u de vlotter verwijdert, bestaat er een kans op verstikkingsgevaar (afbeelding B).

2. Was de bak, het deksel en de spatbescherming in een sopje van warm water en afwasmiddel. Afspoelen met schoon, warm water. Spoel met schoon, warm water.
3. Weken in een oplossing van 1 deel azijn (>=5% azijnzuur concentratie) op 3 delen water (55 °C-65 °C) gedurende 60 minuten. Schoonsoelen met schoon, warm water en laten opdrogen.

OPMERKING– De gedemonteerde container mag ook in de vaatwasmachine worden gewassen, alleen bovenin, met een wasprogramma met een watertemperatuur tussen 55 °C-65 °C.

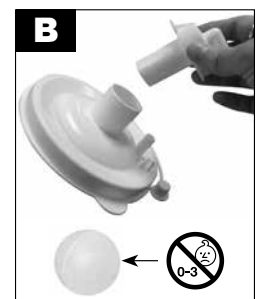

Herbruikbare opvangbak met uitwendig bacteriefilter

1. Verwijder de bacteriefilter, de slang van 4-1/2" (11,43 cm) en de aansluitelleboog en leg deze terzijde. Verwijder de O-ring en het overloopventiel van het deksel.
2. Was de bak, het deksel, de O-ring en het overloopventiel in een oplossing van warm water en een zacht, vloeibaar wasmiddel (bv. Dawn of Palmolive) en spoel het schoon met warm water uit de kraan.
3. **Voor gebruik door één patiënt:** Gebruik na het wassen één van de volgende desinfectiemethoden:

- a. Weken in een oplossing van 1 deel azijn (>=5% azijnzuur concentratie) op 3 delen water (55 °C-65 °C) gedurende 60 minuten. Spoel schoon met warm water en laat opdrogen op een propere ondergrond.
 - b. Was met alcohol en laat opdrogen op een propere ondergrond.
 - c. Was met een in de handel verkrijgbaar desinfecterend (bacterie- of kiemdodend middel. Volg daarbij nauwkeurig de instructies en verdunningsvoorschriften van de fabrikant.
4. **Voor gebruik door meerdere patiënten:** Na het wassen:
- a. Plaats de bak en het deksel in de autoclaaf met het open uiteinde naar beneden nadat de onderdelen volledig droog zijn. Zorg ervoor dat de onderdelen elkaar niet aanraken. Laat één sterilisatiestoomcyclus gedurende 15 minuten op 121°C draaien. **OPMERKING**– *De bak is gewaarborgd voor 30 autoclaafsterilisatiecycli in de aangegeven omstandigheden.*
 - b. Verwijder en vervang de filter, slang en elleboog tussen de patiënten.

Uitzuigenheid (voor gebruik door een patiënt)

1. Zet de aan/uit-schakelaar uit ("Off") en koppel de DeVilbiss afzuigenheid los van alle externe voedingsbronnen.
2. Veeg de behuizing van de verzamelfles af met een schone doek en een in de handel verkrijgbaar desinfecterend, bacterie- of kiemdodend middel.

VOORZICHTIG– *Dompel het apparaat niet onder in water om schade aan de vacuümpomp te voorkomen.*

OPMERKING– *Gebruik geen schoonmaak- of desinfectiemiddelen met ammoniak, benzeen en/of aceton om het apparaat te reinigen.*

1,8 m patiëntslang (voor gebruik door een patiënt)

1. Koppel de slangen los van het apparaat.
2. Spoel de slang grondig schoon met warm kraanwater.
3. Hierna weken in een oplossing van 1 deel azijn (>=5% azijnzuur concentratie) op 3 delen water (55 °C-65 °C) gedurende 60 minuten. Spoel met schoon, warm water en laat het drogen.
4. Houd de buitenkant van de slangen schoon door deze af te vegen met een schone, vochtige doek.

Adapter voor overschakeling van wisselstroom op gelijkstroom

1. Koppel de adapter los van de spanningsbron.
2. Veeg de adapter af met een droge doek.

Draagkoffer (voor gebruik door een patiënt)

1. Veeg de koffer af met een schone doek die is bevochtigd met een schoonmaakmiddel en/of desinfecterend middel.

OPMERKING– *De informatie over desinfectie is afkomstig van AARC Klinische Praktijkrichtlijnen: Afzuigen van de Patiënt in Thuisituaties.*

Afzuigenheid (gebruik door meerdere patiënten)

Reiniging en desinfectie van de eenheid bij verandering van patiënt

Tussen ieder gebruik door verschillende patiënten raadt DeVilbiss Healthcare aan dat in ieder geval de volgende procedures door de fabrikant of een bevoegde derde partij worden uitgevoerd.

OPMERKING– *Wanneer het apparaat volgens de instructies wordt gebruikt, dan wordt onder normale omstandigheden de binnenzijde hiervan beschermd tegen blootstelling aan pathogenen door het inline filter op de opvangbak, waardoor desinfectie van de inwendige componenten niet nodig is.*

OPMERKING– *Als het apparaat zonder inline filter wordt gebruikt kan de binnenzijde van het apparaat worden blootgesteld aan pathogenen en kan het apparaat niet gedesinfecteerd worden.*

OPMERKING– *Als de hieronder beschreven volledige verwerking van het apparaat door een naar behoren getrainde persoon niet mogelijk is, mag het apparaat niet door een andere patiënt worden gebruikt.*

1. Gebruik desinfectiemiddelen op veilige wijze. Lees vóór gebruik altijd eerst het etiket en de productinformatie.
2. Draag altijd persoonlijke beschermingsmiddelen bij het uitvoeren van deze procedure. Draag geschikte handschoenen en een veiligheidsbril. Bedek de blote huid van de armen om onbedoeld contact met de bleekoplossing die op het apparaat is aangebracht te vermijden. Voer de desinfectie uit in een goed geventileerde ruimte.
3. Werp alle accessoires die niet geschikt zijn voor hergebruik weg. Dit omvat maar is niet beperkt tot de opvangbak, het filter, de slangen en de draagtas.
4. Schakel de stroomschakelaar uit ("Off") en koppel het apparaat los van alle externe voedingsbronnen.
5. Controleer de eenheid visueel op schade, ontbrekende onderdelen, enz.
6. Reinig de buitenkant van het apparaat met een schone, pluisvrije doek. Ernstig vuil dient te worden verwijderd met een schone, pluisvrije doek die is bevochtigd met water. Een zachte borstel die is bevochtigd met water kan worden gebruikt voor het verwijderen van hardnekkig vuil. Droog het apparaat af met een schone, pluisvrije doek als water is gebruikt voor het verwijderen van vuil.
7. Gebruik een 5,25% oplossing van chloorbleekmiddel (Clorox Regular Liquid Bleach of equivalent). Meng één (1) deel bleekmiddel met vier (4) delen water in een geschikte, schone bak. Deze verhouding resulteert in een oplossing van één (1) deel bleekmiddel op vijf (5) delen in totaal (1:5). Het totale vereiste volume (hoeveelheid) van de oplossing wordt bepaald door het aantal apparaten dat moet worden gedesinfecteerd. **OPMERKING**– *Een ander geschikt commercieel (bacterie- kiemdodend) desinfectiemiddel dat voldoet aan de vereisten in de onderstaande OPMERKING en wordt gebruikt volgens de aanbevolen verdunningsverhoudingen en instructies van de fabrikant, mag ook worden gebruikt.*

VOORZICHTIG– *Dompel het apparaat niet onder in water om schade aan de vacuümpomp te voorkomen.*

OPMERKING – *Gebruik voor de reiniging van het apparaat geen schoonmaak- of desinfectiemiddelen met ammoniak, benzeen en/of aceton.*

8. Gebruik een schone, pluisvrije doek om gelijkmatig de bleekmiddeloplossing aan te brengen op de behuizing en het netsnoer. De doek moet uitsluitend worden bevochtigd en de oplossing mag niet druppelen. Gebruik geen spuitfles om de oplossing aan te brengen. Verzadig het apparaat niet met de oplossing. Vermijd oververzadiging van de naden van de behuizing zodat zich hier geen oplossingsresten kunnen verzamelen.
9. De blootstellingstijd van de desinfecterende oplossing moet minimaal 10 minuten en maximaal 15 minuten bedragen.
10. Na de aanbevolen blootstellingstijd dient de gehele buitenkant van het apparaat te worden afgeveegd met een schone, pluisvrije doek die is bevochtigd met water van drinkwaterkwaliteit dat niet warmer is dan de kamertemperatuur. Droog het apparaat af met een droge, schone pluisvrije doek. Dit dient om resten te verwijderen die mogelijk vlekken of een aanslaglaag op het apparaat kunnen achterlaten, met name na herhaaldelijke desinfecties.

Desinfectie

OPMERKING– Onder normale omstandigheden kan geen enkel deel van het gaspad door de concentrator worden verontreinigd met lichaamsvloeistoffen.

	Aanbevolen desinfectie-interval	Aantal desinfectiecycli	Combineerbare desinfectiemethode
Behuizing, netsnoer	Tussen patiënten	20	1:5 oplossing van chloorbleekmiddel (5,25%) en water, Mikrobac forte, Terralin Protect
Opvangbak, filter, slangen en draagtas	Niet reinigen, vervangen tussen patiënten	N.v.t.	N.v.t.

ONDERHOUD

Controleer de afzuigslang en verzamelfles vóór elk gebruik op lekken, scheuren, enz.

GEVAAR

Er bestaat een risico van elektrische schokken. Probeer niet de behuizing te openen of te verwijderen. Er bevinden zich binnenin het apparaat geen onderdelen waar de gebruiker service op kan uitvoeren. Als service is vereist, stuurt u het apparaat terug naar een gekwalificeerde DeVilbiss Healthcare-leverancier of een geautoriseerd servicecentrum. Wanneer het apparaat wordt geopend of onjuist wordt gebruikt, komt de garantie te vervallen.

Verwisselen van het filterpatroon (voor gebruik door een patiënt) wegwerp bak

1. Vervang de filterpatroon na een overstroming of elke twee maanden.
2. Schakel het apparaat uit .
3. Verwijder het filterpatroon en de slang van 4-1/2" (11,43 cm).
4. Plaats een nieuwe patroon en slang.

OPMERKING– Vervang de bacteriefilter niet door enig ander materiaal. Anders bestaat de kans dat u last krijgt van verontreinigingen of slechte prestaties van het apparaat. Gebruik daarom alleen filterpatronen van DeVilbiss.

OPMERKING– Het filterpatroon bevat een hydrofoob filter. Wanneer het filtermateriaal nat wordt, stopt de luchtstroom. Het filterpatroon moet dan worden vervangen. Verwijder het filtermateriaal niet uit het filterpatroon.

OPMERKING– Filterpatronen zijn inbegrepen bij elke bak voor eenmalig gebruik. Ze zijn ook afzonderlijk beschikbaar (7305D-635 12/pak).

Verwisselen van de bacteriefilter (voor gebruik door een patiënt) herbruikbare bak

1. Vervang de bacteriefilter na een overstroming of elke twee maanden.
2. Verwijder de filter door deze los te koppelen van de afzuigenheid en de aansluiting op de sluiting van de verzamelfles.
3. Vervang de filter door een schone bacteriefilter (niet steriel) van DeVilbiss (7305D-608 - 12 stuks per pak) en sluit de filter aan op de afzuigenheid en de sluiting. Extra filters zijn verkrijgbaar bij uw geautoriseerde DeVilbiss Healthcare-leverancier.

OPMERKING– Vervang de bacteriefilter niet door enig ander materiaal. Anders bestaat de kans dat u last krijgt van verontreinigingen of slechte prestaties van het apparaat. Gebruik daarom alleen filters van DeVilbiss.

OPMERKING– De bacteriefilter dient bij elke patiënt te worden vervangen.

Servicelevensduur

- De servicelevensduur van de afzuigenheid bedraagt 5 jaar.
- De servicelevensduur van de accu bedraagt 200 ontladingscycli.
- De servicelevensduur van de herbruikbare bak bedraagt 30 autoclavecycli op 121°C.
- De servicelevensduur van de wegwerp bak bedraagt 30 vaatwascycli.

PROBLEMEN OPLOSSEN

OPMERKING– Uw DeVilbiss afzuigenheid bevatten geen onderdelen waarop de gebruiker service kan uitvoeren. Als u van mening bent dat uw apparaat niet goed werkt, controleert u of dit één van de onderstaande mogelijke oorzaken heeft, VOORDAT U HET APPARAAT TERUGSTUURT NAAR DE LEVERANCIER VAN MEDISCHE APPARATUUR VOOR THUISGEBRUIK WAAR U HET APPARAAT HEBT AANGESCHAFT OF NAAR DeVilbiss Healthcare:

PROBLEEM	ACTIE
Apparaat werkt niet. (Groene externe voedingslampje moet branden als voedingsbron is ingeschakeld.)	<ol style="list-style-type: none">1. Controleer de voedingsbronnen en aansluitingen.2. Controleer of het stopcontact werkt door er een lamp op aan te sluiten.3. Controleer, als u een interne batterij wilt gebruiken, op uw apparaat is voorzien van een batterij.4. Controleer, als een batterij is geïnstalleerd, of deze volledig is opgeladen."
De pomp draait, maar er ontstaat geen vacuüm.	<ol style="list-style-type: none">1. Controleer of alle slangen correct zijn aangesloten.2. Controleer de aansluitingen van de slangen op breuken of lekkages.3. Zorg ervoor dat de vlotterafsluiter niet is ingeschakeld.4. Controleer de fles op lekken of scheuren.
Geringe vacuümwerking.	<ol style="list-style-type: none">1. Gebruik de vacuüminstelknop om het vacuümniveau te verhogen.2. Controleer het systeem op lekken.3. Duw op de vacuüminstelknop en laat deze vervolgens los.
De batterij kan niet worden opgeladen. (Het oplaadlampje zou moeten branden als de batterij is aangesloten tijdens het opladen.)	<ol style="list-style-type: none">1. Controleer of uw apparaat is uitgerust met een interne batterij door contact op te nemen met de leverancier van uw DeVilbiss Healthcare-apparatuur.2. Controleer of het oplaadlampje brandt.3. Controleer de elektrische aansluitingen tijdens het opladen.4. Controleer of het stopcontact werkt door er een lamp op aan te sluiten.

NOTA'S VAN DE LEVERANCIER

Als het apparaat volgens de aanwijzingen van de fabrikant wordt gebruikt, is er geen routinematige kalibratie of onderhoud vereist. In geval de patiënt zou veranderen, moet het apparaat opnieuw in goede staat worden gebracht door de gebruiker. Het opnieuw in goede staat brengen mag enkel worden uitgevoerd door de producent of dienstverlener. Tussen twee patiënten in:

1. Controleer het apparaat visueel voor enige schade, ontbrekende onderdelen, enz.
2. Zorg ervoor dat apparaat en de accessoires schoon zijn.
3. Gebruik een onafhankelijke vacuüm-meter om te controleren of het apparaat zorgt voor het juiste vacuümniveau zoals vermeld in Specificaties.
4. Verwijder en vervang de opvangbak, filter, slangen en draagtas tussen twee patiënten in.
5. Veeg het oppervlak met een schone doek die is bevochtigd met desinfectiemiddel.

SPECIFICATIES/CLASSIFICATIES

Afmetingen	H x B x D cm
Modellen 7305P & 7305D	22,9 x 17,8 x 20,3
Gewicht	kg
Model 7305D	1,7
Model 7305P	2,9
Elektrische vereisten	100-240 V AC 50/60 Hz .75 A max; 12 V DC, 33 W max
Interne oplaadbare batterij	
Model 7305P	In fabriek geïnstalleerd
Model 7305D	Niet in fabriek geïnstalleerd (door leverancier aan te brengen optie)
Vacuümbereik (OPMERKING - <i>Het gebruik van Flovac-voeringen kan de prestaties van het apparaat beïnvloeden.</i>)	
Modellen 7305P & 7305D	80 tor 550 mm Hg
Luchtstroom bij pompinlaat:	Standaard 27 LPM (vrije doorstroom)(mogelijk minder bij gebruik interne batterij)
Capaciteit verzamelfles	
Modellen 7305 D & P	800 ml (cc) wegwerpfles
Modellen 7305 D & P - Optioneel	1200 ml (cc) herbruikbare fles
Omgevingscondities	
Bereik bedrijfstemperatuur	0°C - 40°C
Relatieve luchtvochtigheid in bedrijf	0-95%
Atmosferische druk in bedrijf	62 KPa - 106 kPa
Temperatuurbereik bij opslag en transport, modellen	-40°C tot 70°C
Relatieve luchtvochtigheid bij opslag en transport	0-95%
Atmosferische druk bij opslag en transportf	50 kPa - 106 kPa
Garantie	
Model 7305P	Twee jaar beperkt, met uitzondering van interne batterij en verzamelfles
Model 7305D	Twee jaar beperkt, met uitzondering van verzamelfles
Interne batterij	90-dagen
Goedkeuringen	
Modellen 7305D & 7305P	IEC 60601-1:2005+AMD1:2012; EN 60601-1-2: 2015; ISO 10079-1:2015; IEC 60601-1-2:2014; IEC 60529:1989 +AMD1:1999 +AMD2:2013; IEC 60601-1-6:2010; IEC 60601-1-11:2015; IEC 60601-1-12:2015; IP33 VOLDOET AAN AAMI STD. ES 60601-1, AAMI STD. HA 60601-1-11, IEC STD. 60601-1-6, IEC 60601-1-12, ISO STD. 10079-1 GECERTIFICEERD VOOR CSA STD. C22.2 NO. 60601-1, NO. 60601-1-11, IEC STD. 60601-1-6, IEC STD. 60601-1-12, ISO STD. 10079-1 De 7305 serie voldoet aan IEC 60601-1 3de editie
Apparaatclassificaties	
Ten aanzien van bescherming tegen elektrische schokken	Klasse II en intern aangedreven
Mate van bescherming tegen elektrische schokken	Type BF – Toegepaste onderdelen
Mate van bescherming tegen binnendringen van vloeistoffen	IP33 en normale voeding
Gebruiksmodus	Intermitterende werking: 30 minuten aan, 30 minuten uit
Apparaat niet geschikt voor gebruik bij een ontvlambaar mengsel van anesthesie middelen en lucht, zuurstof of lachgas.	
ISO-classificatie	
Alleen model 7305P - Elektrisch aangedreven medische afzuigapparatuur voor mobiel gebruik volgens EN ISO 10079-1:2015	
Hoge doorstroom/Krachtig vacuüm	
Model 7305D - Elektrisch aangedreven medische afzuigapparatuur voor niet-mobiel gebruik volgens EN ISO 10079-1:2015	

TWEE JAAR BEPERKTE GARANTIE

Voor de compressor van de DeVilbiss afzuigenheid modellen 7305P & 7305D (exclusief interne oplaadbare batterij) geldt een garantie van twee jaar op productie- en materiaalfouten, vanaf de datum van aanschaf. Voor de interne oplaadbare batterij geldt een garantietermijn van 90 dagen. Eventuele defecte onderdelen zullen, naar keuze van DeVilbiss Healthcare, worden gerepareerd of vervangen mits het apparaat gedurende die periode niet onjuist is gebruikt of is gerepareerd door onbevoegden. Zorg ervoor dat eventuele storingen niet het gevolg zijn van het feit dat het apparaat onvoldoende is schoongemaakt of dat de instructies niet zijn uitgevoerd. Als reparatie noodzakelijk is, neemt u contact op met uw geautoriseerde DeVilbiss Healthcare-leverancier of de serviceafdeling van DeVilbiss Healthcare voor nadere instructies: Verenigde Staten 800- 338-1988 / 814-443-4881, Europa +49-(0) 621-178-98-0.

OPMERKING– Deze garantie voorziet niet in het beschikbaar stellen van een vervangend apparaat, het vergoeden van de gemaakte kosten bij het huren van een apparaat wanneer dit apparaat wordt gerepareerd of het vergoeden van arbeidskosten bij het repareren of vervangen van defecte onderdelen.

ER WORDT GEEN ANDERE EXPLICIETE GARANTIE GEBODEN. IMPLICIETE GARANTIES, WAARONDER DE GARANTIE VAN VERHANDELBAARHEID EN GESCHIKTHEID VOOR EEN BEPAALD DOEL, GELDEN UITSLUITEND VOOR DE GELDIGHEIDSPERIODE VAN DE EXPLICIETE GARANTIE EN ALLE IMPLICIETE GARANTIES WORDEN, VOORZOVER TOEGESTAAN DOOR DE WET, UITGESLOTEN. DIT VERTEGENWOORDIGT HET ENIGE RECHTSMIDDEL EN DE AANSPRAKELIJKHEID VOOR ALLE GEVOLG- EN INDIRECTE SCHADE OP BASIS VAN ENIGE GARANTIE WORDT UITGESLOTEN, VOORZOVER UITSLUITING HIERVAN WORDT TOEGESTAAN DOOR DE WET. IN SOMMIGE STATEN IS BEPERKING VAN DE GELDIGHEIDSDUUR VAN EEN IMPLICIETE GARANTIE OF VAN DE BEPERKING OF UITSLUITING VAN GEVOLG- EN INDIRECTE SCHADE NIET TOEGESTAAN, ZODAT DE BOVENGENOEMDE BEPERKING OF UITSLUITING MOGELIJK NIET OP U VAN TOEPASSING IS.

Deze garantie biedt u specifieke wettelijke rechten. Bovendien bestaat de kans dat u nog andere rechten hebt, die van land tot land kunnen verschillen.

Opmerking van de fabrikant

Hartelijk dank voor het aanschaffen van de DeVilbiss Model 7305 afzuigenheid. Wij willen graag dat u tevreden bent over onze producten. Als u vragen of opmerkingen hebt, kunt u deze sturen naar het adres op de achterkaft.

Voor service kunt u contact opnemen met uw geautoriseerde DeVilbiss Healthcare-leverancier:

Tel:	Aankoopdatum:	Serienummer:
------	---------------	--------------

INFORMATIONEN ZUR ELEKTROMAGNETISCHEN VERTRÄGLICHKEIT

WAARSCHUWING

 MR Onveilig

Verplaats het toestel of eventuele accessoires niet naar een omgeving met magnetische resonantie (MR). Dit kan een onaanvaardbaar risico voor de patiënt of schade aan de Vacu-Aide of medische hulpmiddelen voor MR veroorzaken. Het apparaat en de accessoires zijn niet onderzocht op veiligheid in een MR-omgeving.

Gebruik het toestel of de accessoires niet in een omgeving met elektromagnetische apparatuur, zoals CT-scanners, diathermische instrumenten, RFID en elektromagnetische beveiligingssystemen (metaaldetectoren) omdat dit een onaanvaardbaar risico voor de patiënt kan opleveren of schade aan de Vacu-Aide kan veroorzaken. Sommige elektromagnetische bronnen zijn niet even duidelijk. Als u onverklaarbare veranderingen opmerkt in de prestaties van dit apparaat of als het een ongebruikelijk of krachtig geluid maakt moet u direct de stekker uit het stopcontact halen en stoppen met het gebruik. Neem contact op met uw thuiszorgverlener.

Dit apparaat is geschikt voor gebruik in thuisomgevingen en gezondheidsinstellingen, behalve in de buurt van HOOGFREQUENTE CHIRURGISCHE APPARATUUR en de voor RF afgeschermd ruimte van een MRI-SYSTEEM voor beeldvorming door magnetische resonantie, waar de intensiteit van elektromagnetische STORINGEN hoog is.

KABELS EN MAXIMALE LENGTE VAN KABELS

Gelijkspanningssnoer (adapter voor sigarettenaansteker) 7304D-619 maximale lengte = 2,2 meter

WAARSCHUWING

Gebruik van deze apparatuur naast of op andere apparatuur gestapeld moet worden vermeden omdat dit tot een onjuiste werking kan leiden. Als een dergelijk gebruik noodzakelijk is, dient deze en andere apparatuur te worden geobserveerd en gecontroleerd op een normale werking.

WAARSCHUWING

Het gebruik van andere accessoires en kabels dan zijn aangegeven of dan door de fabrikant van deze apparatuur zijn geleverd kan resulteren in een toename van elektromagnetische emissies of een afname van de elektromagnetische immuniteit van deze apparatuur en kan resulteren in onjuiste bediening.

















WAARSCHUWING

Draagbare RF-communicatieapparatuur (met inbegrip van randapparatuur en externe antennes) dient niet dichterbij dan 30 cm (12 inches) bij enig onderdeel van de Vacu-Aide te worden gebruikt, inclusief kabels zoals aangegeven door de fabrikant. Anders kan dit tot vermindering van de prestaties van deze apparatuur leiden.

SUMÁRIO

Definições dos símbolos	PT - 62
Medidas de proteção importantes	PT - 62
Viagem internacional	PT - 63
Introdução	PT - 63
Acessórios/Itens de reposição	PT - 64
Peças importantes	PT - 65
Instalação	PT - 66
Como operar a unidade de sucção DeVilbiss Série 7305	PT - 66
Carregamento da bateria	PT - 67
Instruções de limpeza	PT - 67
Manutenção	PT - 68
Resolução de problemas	PT - 69
Observações do fornecedor	PT - 69
Especificações/Classificações	PT - 70
Garantia	PT - 71
Diretrizes e Declaração do Fabricante	PT - 71

DEFINIÇÕES DOS SÍMBOLOS

	Atenção, consulte o manual de instruções		Indicador de polaridade positiva central		Não molhe
	A leitura das Instruções de operação antes da utilização é obrigatória. Este símbolo tem um fundo azul no rótulo do produto.		Compressor "ligado"		Mantenha seco
	Corrente direta		Compressor "desligado" (carregamento externo de bateria)		Energia externa
	Corrente alternada		Carregamento de bateria		Data da fabricação
	Equipamento tipo BF – peça aplicada		Pouca bateria		Fabricante
IP33	Proteção contra objetos sólidos acima de 2,5 mm e pulverizações diretas acima de 60 na vertical.	REF	Código do Produto	EC REP	Representante na Europa
	Risco de sufocamento – Mantenha as peças pequenas fora do alcance de crianças menores de 3 anos ou de pessoas que costumam colocar objetos não comestíveis na boca.				
R_x ONLY	A lei federal (EUA) restringe a venda deste aparelho para médicos ou mediante prescrição médica.				
	O aparelho contém equipamento elétrico e/ou eletrônico que deve ser reciclado de acordo com a diretiva 2012/19/EU da EU referente ao descarte de equipamentos elétricos e eletrônicos (WEEE).				

MEDIDAS DE PROTEÇÃO IMPORTANTES

O uso de produtos elétricos, especialmente na presença de crianças ou animais de estimação, requer a adoção de medidas básicas de segurança. Leia todas as instruções antes de usar. As informações importantes são destacadas com os seguintes termos:

PERIGO– Informações urgentes de segurança sobre riscos que causam acidentes pessoais graves ou morte.

ATENÇÃO– Informações importantes de segurança sobre riscos que podem causar acidentes pessoais graves.

AVISO–Informações que visam evitar danos ao produto.

OBSERVAÇÃO–Informações que visam evitar danos ao produto.

LEIA TODAS AS INSTRUÇÕES ANTES DE USAR ESTE APARELHO.

O USUÁRIO DEVERÁ SER DEVIDAMENTE TREINADO ANTES DE OPERAR O DISPOSITIVO.

GUARDE ESTAS INSTRUÇÕES.

PERIGO

Para reduzir o risco de choques elétricos:

1. Não utilize durante o banho.
2. Não coloque ou armazene o produto em um local onde ele possa cair ou ser puxado para uma banheira ou pia.
3. Não coloque ou deixe cair na água ou outra substância líquida.
4. Não tente pegar um produto que tenha caído na água. Desconecte-o da alimentação imediatamente.

ATENÇÃO

Para reduzir o risco de queimaduras, choques elétricos, alergias, incêndios ou acidentes pessoais:

1. É necessária supervisão quando este produto for utilizado por, ou próximo de, crianças ou pessoas com deficiências físicas.
2. Utilize este produto apenas para o uso pretendido descrito neste guia.

3. Nunca opere este produto se ele:
 - a. Tiver um cabo de alimentação ou plugue danificado.
 - b. Não estiver funcionando adequadamente.
 - c. Tiver sido derrubado ou danificado.
 - d. Tiver caído na água.Devolva o produto a uma Assistência Técnica Autorizada da DeVilbiss para exame e reparo.
4. Mantenha o cabo de alimentação longe de superfícies aquecidas.
5. Nunca utilize quando estiver sonolento ou dormindo.
6. Não cubra a unidade ou o adaptador de CA/CC quando ligado.
7. Verifique o recipiente de coleta quanto a rachaduras antes de cada utilização. Não use se houver rachaduras.
8. É necessário cumprir as precauções universais ao fornecer cuidados ou ao manusear o equipamento para pessoas com doenças infecciosas.
9. Não posicione a unidade de sucção em uma posição que possa tornar difícil desconectar o cabo de alimentação CA.
10. Quando o aparelho é usado sob condições de funcionamento extremas e no estojo de transporte, a temperatura da superfície do aparelho pode exceder os 73 °C.
11. O tubo de sucção deve ser mantido isolado das outras partes do sistema para garantir que ele não exceda 43 °C antes do contato do paciente.
12. O cateter a ser usado deverá ser cuidadosamente inserido para evitar estrangulamento/sufocamento.
13. Não deixe crianças brincarem com os tubos, pois eles podem causar estrangulamento.
14. Consulte o médico em caso de reação alérgica causada pelo uso do dispositivo.
15. Mantenha a bomba de sucção fora do alcance de crianças e animais de estimação e longe de agentes infectantes.

OBSERVAÇÃO– A Série 7305D não é equipada de fábrica com uma bateria interna recarregável. Ela pode ser adquirida separadamente e instalada por seu fornecedor DeVilbiss Healthcare. A Série 7305P é equipada de fábrica com uma bateria interna recarregável e todas as informações sobre a operação da bateria neste guia são aplicáveis.

OBSERVAÇÃO– Todo o material usado na bomba de sucção é livre de látex.

PERIGO

A unidade de sucção DeVilbiss é um aparelho de sucção a vácuo projetado para coletar materiais fluidos não inflamáveis somente em aplicações médicas. O uso impróprio durante aplicações médicas pode causar morte ou ferimentos. Para todas as aplicações médicas:

1. Toda sucção deve ser feita exatamente de acordo com os procedimentos apropriados que foram estabelecidos por uma autoridade médica licenciada.
2. Alguns componentes adicionais e acessórios podem não se ajustar ao tubo fornecido. Todos os componentes adicionais ou acessórios devem ser verificados antes do uso para assegurar o ajuste apropriado.

AVISO– Não conecte o tubo do paciente de 1,8 m diretamente à unidade de sucção, pois isso causará danos à unidade.

VIAGEM INTERNACIONAL

A série 7305 está equipada com um adaptador de CA/CC que permite a operação em qualquer voltagem CA (100-240 VAC, 50/60 Hz). No entanto, o cabo de alimentação correto deve ser usado para a conexão à alimentação de parede adaptável. A alimentação CA é removida através da desconexão do cabo de alimentação da tomada CA.

OBSERVAÇÃO– Verifique o cabo de alimentação é adaptável antes do uso.

INTRODUÇÃO

A Unidade de Sucção DeVilbiss é um aparelho médico de sucção compacto que foi projetado para operações portáteis e confiáveis. Devido ao tamanho pequeno, pouco peso e operação em CC, a unidade de sucção DeVilbiss é ideal para proporcionar sucção em casa, durante transporte com o cabo CC opcional ou, se o modelo possuir uma bateria interna recarregável, a unidade pode ser operada em qualquer lugar. Duas opções de recipientes proporcionam a escolha entre o recipiente descartável padrão ou um recipiente reutilizável opcional de longo prazo. Seguir os procedimentos de operação e de manutenção presentes neste manual de instruções maximizará a vida útil deste produto. Este guia fornece uma visão geral da unidade de sucção e seu funcionamento. O fornecedor do equipamento deve disponibilizar instruções mais detalhadas relacionadas à assistência ao paciente.

Contraindicações (situação específica na qual o aparelho não deve ser usado)

O Unidade de Sucção DeVilbiss não deve ser usado para:

- drenagem torácica
- sucção nasogástrica

Declaração de uso pretendido

O aparelho deve ser usado para remover fluidos das vias respiratórias ou do sistema de apoio respiratório e materiais infecciosos de feridas. O aparelho cria uma pressão negativa (aspiração) que extrai os fluidos através de um tubo descartável que é conectado ao recipiente de coleta. Os líquidos são armazenados no recipiente de coleta para o descarte apropriado. Ele só deve ser usado a pedido de um médico.

ACESSÓRIOS/ITENS DE REPOSIÇÃO

Os seguintes itens podem ser adquiridos separadamente como acessórios ou itens de reposição para sua Unidade de Sucção DeVilbiss Série 7305:

Descrição	Parte N°	Descrição	Parte N°
Tubo do paciente de 6' (EUA)	SUCP TUBING 72	Fio de alimentação de CC de 12V (1 cada)	7304D-619
Tubo do paciente de 6' (Internacional)	6305D-611	Cabo de alimentação para os EUA	DV51D-606
Kit de Recipiente de Coleta (cartucho de filtro interno, protetor anti-respingos, recipiente de 800 ml, pacote de tubos de 4-1/2" (11,43 cm) e 6' (1,8 m))	7305D-633	Cabo de alimentação para a Europa Continental	DV51D-607
Recipiente descartável de 800 ml com cartucho de filtro interno, protetor anti-respingos e tubo de 4-1/2" (11,43 cm) (48 cada)	7305D-632	Cabo de alimentação para o Reino Unido	DV51D-608
Cartucho de filtro (pacote com 12) (Para recipiente descartável)	7305D-635	Cabo de alimentação para a Austrália	DV51D-609
Kit de Recipiente de Coleta (recipiente reutilizável de 1.200 ml, filtro de bactérias externo, cotovelo, tubo de 4-1/2" (11,43 cm))	7314D-603	Cabo de alimentação para o Brasil	DV51D-612
Recipiente reutilizável de 1.200 ml (filtro de bactérias externo, cotovelo, tubo de 4-1/2" (11,43 cm)) (6 pacotes)	7314D-604	Cabo de alimentação para o Japão	DV51D-613
Filtro de bactérias externo (não estéril) (12 pacotes). Para recipiente reutilizável.	7305D-608	Cabo de alimentação para a China	DV51D-614
Estojo de transporte	7305D-606	Cabo de alimentação para a Argentina	180-0006-011
Adaptador/carregador CA/CC	7314P-613		

OBSERVAÇÃO– O uso de cabos e acessórios elétricos, além dos especificados neste manual ou nos documentos de referência, pode resultar em aumento de emissões eletromagnéticas a partir do produto ou menos imunidade eletromagnética do produto.

PEÇAS IMPORTANTES

Unidade de Sucção DeVilbiss Série 7305

com recipiente descartável e cartucho de filtro interno

1. Tubo de conexão de 4-1/2" (11,43 cm)
2. Medidor de aspiração
3. Botão regulador de aspiração
4. Entrada de energia de CC (do lado)
5. Botão liga/desliga
6. Proteção anti-respingos
7. Recipiente de coleta
8. Tampa
9. Tubo do paciente
10. Cartucho de filtro

Adaptador CA/CC (não aparece)

Fio de alimentação de CC (não aparece) opcional

Bateria interna recarregável (não aparece) Apenas série 7305P

Estojo de transporte (não aparece) Apenas série 7305P

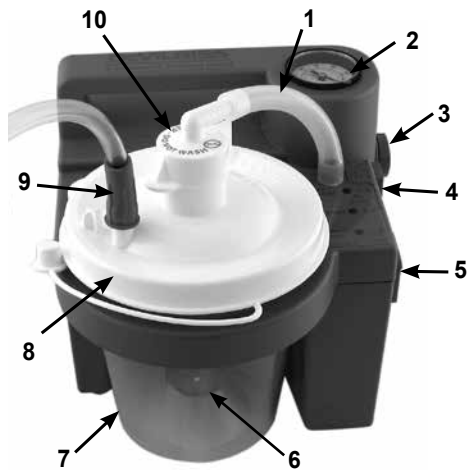

com recipiente reutilizável com filtro de bactérias externo

1. External bacteria filter
2. Medidor de aspiração
3. Tubo de conexão de 4-1/2" (11,43 cm)
4. Botão regulador de aspiração
5. Entrada de energia de CC (do lado)
6. Botão liga/desliga
7. Recipiente de coleta
8. Tampa
9. Tubo do paciente
10. Cotovelo de conexão

Adaptador CA/CC (não aparece)

Fio de alimentação de CC (não aparece) opcional

Bateria interna recarregável (não aparece) Apenas série 7305P

Estojo de transporte (não aparece) Apenas série 7305P

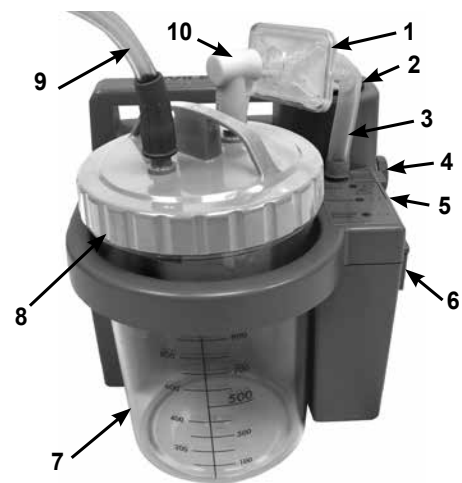

Recipientes DeVilbiss Série 7305

Recipiente descartável com cartucho de filtro interno e proteção anti-respingos

1. Tubo de conexão de 4-1/2" (11,43 cm)
2. Cartucho de filtro (Não molhe)
3. Tampa
4. Jarro
5. Proteção anti-respingos
6. Conector do tubo do paciente



Recipiente reutilizável com filtro de bactérias externo

1. Tubo de conexão de 4-1/2" (11,43 cm)
2. Lid with o-ring
3. Overflow valve
4. Jarro
5. Conector do tubo do paciente
6. Cotovelo de conexão
7. Filtro de bactérias



INSTALAÇÃO

AVISO– Não conecte o tubo do paciente de 1,8 m diretamente à unidade de sucção, pois isso causará danos à unidade.

Configuração do cartucho de filtro interno

Recipiente descartável com cartucho de filtro interno e proteção anti-respingos

1. Carregue totalmente a bateria de 17 horas. (Apenas série 7305P)
2. Garanta que a proteção anti-respingos esteja acoplada com segurança à parte interna da tampa sobre o cartucho de filtro.
3. Prenda a tampa ao recipiente com segurança.
4. Insira o recipiente ao suporte e encaixe-o delicadamente no lugar.
5. Prenda o tubo de 4-1/2" (11,43 cm) do cartucho de filtro ao conector do tubo.
6. O tubo do paciente deve ser conectado à tampa do recipiente na saída marcada <Patient> (Paciente).
7. Verifique se todas as conexões estão bem presas e sem vazamentos antes do uso.
8. Verifique se a unidade está no nível de sucção desejado antes de começar a sucção do paciente.

Configuração do filtro externo

Recipiente reutilizável com filtro de bactérias externo

1. Carregue totalmente a bateria de 17 horas. (Apenas série 7305P)
2. Prenda a tampa ao recipiente com segurança.
3. Insira o recipiente ao suporte e encaixe-o delicadamente no lugar.
4. Prenda uma das extremidades do tubo de 4-1/2" (11,43 cm) ao conector de tubos e a outra extremidade ao filtro de bactérias. Assegure que o lado transparente do filtro de bactérias fique voltado para o cotovelo e o recipiente ao instalar/reinstalar. Não inverta a direção do filtro.
5. Em seguida, o filtro de bactérias deve ser conectado à conexão cotovelo de 90° e a conexão de 90° deve ser conectada à parte superior da tampa do recipiente no local identificado como <Vacuum> (Vácuo).
6. O tubo do paciente deve ser conectado à tampa do recipiente na saída marcada <Patient> (Paciente).
7. Verifique se todas as conexões estão bem presas e sem vazamentos antes do uso.
8. Verifique se a unidade está no nível de sucção desejado antes de começar a sucção do paciente.

COMO OPERAR A UNIDADE DE SUÇÃO DEVILBISS SÉRIE 7305

Antes de conectar a unidade ao adaptador CA ou ao cabo de 12 V CC, verifique se o botão liga/desliga, localizado na lateral da unidade, está na posição "Off". Selecione a fonte de alimentação desejada.

Explicações sobre os LEDs:

L1 – Verde– Alimentação externa fornecida à unidade pela fonte de alimentação CA ou pelo cabo CC. Aceso quando há alimentação externa.

L2 – Amarelo– Bateria está sendo carregada. Luz se apagará quando a bateria estiver totalmente carregada. (apenas Série 7305P)

L3 – Vermelho– Pouca bateria. Procure outra fonte de alimentação e carregue a bateria assim que possível quando a luz permanecer acesa. (apenas Série 7305P)

OPERAÇÃO CA– Conecte o conector pequeno do adaptador CA à entrada de alimentação CC localizada na lateral da unidade. Conecte a extremidade de CA a uma fonte de energia de tomada de parede.

OBSERVAÇÃO– A fonte de alimentação pode ficar quente durante o carregamento ou funcionamento da unidade. Isso é normal.

OPERAÇÃO 12 V CC– (como um isqueiro de carro). Conecte o conector pequeno do cabo de alimentação CC à entrada de alimentação CC na lateral da unidade. Conecte o conector grande à tomada de alimentação de 12 V do automóvel.

OPERAÇÃO DA BATERIA– Verifique se a unidade possui uma bateria interna recarregável, que é instalada de fábrica em modelos da Série 7305P ou pelo fornecedor em modelos da Série 7305D (instalada como opcional). Para assegurar a operação apropriada da bateria interna, carregue-a completamente por 10 a 17 horas, como explicado na seção 'Carregamento da bateria'. Para operar a unidade a partir de uma bateria interna recarregável, nenhuma fonte de alimentação deve estar conectada à entrada de alimentação CC na lateral da unidade.

Ligue a unidade ("On") usando o botão liga/desliga localizado na lateral da unidade. A luz indicadora de alimentação na parte de cima da unidade indicará qual fonte de alimentação está sendo usada ficando constantemente acesa quando a alimentação externa estiver conectada.

ATENÇÃO

Se a unidade não estiver recebendo alimentação de uma fonte externa ou se a bateria não foi recarregada imediatamente, a luz indicadora de pouca bateria permanecerá acesa e o desempenho da unidade cairá rapidamente. Mude para outra fonte de alimentação imediatamente após a luz de pouca bateria aparecer para evitar a interrupção de um procedimento de sucção.

Ajuste o nível de aspiração de 80 a 550 mm Hg ligando o botão regulador de aspiração localizado na lateral da unidade (em sentido horário, para aumentar a aspiração e em sentido anti-horário para diminuir a aspiração). O medidor localizado na parte de cima da unidade, próximo à alça, permitirá que você selecione um nível específico de aspiração. Para ler o medidor com precisão, bloqueie a extremidade da mangueira do paciente ou destampe o recipiente de coleta e permita que o medidor atinja uma leitura de vácuo estável.

OBSERVAÇÃO– A pressão a vácuo (negativa) deve ser definida por um médico ou por outro profissional da área de saúde adequado. O consenso publicado entre os especialistas sugere que a pressão de sucção a vácuo deve ser definida a mais baixa possível para limpar secreções de forma eficiente.¹ Para sucção traqueal ou endotraqueal, foi recomendada uma pressão a vácuo (negativa) menor que 120 mmHg em crianças e menor que 150 mmHg em adultos.²

OBSERVAÇÃO– O medidor é somente para referência. Se a unidade mantiver uma queda severa, é necessário verificar a precisão do medidor.

A sucção no paciente é automaticamente obstruída quando o nível do líquido atinge a válvula de fechamento localizada na parte de baixo da tampa do recipiente.

OBSERVAÇÃO– Sempre transporte a unidade com o botão regulador de aspiração totalmente girado no sentido horário caso a unidade seja derrubada.

AVISO– Quando a válvula de fechamento automático for acionada, o conteúdo do recipiente deve ser esvaziado. Mais sucção nesse momento pode causar danos à bomba de vácuo.

¹ AARC Clinical Practice Guideline. Endotracheal Suctioning of Mechanically Ventilated Patients With Artificial Airways-2020. Respir Care 2010;55(6): 758- 764.

² AARC Clinical Practice Guideline. Nasotracheal Suctioning-2004 Revision & Update. Respir Care 2004;49(9); 1080-1084

AVISO– Se o líquido for aspirado de volta para dentro da unidade, o equipamento deverá ser inspecionado pelo fornecedor, pois há risco de possíveis danos à bomba de vácuo.

ATENÇÃO

Este aparelho é classificado para funcionamento intermitente conforme observado nas especificações. Não utilize o aparelho sem fluxo (ou com a abertura de sucção bloqueada). O funcionamento contínuo nessa condição pode causar o desligamento da unidade ou danos ao aparelho.

CARREGAMENTO DA BATERIA

Na Série 7305P, as unidades estão equipadas com uma bateria recarregável instalada em fábrica. A unidade terá uma luz indicadora de pouca bateria e de carga. Na Série 7305D, as unidades não são equipadas de fábrica com uma bateria recarregável. Consulte seu fornecedor de equipamentos para determinar se sua unidade foi atualizada com uma bateria recarregável.

Ao conectar a unidade a uma fonte de alimentação CA/CC usando o adaptador CA ou o cabo de alimentação CC, a luz verde de alimentação externa acende. O indicador de carga amarelo acenderá enquanto a bateria está sendo carregada. Verifique se este indicador acende quando o carregamento é iniciado. Quando a carga estiver perto de estar completa, o LED amarelo pode piscar por vários minutos. Isso é normal.

OBSERVAÇÃO– Carregue a bateria por pelo menos 17 horas antes do primeiro uso.

OBSERVAÇÃO– Recarregue a bateria por completo após cada uso. A unidade continua a carregar a bateria depois que o indicador de carga é desligado. Portanto, deixe a unidade conectada em CA quando ela não estiver em uso.

ATENÇÃO– Deixar que a bateria descarregue completamente diminuirá a vida útil da bateria. Não opere a unidade por mais que alguns minutos se a luz indicadora de pouca bateria estiver acesa. Recarregue assim que possível.

OBSERVAÇÃO– O tempo de operação da unidade diminuirá à medida que a bateria for se esgotando.

OBSERVAÇÃO– O tempo de operação da unidade também será reduzido se a bateria ficar sem carga por longos períodos de tempo.

OBSERVAÇÃO SOBRE ARMAZENAMENTO– a bateria deve ser carregada por um período mínimo de 17 horas antes de ser armazenada e, pelo menos, a cada seis meses. Importante: se a recarga da bateria demorar mais de seis meses, a bateria poderá fornecer um tempo de execução completo após três ciclos de carga completa e descarga.

OBSERVAÇÃO– Uma bateria totalmente carregada proporcionará aproximadamente 60 minutos de operação contínua a um nível de aspiração zero (fluxo livre). O tempo da operação diminuirá com níveis altos de aspiração.

OBSERVAÇÃO– Quando for carregar a bateria, use fonte externa de energia e verifique se a luz de carga acende quando a unidade está na posição “Off”. Se a bateria não carregar, verifique se o modelo que está sendo utilizado possui uma bateria instalada antes de entrar em contato com um fornecedor autorizado DeVilbiss Healthcare.

OBSERVAÇÃO– A bateria interna recarregável é lacrada e de ácido chumbo. Contate as autoridades locais para saber sobre seu descarte mais adequado.

OBSERVAÇÃO– Não conecte o adaptador de CA a uma tomada controlada por botão para garantir que a energia seja fornecida à unidade sem interrupção.

OBSERVAÇÃO– Não conecte o fio de alimentação de CC a uma tomada que não seja constantemente energizada.

INSTRUÇÕES DE LIMPEZA

Preparação

1. Desligue a unidade usando o botão liga/desliga e espere que o nível de vácuo caia. Desconecte a fonte de alimentação da tomada de entrada CC na unidade.
2. Desconecte o tubo e remova o recipiente do suporte.
3. Remova a tampa com cuidado e esvazie o conteúdo.

ATENÇÃO

Para evitar possíveis riscos de infecções por soluções de limpeza/desinfecção contaminadas, sempre prepare uma solução nova para cada ciclo de limpeza e descarte a solução após cada uso.

Recipiente de coleta descartável com cartucho de filtro interno

O recipiente de coleta descartável e a tampa são para uso de um único paciente.

1. Remova o cartucho de filtro e o tubo de 4-1/2” (11,43 cm) e coloque-os de lado.

OBSERVAÇÃO– O filtro NÃO DEVE ser molhado. O material do filtro não pode ser removido do cotovelo. (figura A).

ATENÇÃO

Não remova a esfera flutuante da tampa. Se removida, a esfera flutuante pode representar um risco de sufocamento (figura B).

2. Lave o recipiente, a tampa e a proteção anti-respingos com água morna/solução para lavar louça. Enxague com água limpa e morna.
3. Mergulhe em 1 parte de vinagre (com concentração de ácido etanoico \geq 5%) para 3 partes de solução de água (de 55 °C a 65 °C). Enxágue com água limpa e morna e deixe secar ao ar livre.

OBSERVAÇÃO– O recipiente desmontado também pode ser lavado em uma lava-louças, somente na prateleira superior, usando um ciclo cuja temperatura da água esteja entre 55 °C a 65 °C.

Recipiente de coleta reutilizável com de filtro de bactérias externo

1. Remova o filtro de bactérias, o tubo de 4-1/2” (11,43 cm) e o cotovelo de conexão e coloque-os de lado. Remova o anel O e a válvula de transbordo da tampa.
2. Lave o jarro, tampa, anel O e válvula de transbordo em uma solução de água morna com um detergente líquido suave (ex.: Dawn ou Palmolive) e enxágue com água corrente limpa e morna.
3. **Para uso de um único paciente:** Após lavar, desinfete utilizando um dos métodos a seguir:
 - a. Mergulhe em 1 parte de vinagre (com concentração de ácido etanoico \geq 5%) para 3 partes de solução de água (de 55 °C a 65 °C). Enxágue com água limpa e morna e deixe secar ao ar livre em um ambiente limpo.

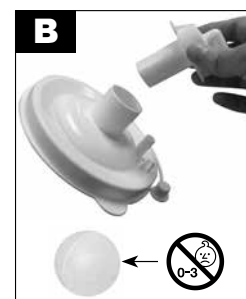

- b. Lave com álcool e seque com ar em um ambiente limpo.
 - c. Lave com um desinfetante comercial (bactericida-germicida). Siga as taxas de diluição recomendadas e instruções do fabricante do desinfetante com cuidado.
4. **Para uso de vários pacientes:** Após a lavagem:
- a. Quando as peças estiverem completamente secas, coloque o jarro e a tampa na autoclave com a extremidade aberta voltada para baixo. Assegure que as peças não se toquem. Execute um ciclo de esterilização com vapor a 121 °C (250 °F) por 15 minutos. **OBSERVAÇÃO**– O jarro é garantido por até 30 ciclos de esterilização em autoclave nas condições indicadas.
 - b. Descarte e substitua o filtro, tubos e o cotovelo entre os pacientes.

Unidade de sucção (uso para um único paciente)

1. Com o botão liga/desliga do aparelho na posição “Off”, desconecte a Unidade de Sucção DeVilbiss de todas as fontes de alimentação externas.
2. Limpe o gabinete com um pano limpo e qualquer desinfetante comercial (bactericida-germicida).

AVISO– Não mergulhe em água, pois isso resultará em danos à bomba de vácuo.

OBSERVAÇÃO– Não use produtos de limpeza ou desinfetantes que contenham amônia, benzeno e/ou acetona para limpar a unidade.

Tubo do paciente de 1,8 m (uso para um único paciente)

1. Desconecte o tubo da unidade.
2. Enxague completamente com água corrente morna.
3. Continue mergulhando em uma solução de 1 parte de vinagre (com concentração de ácido etanoico >=5%) para 3 partes de água (de 55 °C a 65 °C) por 60 minutos. Enxágue com água limpa e morna e deixe secar ao ar livre.
4. Mantenha a superfície externa do tubo limpa passando um pano limpo e úmido.

Adaptador CA/CC

1. Desconecte o adaptador CA/CC da unidade e da fonte de energia.
2. Limpe a caixa e os fios do adaptador CA/CC com um pano seco.

Estojo de transporte (uso para um único paciente)

1. Limpe o estojo de transporte usando um pano limpo umedecido com detergente e/ou desinfetante.

OBSERVAÇÃO– As informações de desinfecção se baseiam nas Diretrizes de Prática Clínica da AARC para Aspiração do Paciente em Casa.

Unidade de Sucção (uso de vários pacientes)

Limpeza e desinfecção de equipamentos quando há troca de pacientes

A DeVilbiss Healthcare recomenda que ao menos os seguintes procedimentos sejam executados pelo fabricante ou terceiros qualificados entre os usos por pacientes diferentes.

OBSERVAÇÃO– Quando o dispositivo é usado de acordo com as instruções, sob condições normais, seu interior fica protegido contra exposição a elementos patogênicos pelo filtro em linha localizado no recipiente de coleta, de modo que nenhuma desinfecção de componentes internos é necessária.

OBSERVAÇÃO– Se o dispositivo é usado sem um filtro em linha, seu interior pode ficar exposto a elementos patogênicos, e o dispositivo não pode ser desinfetado.

OBSERVAÇÃO– Se não for possível a realização do processo completo descrito a seguir por um indivíduo treinado, o dispositivo não deverá ser usado por outro paciente.

1. Use desinfetantes com segurança. Sempre leia as informações constantes do rótulo e sobre o produto antes do uso.
2. Use sempre equipamento de proteção pessoal ao executar este procedimento. Use luvas e óculos de segurança adequados. Cubra a pele exposta dos braços para evitar o contato acidental com a solução de alvejante que foi aplicada no dispositivo. Execute desinfecção em uma área bem ventilada.
3. Descarte todos os acessórios que não sejam adequados para reutilização. Isso inclui o recipiente de coleta, o filtro, os tubos e o estojo de transporte, entre outros itens.
4. Com o botão liga/desliga do aparelho na posição “Off”, desconecte o dispositivo de todas as fontes de alimentação externas.
5. Inspeção visualmente o dispositivo para verificar se há danos, peças faltantes etc.
6. Limpe a parte externa do dispositivo com um pano limpo, sem fiapos. Terra compactada deve ser removida com um pano limpo, sem fiapos, umedecido com água. Uma escova macia umedecida com água pode ser usada para remover a terra impregnada. Seque o dispositivo usando um pano limpo sem fiapos, caso tenha usado água para remover terra.
7. Use alvejante com cloro 5,25% (alvejante líquido comum Clorox ou equivalente). Misture uma parte de alvejante com quatro partes de água em um recipiente limpo adequado. Essa proporção produz uma parte de alvejante para cinco partes de solução total (1:5). O volume total (quantidade) de solução necessário é determinado pelo número de dispositivos que precisam ser desinfetados. **OBSERVAÇÃO**– Pode ser usado um desinfetante comercial alternativo adequado (bactericida-germicida) que atenda às exigências listadas na **OBSERVAÇÃO** abaixo e que seja usado de acordo com as proporções e instruções de diluição recomendadas pelo fabricante.

AVISO– Não mergulhe o dispositivo em água, pois isso resultará em danos à bomba de vácuo.

OBSERVAÇÃO– Não use produtos de limpeza ou desinfetantes que contenham amônia, benzeno e/ou acetona para limpar o dispositivo.

8. Aplique a solução de alvejante de maneira uniforme na parte externa e no cabo de alimentação usando um pano limpo, sem fiapos. O pano deve ser apenas umedecido, não encharcado de solução. Não use um recipiente com pulverizador para aplicar a solução. Não sature o aparelho com a solução. Evite saturar as emendas da parte externa para que não se acumulem resíduos da solução nessas áreas.
9. O tempo de exposição da solução desinfetante deve ser de no mínimo 10 minutos, no máximo 15 minutos.
10. Depois do tempo de exposição recomendado, todas as superfícies externas do dispositivo devem ser limpas com um pano limpo sem fiapos umedecido com água potável à temperatura ambiente. Seque o dispositivo com um pano limpo, seco, sem fiapos. Esse procedimento remove resíduos que podem manchar ou deixar uma película no dispositivo, especialmente depois de repetidas desinfecções.

Desinfecção

OBSERVAÇÃO– O processo de desinfecção só pode ser realizado pelo fabricante ou por um indivíduo devidamente treinado.

	Intervalo de desinfecção recomendado	Número de ciclos de desinfecção	Método de desinfecção compatível
Parte externa, cabo de alimentação CC	Entre pacientes	20	Solução de alvejante com cloro 1:5 (5,25%) e água, Mikrobac forte, Terralin Protect
Recipiente de coleta, filtro, tubos e estojo de transporte	Não limpe; substitua entre pacientes	N/D	N/D

MANUTENÇÃO

Inspeccione o tubo de sucção e o recipiente para verificar se há vazamentos, trincas, etc., antes de cada uso.

PERIGO

Perigo de choque elétrico. Não tente abrir ou remover o gabinete. Não há componentes internos úteis aos usuários. Se for necessário conserto, leve a unidade de volta ao fornecedor qualificado da DeVilbiss Healthcare ou a uma assistência técnica autorizada. Abrir ou adulterar a unidade anulará a garantia.

Troca do recipiente descartável do cartucho de filtro (uso para um único paciente)

1. Troque o cartucho de filtro se houver transbordamento ou a cada dois meses, o que acontecer primeiro.
2. Desligue a unidade ☉.
3. Remova o cartucho de filtro e o tubo de 4-1/2" (11,43 cm).
4. Instale novo cartucho e tubo.

OBSERVAÇÃO– Não substitua este cartucho de filtro por nenhum outro material. A substituição pode gerar contaminação ou desempenho inadequado. Use somente cartuchos de filtro DeVilbiss.

OBSERVAÇÃO– O cartucho de filtro contém um filtro hidrofóbico. Se a mídia do filtro ficar molhada, o fluxo de ar será interrompido. O cartucho de filtro deverá, então, ser trocado. Não remova a mídia do filtro do cartucho de filtro.

OBSERVAÇÃO– Cartuchos de filtro estão incluídos em cada recipiente descartável. Eles também estão disponíveis separadamente (pacote com 6, 7305D-636, ou pacote com 12, 7305D-635).

Troca do recipiente reutilizável do filtro de bactérias (uso para um único paciente)

1. Troque o filtro de bactérias se houver transbordamento ou a cada dois meses, o que acontecer primeiro.
2. Remova o filtro desconectando-o da unidade de sucção e do conjunto da tampa.
3. Substitua-o por um filtro de bactérias DeVilbiss limpo (não estéril) e recoloque-o na unidade de sucção e tampe. Assegure que o lado transparente do filtro de bactérias fique voltado para o cotovelo e o recipiente ao instalar/reinstalar. Não inverta a direção do filtro. Filtros adicionais (7305D-608, pacote com 12) podem ser adquiridos de seu fornecedor autorizado DeVilbiss Healthcare.

OBSERVAÇÃO– Não substitua este filtro de bactérias por nenhum outro material. A substituição pode gerar contaminação ou desempenho inadequado. Use somente filtros DeVilbiss.

OBSERVAÇÃO– O filtro de bactérias deve ser trocado entre pacientes.

Vida útil

- A vida útil da unidade de sucção é de 5 anos.
- A vida útil da bateria é de 200 ciclos de descarga.
- A vida útil do recipiente reutilizável é de 30 ciclos de autoclave a 121°C.
- A vida útil do recipiente descartável é de 30 ciclos da lava-louças.

RESOLUÇÃO DE PROBLEMAS

OBSERVAÇÃO– A Unidade de Sucção DeVilbiss não contém peças que possam ser reparadas pelo usuário. Se acreditar que sua unidade não está funcionando corretamente, verifique as possíveis causas a seguir, ANTES DE ENVIÁ-LA AO FORNECEDOR DE EQUIPAMENTOS MÉDICOS ONDE A ADQUIRIU:

PROBLEMA	AÇÃO
Unidade não liga, mas luz verde de alimentação externa está acesa.	<ol style="list-style-type: none">1. Verifique as fontes de alimentação e conexões.2. Verifique se a tomada está energizada conectando uma lâmpada.3. Se estiver operando com uma bateria interna, verifique há uma bateria instalada na unidade.4. Se a bateria estiver instalada, verifique se ela está totalmente carregada.
A bomba funciona, mas não há vácuo.	<ol style="list-style-type: none">1. Verifique se todos os tubos estão conectados adequadamente.2. Verifique se há rompimento ou vazamento nas conexões dos tubos.3. Assegure que a válvula de fechamento não esteja ativada.4. Verifique se há vazamentos ou trincas no conjunto do recipiente.
Pouco vácuo.	<ol style="list-style-type: none">1. Use o botão de ajuste de aspiração para aumentar o nível de vácuo.2. Verifique se há vazamentos no sistema.3. Pressione o botão de ajuste de aspiração na unidade e solte-o.
Bateria não carrega, mas a luz de carga está acesa.	<ol style="list-style-type: none">1. Entre em contato com um fornecedor de equipamentos DeVilbiss para determinar se a unidade está equipada com uma bateria interna.2. Verifique se a luz de carga acende.3. Verifique as conexões elétricas durante a carga.4. Verifique se a tomada está energizada conectando uma lâmpada.

OBSERVAÇÕES DO FORNECEDOR

Não é necessária manutenção ou calibração de rotina, desde que o aparelho seja utilizado de acordo com as instruções do fabricante. No caso de mudança de paciente, o aparelho deve ser recondicionado para proteger o paciente. O recondicionamento só deve ser executado pelo fabricante ou por fornecedor de serviços. Entre pacientes:

1. Inspeccione visualmente a unidade para verificar se há danos, peças faltando etc.
2. Verifique se a unidade e os acessórios estão limpos.
3. Use um medidor de aspiração independente para verificar se a unidade fornece o nível apropriado de aspiração como declarado nas Especificações.
4. Descarte e substitua o recipiente de coleta, o filtro, o tubo e a maleta de transporte entre os pacientes.
5. Limpe a superfície com um pano limpo, umedecido com desinfetante.

ESPECIFICAÇÕES/CLASSIFICAÇÕES

Dimensões	A x L x P pol. (cm)
Séries 7305P e 7305D	9,0 x 7,0 x 8,0 (22,9 x 17,8 x 20,3)
Peso	Ib (kg)
Séries 7305D	3,8 (1,7)
Séries 7305P	6,3 (2,9)
Requisitos elétricos	100-240 V CA 50/60 Hz, 0,75 A máx; 12 V CC, 33 W máx
Bateria interna recarregável	
Séries 7305P	Equipada de fábrica
Séries 7305D	Não equipada de fábrica (opção instalada pelo fornecedor)
Faixa de aspiração (NOTA– Alguns revestimentos Flovac podem prejudicar o desempenho do aparelho.)	
Séries 7305P e 7305D	80 a 550 mm Hg
Vazão de ar na entrada da bomba:	27 l/min (vazão livre) padrão (pode ser menos em operação com a bateria interna)
Capacidade do recipiente	
Séries 7305 D e P	800 ml, descartável
Séries 7305 D e P - Opcional	1200 ml, reutilizável
Condições ambientais	
Faixa de temperaturas de operação	32 °F (0 °C) – 104 °F (40 °C)
Umidade relativa operacional	0-95%
Pressão atmosférica operacional	9 psi (62 kPa) – 15,4 psi (106 kPa)
Faixa de temperaturas de armazenamento e transporte	-40°F (-40°C) - 158°F (70°C)
Umidade relativa de armazenamento e transporte	0-95%
Pressão atmosférica de armazenamento e transporte	7.3 psi (50 kPa) – 15,4 psi (106 kPa)
Garantia	
Séries 7305P	Dois anos de garantia limitada, excluindo bateria interna e recipiente
Séries 7305D	Dois anos de garantia limitada, excluindo recipiente
Bateria interna	90 dias
Aprovações	
Séries 7305D e 7305P	IEC 60601-1:2005+AMD1:2012; EN 60601-1-2: 2015; ISO 10079-1:2015; IEC 60601-1-2:2014; IEC 60529:1989 +AMD1:1999 +AMD2:2013; IEC 60601-1-6:2010; IEC 60601-1-11:2015; IEC 60601-1-12:2015; IP33 DE ACORDO COM AAMI STD. ES 60601-1, AAMI STD. HA 60601-1-11, IEC STD. 60601-1-6, IEC 60601-1-12, ISO STD. 10079-1 CERTIFICADO PELA CSA STD. C22.2 NO. 60601-1, NO. 60601-1-11, IEC STD. 60601-1-6, IEC STD. 60601-1-12, ISO STD. 10079-1 A Série 7305 é compatível com o padrão IEC 60601-1 3a Edição
Classificações dos equipamentos	
Classificação do equipamento com relação à proteção contra choques elétricos	Classe II e alimentado internamente
Grau de proteção contra choque elétrico	Peças aplicadas tipo BF
Grau de proteção contra entrada de líquidos	IP33 e fonte de alimentação comum
Modo de operação	Operação intermitente: 30 minutos lig., 30 minutos desl.
Equipamento inadequado para uso na presença de uma mistura anestésica inflamável com ar, oxigênio ou óxido nítrico	
Classificação ISO	
Somente Série 7305P – Equipamento médico de sucção eletricamente alimentado para uso em campo e durante transporte, de acordo com a EN ISO 10079-1:2015	
Vazão alta/aspiração alta	
Série 7305D – Equipamento médico de sucção eletricamente alimentado para uso quando não estiver em transporte, de acordo com a EN ISO 10079-1:2015	

GARANTIA LIMITADA DE DOIS ANOS

A parte do compressor da Unidade de Sucção DeVilbiss Séries 7305P e 7305D (excluindo as baterias internas recarregáveis) é garantida como livre de defeitos de fabricação e materiais por um período de dois anos a partir da data de compra. Baterias internas recarregáveis são garantias por 90 dias. Quaisquer peças defeituosas serão reparadas ou substituídas, a critério da DeVilbiss Healthcare, caso não tenham sido adulteradas nem usadas incorretamente durante tal período. Verifique se o mau funcionamento não é decorrente de limpeza inadequada ou de não seguir as instruções. Se reparos forem necessários, entre em contato com um fornecedor DeVilbiss Healthcare ou com o Departamento de Serviços da DeVilbiss para obter instruções: EUA 800-338-1988 ou 814-443-4881, Europa +49-621-178-98-230.

OBSERVAÇÃO— Esta garantia não cobre o fornecimento de uma unidade substituta, a compensação de custos de aluguel enquanto a unidade estiver em reparo nem custos de mão de obra decorrente do reparo ou da substituição de peças defeituosas.

NÃO HÁ OUTRA GARANTIA EXPLÍCITA. GARANTIAS IMPLÍCITAS, INCLUINDO AS DE COMERCIALIZAÇÃO E ADEQUAÇÃO PARA UM FIM ESPECÍFICO, ESTÃO LIMITADAS À DURAÇÃO DA GARANTIA LIMITADA EXPLÍCITA E NA MANEIRA PERMITIDA POR LEI E EXCLUEM-SE TODAS AS GARANTIAS IMPLÍCITAS. ESTE É O RECURSO EXCLUSIVO E É EXCLUÍDA A RESPONSABILIDADE POR DANOS EVENTUAIS E INDIRETOS SOB TODA E QUALQUER GARANTIA NA MEDIDA PERMITIDA PELA LEI. ALGUNS ESTADOS NÃO PERMITEM LIMITAÇÕES NO PERÍODO DE VIGÊNCIA DE UMA GARANTIA IMPLÍCITA OU LIMITAÇÃO OU EXCLUSÃO DE DANOS EVENTUAIS OU INDIRETOS, DE MODO QUE A LIMITAÇÃO OU EXCLUSÃO MENCIONADA ACIMA PODE NÃO SE APLICAR AO SEU CASO.

Esta garantia lhe confere direitos legais específicos e você também pode ter outros direitos que variam de estado para estado.

Observação do fabricante

Obrigado por escolher uma Unidade de Sucção DeVilbiss. Desejamos que você seja um cliente satisfeito. Caso você tenha alguma dúvida ou comentário, envie-os para nosso endereço localizado no verso.

Para obter serviços, entre em contato com seu fornecedor autorizado DeVilbiss Healthcare:

Telefone	Data de compra	Nº de série
----------	----------------	-------------

INFORMAÇÕES DE COMPATIBILIDADE ELETROMAGNÉTICA

ATENÇÃO

 Ambiente de ressonância magnética (MR) não seguro

Não traga o dispositivo ou os acessórios para um ambiente de ressonância magnética (RM), pois isso pode causar risco inaceitável ao paciente ou dano aos Vacu-Aide ou dispositivos médicos de RM. O aparelho e os acessórios não foram avaliados quanto à segurança em um ambiente de ressonância magnética (MR).

Não utilize o aparelho ou acessórios em um ambiente com equipamento eletromagnético, como aparelhos de tomografia computadorizada (TC), diatermia, RFID e sistemas de segurança eletromagnéticos (detectores de metal), pois isso pode causar risco inaceitável para o paciente ou danos ao Vacu-Aide. Se você notar alguma alteração inexplicável no desempenho deste aparelho, se emitir sons incomuns ou ásperos, desconecte a fonte de alimentação e interrompa o uso. Entre em contato com o provedor de atendimento domiciliar.

Este dispositivo é adequado para uso em ambientes doméstico e de cuidados de saúde, exceto para EQUIPAMENTOS CIRÚRGICOS HF (alta frequência) ativos nas proximidades e para a sala protegida contra RF de um SISTEMA EM ME para imagens de ressonância magnética, onde a intensidade de DISTÚRBIOS eletromagnéticos é alta.

Cabos e comprimentos máximos de cabos

Cabo de alimentação CC (adaptador do acendedor de cigarro) #7304D-619 comprimento máximo = 2,2 metros (7,2 pés)

ATENÇÃO

O uso deste equipamento próximo ou empilhado a outro equipamento deve ser evitado, pois isso pode resultar em funcionamento inadequado. Se tal uso for necessário, este equipamento e os outros equipamentos devem ser observados para verificar se eles estão funcionando normalmente.

ATENÇÃO

O uso de acessórios e cabos diferentes dos especificados ou fornecidos pelo fabricante deste equipamento pode resultar em aumento de emissões eletromagnéticas ou diminuição da imunidade eletromagnética deste equipamento e resultar em funcionamento inadequado.

ATENÇÃO

Equipamentos portáteis de comunicação por RF (incluindo periféricos como cabos de antena e antenas externas) devem ser usados a não mais de 30 cm (12 polegadas) de qualquer peça do nível do Vacu-Aide, incluindo cabos especificados pelo fabricante. Caso contrário, isso pode resultar em degradação do desempenho deste equipamento.



DeVilbiss Healthcare LLC

100 DeVilbiss Drive
Somerset, PA 15501-2125
USA
800-338-1988 • 814-443-4881

Drive DeVilbiss Healthcare Ltd.

Sidhil Business Park
Holmfield, Halifax
West Yorkshire HX2 9TN
ENGLAND
+44 (0) 845 0600 333

Australian Sponsor:

Drive DeVilbiss Australia Pty Limited
Building F, 2 Hudson Ave
Castle Hill, NSW 2154
AUSTRALIA
+61 02 9899 3144

Drive DeVilbiss Healthcare France

Chaussée du Ban la Dame
Parc d'activités Eiffel Energie
ZAC du Ban la Dame - BP 19
54390 Frouard
FRANCE
+33 (0) 3 83 495 495



DeVilbiss Healthcare GmbH

Kamenzer Straße 3
68309 Mannheim
GERMANY
+49 (0) 621-178-98-0



SE-7305 Rev E

DeVilbiss Healthcare LLC • 100 DeVilbiss Drive • Somerset, PA 15501 • USA
800-338-1988 • 814-443-4881 • www.drivemedical.com

DeVilbiss® is a registered trademark of DeVilbiss Healthcare.

© 2023 DeVilbiss Healthcare LLC. 01.23 All Rights Reserved.

SE-7305 Rev. E